

**MEN'S ARTISTIC GYMNASTICS**

**ROC**

**TOKYO 2020**

**CODE OF POINTS  
2025-2028**

**ACKNOWLEDGEMENTS**

President	Arturs Mickevics	LAT	
1 <sup>st</sup> Vice-president	Jeff Thomson	CAN	(FX)
2 <sup>nd</sup> Vice-president	Andrew Tombs	GBR	(SR)
Member	Yoon Soo Han	KOR	(VT)
Member	Julio Marcos Felipe	ESP	(PB)
Member	Dmitrii Andreev	RUS	(PH)
Member	Butch Zunich	USA	(HB)
Athletes' Representative	Aljaz Pegan	SLO	

English version	MTC
Russian version	Irina Minina, Dmitrii Andreev
Elaboration and layout	Dmitrii Andreev

**ABBREVIATIONS**

MTC	-	Men's Technical Committee
OG	-	Olympic Games
WC	-	World Championships
TR	-	Technical Regulations
COP	-	Code of Points
FX	-	Floor Exercise
PH	-	Pommel Horse
SR	-	Rings
VT	-	Vault
PB	-	Parallel Bars
HB	-	Horizontal Bar
DV	-	Difficulty Value(s) A, B, C, D, E, F, G, H, etc...
CV	-	Connection Value
EG	-	Element Group
NR	-	Non-recognition
ND	-	Neutral deduction
FOP	-	Field of play
SJ	-	Superior Jury
QC	-	Qualification Competition
TF	-	Team Final
AAF	-	All-Around Final
AF	-	Apparatus Final

**БЛАГОДАРНОСТЬ**

Президент	Артур Мицкевич	LAT	
1-ый Вице-президент	Джеф Томсон	CAN	(FX)
2-ой Вице-президент	Эндрю Томбс	GBR	(SR)
Представитель	Йун Су Хан	KOR	(VT)
Представитель	Хулио Маркос Фелипе	ESP	(PB)
Представитель	Дмитрий Андреев	RUS	(PH)
Представитель	Бутч Зунич	USA	(HB)
Комиссия спортсменов	Алияж Пеган	SLO	

Английская версия	Представители МТК
Русская версия	Ирина Минина, Дмитрий Андреев
Разработка и дизайн	Дмитрий Андреев

**СОКРАЩЕНИЯ**

МТК	-	Мужской технический комитет
ОИ	-	Олимпийские игры
ЧМ	-	Чемпионат мира
ТР	-	Технический регламент
COP	-	Правила судейства
FX	-	Вольные упражнения
PH	-	Конь
SR	-	Кольца
VT	-	Опорный прыжок
PB	-	Брусья
HB	-	Перекладина
DV	-	Трудность А, В, С, D, E, F, G, H и т.д.
CV	-	Стоимость соединения
EG	-	Группы элементов
NR	-	Непризнание
ND	-	Нейтральная сбавка
FOP	-	Соревновательная арена
SJ	-	Высшее Жюри
QC	-	Квалификационные соревнования (Квалификация)
TF	-	Финал командных соревнований (Командный финал)
AAF	-	Финал многоборья
AF	-	Финал в отдельных дисциплинах



## TABLE OF CONTENTS

### PART I - REGULATIONS GOVERNING COMPETITION PARTICIPANTS

#### Section 1 - Purpose

Article 1

#### Section 2 - Regulations governing Gymnasts

Article 2.1 Rights of Gymnasts

Article 2.2 Responsibilities of the Gymnast

Article 2.3 Duties of the Gymnast

Article 2.4 Penalties

Article 2.5 Gymnasts' Oath

#### Section 3 - Regulations for coaches

Article 3.1 Rights of the Coaches

Article 3.2 Responsibilities of the Coaches

Article 3.3 Penalties - Behavior of coach

Article 3.4 Inquiries

Article 3.5 Coaches' Oath

#### Section 4 - Regulations for the Technical Committee

Article 4.1 The President of the MTC.

Article 4.2 The MTC Members

#### Section 5 - Regulations and Structure of Judges' Panel

Article 5.1 Responsibilities

Article 5.2 Rights

Article 5.3 Composition of the Judges' Panel

Article 5.4 Function of the of Judges' Panel

Article 5.5 Functions of the Time Judges, Line Judges

Article 5.5.2 Functions of the Secretaries

Article 5.6 Seating Arrangements

Article 5.7 Judge's Oath (FIG TR 7.12)

Article 5.8 MAG Naming of New Elements

### PART II - EVALUATION OF EXERCISES

#### Section 6 - The Evaluation of Competition Exercises

Article 6.1 General Rules

Article 6.2 Determination of the Final Score

Article 6.3 Short exercise

#### Section 7 - Regulations Governing the D score (DV)

Article 7.1 Difficulty

Article 7.2 Element Group and Dismount Requirements

Article 7.3 Connection Points

Article 7.4 Evaluation by the D-Jury

Article 7.5 Repetition

Article 7.6 D-Jury Evaluation

#### Section 8 - Regulations Governing E score

Article 8.1 Description of Exercise Presentation

Article 8.2 Calculation of E-Jury deductions

Article 8.3 Instructions for the Gymnast

#### Section 9 - Technical Directives

Article 9.1 Evaluation by the E-Jury.

## СОДЕРЖАНИЕ

### ЧАСТЬ I - ПРАВИЛА ДЛЯ УЧАСТНИКОВ СОРЕВНОВАНИЙ

#### Секция 1 - Цели

Статья 1

#### Секция 2 - Правила для Гимнастов

Статья 2.1 Права Гимнастов

Статья 2.2 Обязанности Гимнастов

Статья 2.3 Функции Гимнастов

Статья 2.4 Сбавки

Статья 2.5 Клятва Гимнастов

#### Секция 3 - Правила для Тренеров

Статья 3.1 Права Тренеров

Статья 3.2 Обязанности Тренеров

Статья 3.3 Сбавки

Статья 3.4 Протесты

Статья 3.5 Клятва тренера

#### Секция 4 - Правила для Технического Комитета

Статья 4.1 Президент МТС

Статья 4.2 Члены МТС

#### Секция 5 - Правила и состав бригад по снарядам

Статья 5.1 Обязанности

Статья 5.2 Права

Статья 5.3 Состав Бригад по снарядам

Статья 5.4 Функции Бригад по снарядам

Статья 5.5 Функции Хронометристов, Судей на Линии

Статья 5.5.2 Функции Секретариата

Статья 5.6 Месторасположение Судей

Статья 5.7 Клятва Судей (FIG TR 7.12)

Статья 5.8 Присвоение имен новым элементам

### ЧАСТЬ II - ОЦЕНИВАНИЕ УПРАЖНЕНИЯ

#### Секция 6 - Оценивание Соревновательного Упражнения

Статья 6.1 Общие Правила

Статья 6.2 Определение Окончательной Оценки

Статья 6.2 Короткие упражнения

#### Секция 7 - Правила Относительно оценки D

Статья 7.1 Трудность

Статья 7.2 Требования к Группам Элементов и Соскокам

Статья 7.3 Прибавки за Соединения

Статья 7.4 Оценивание судейской Бригады D

Статья 7.5 Повторы

Статья 7.6 Судейство Бригады D

#### Секция 8 - Правила относительно Оценки E

Статья 8.1 Описание Преставления Упражнения

Статья 8.2 Подсчет Сбавок Судейской Бригадой E

Статья 8.3 Указания Гимнасту

#### Секция 9 - Технические Директивы

Статья 9.1 Работа Судейской Бригады E



Article 9.2 Determination of Execution and Technical Errors  
 Article 9.3 Expectations for Exercise Construction  
 Article 9.4 E-Jury deductions

### **PART III - APPARATUS**

#### **Section 10 - Floor Exercise**

Article 10.1 Exercise description  
 Article 10.2 Content and Construction  
 Article 10.3 Specific Deductions for Floor Exercise.

#### **Section 11 - Pommel Horse**

Article 11.1: Exercise description  
 Article 11.2: Content and Construction  
 Article 11.3 Specific Deductions for Pommel horse

#### **Section 12 - Rings**

Article 12.1 Exercise description  
 Article 12.2 Content and Construction  
 Article 12.3 Specific Deductions for Rings

#### **Section 13 - Vault**

Article 13.1 Description of a Vault  
 Article 13.2 Content and construction  
 Article 13.3 Table of Specific Errors and Deductions for Vault

#### **Section 14 - Parallel Bars**

Article 14.1 Exercise Description  
 Article 14.2 Content and Construction  
 Article 14.3 Specific Deductions for Parallel Bars

#### **Section 15 - Horizontal Bar**

Article 15.1 Exercise description  
 Article 15.2 Content and Construction  
 Article 15.3 Specific Deductions for Horizontal Bar

### **PART IV - APPENDICES**

Appendix A  
 Additional Explanations & Interpretations

Статья 9.2 Определение ошибок исполнения и техники  
 Статья 9.3 Требования к построению композиции упражнения  
 Статья 9.4 - Сбавки производимые бригадой E

### **ЧАСТЬ III - СНАРЯДЫ**

#### **Секция 10 - Вольные Упражнения**

Статья 10.1 Описание Упражнения  
 Статья 10.2 Содержание и построение  
 Статья 10.3 Специфические сбавки

#### **Секция 11 - Конь**

Статья 11.1 Описание Упражнения  
 Статья 11.2 Содержание и построение  
 Статья 11.3 Специфические сбавки

#### **Секция 12 - Кольца**

Статья 12.1 Описание Упражнения  
 Статья 12.2 Содержание и построение  
 Статья 12.3 Специфические сбавки

#### **Секция 13 - Прыжок**

Статья 13.1 Описание Упражнения  
 Статья 13.2 Содержание и построение  
 Статья 13.3 Специфические сбавки

#### **Секция 14 - Брусья**

Статья 14.1 Описание Упражнения  
 Статья 14.2 Содержание и построение  
 Статья 14.3 Специфические сбавки

#### **Секция 15 - Перекладина**

Статья 15.1 Описание Упражнения  
 Статья 15.2 Содержание и построение  
 Статья 15.3 Специфические сбавки

### **ЧАСТЬ IV - ПРИЛОЖЕНИЯ**

Приложение А  
 Дополнительные объяснения и интерпретации





## PART 1

REGULATIONS GOVERNING  
COMPETITION PARTICIPANTS

## PART I - Regulations Governing Competition Participants

## ЧАСТЬ I - Правила для участников соревнований

## Section 1 - Purpose

## Секция 1 - Цели

## Article 1

The primary purpose of the Code of Points is to:

1. Provide an objective means of evaluating gymnastics exercises at all levels of regional, national, and international competitions.
2. Standardize the judging of the four phases of FIG official competitions: Qualifications, Team Final, All-Around Final and Apparatus Finals.
3. Assure the identification of the best gymnast in any competition.
4. Guide coaches and gymnasts in the composition of competition exercises.
5. Provide information about the source of other technical information and regulations frequently needed at competitions by judges, coaches, and gymnasts.

## Статья 1

Главной целью данных Правил является:

1. Создание объективного средства для судейства упражнений в мужской спортивной гимнастике на региональных, национальных и международных соревнованиях.
2. Стандартизация оценивания четырех фаз официальных соревнований FIG: Квалификации, Финала командных соревнований, Финала многоборья и Финалов в отдельных дисциплинах.
3. Гарантия определения победителя в каждом соревновании.
4. Оказание помощи гимнастам и тренерам при составлении упражнений.
5. Предоставление на соревнованиях в распоряжение судей, тренеров и гимнастов необходимых дополнительных технических сведений.

## Section 2 - Regulations governing Gymnasts

## Секция 2 - Правила для гимнастов

## Article 2.1 Rights of Gymnasts

## General

The gymnast is guaranteed the right to:

- a) Have their performance judged correctly, fairly, and in accordance with the stipulations of the Code of Points.
- b) Receive in writing the evaluation of the difficulty rating for a submitted new vault or element within a reasonable time prior to the start of the competition.
- c) Have their score publicly displayed immediately following his performance or in accordance with the specific regulations governing that competition.
- d) Repeat their entire exercise, if the exercise has been interrupted for reasons beyond his control or responsibility with permission of the Superior Jury.

## Статья 2.1 Права гимнастов

## Общие положения

Гимнаст гарантированно имеет право:

- a) Быть оцененным корректно, честно и в соответствии с правилами судейства.
- b) Получить в письменном виде стоимость трудности нового прыжка или элемента, который был подан заблаговременно перед началом соревнований.
- c) Иметь возможность увидеть опубликованную оценку за упражнение сразу же после своего выступления или в соответствии со специфическими правилами соревнований.
- d) Полностью повторить целое упражнение, если оно было прервано по независящей от него причине с разрешения Высшего Жюри.



- e) Briefly leave the competition hall for personal reasons and that such a request not be unreasonably denied with permission, based on the directives of the competition or from the Superior Jury President. NOTE: The competition may not be delayed through his absence.
- f) Receive through their delegation leader the correct result output, showing all his scores received in the competition.

### Apparatus

The gymnast is guaranteed the right to:

- a) Have identical apparatus and mats in the training halls, warm up hall and on the competition podium that conforms to the specifications and norms for FIG official competitions.
- b) Use of mandatory additional 10 cm soft mats on top of the existing basic landing mats (20 cm) for Rings, Vault and Horizontal Bar.
- c) Be assisted to the hanging position by a coach or gymnast for the start of their exercise on Rings and Horizontal Bar.
- d) Have one spotter present at Rings and Horizontal Bar.
- e) Rest or recuperate in the allowable time following a fall from the apparatus.
- f) Speak with their coach during the allowable time available to him following a fall from the apparatus and between the first and second vaults.
- g) Request permission to raise the Horizontal Bar to accommodate their height.
- h) Repeat the entire exercise (Rings or Horizontal Bar only) without deduction at the end of the rotation with approval by the D-Jury, if the gymnast shows a significantly torn hand-guard (grip) causing a fall or exercise interruption.

### Warm-up

In Qualifications, All-Around Final, Team Final and Apparatus Finals.

- Each competing gymnast (including substitute of injured gymnast) is entitled to a 50 sec. touch warm-up period immediately prior to the competition on the podium on all apparatus in accordance with the Technical Regulations that govern that competition.
- NOTES:
- In the Qualifications or Team Final, for preparation of any apparatus prior to an exercise (during the touch warm-up and competition), any FOP accredited person from the federation of the gymnasts may assist. In the All-Around or Apparatus Finals, a maximum of three people (the competing gymnast, coach, and 1 other FOP accredited person) may be on the podium to prepare the apparatus.
  - The end of the warm-up period is identified by an audible signal. If a gymnast is mentally and physically prepared to vault or is still on the apparatus at that time, they may complete the element or sequence started. Following the warm-up period or during the "competition pause", the apparatus may be prepared, but not used.
  - Timing related to all exercises (start of exercise and exercise duration) will be done in 1 second increments.
  - There will be a conspicuous signal from the D1 judge (at official FIG competitions, a green light) 30 seconds before their exercise is expected to begin.
  - In the Qualifications and Team Final the entire warm-up time belongs to the team. The team must pay attention to the time elapsed so that the last gymnast receives a warm-up.
  - In mixed-groups the warm-up time belongs personally to the gymnast. The order of warm up should be the same as the order of competition.

### Article 2.2 Responsibilities of the Gymnast

- a) To know the Code of Points and conduct himself accordingly.
- b) To submit, or have their coach submit, a written request at least 24 hours before podium training to the Superior Jury President to assess the difficulty of a new element.

- e) Ненадолго покинуть зал соревнований по личным причинам, с разрешения, основанного на директивах соревнования или полученного от Президента Высшего жюри. Такой запрос не может быть необоснованно отклонен.
- ПРИМЕЧАНИЕ: соревнования не могут быть задержаны из-за отсутствия вышедшего гимнаста.
- f) Получить через представителя делегации полные результаты, отображающие все его оценки, полученные на соревнованиях.

### Снаряды

Гимнаст имеет право:

- a) Тренироваться и выступать на идентичных снарядах и матах в тренировочных, разминочных залах и на соревновательном подиуме, которые должны соответствовать техническим требованиям FIG
- b) Использовать дополнительный мягкий мат толщиной в 10 см над основным матом для приземления (20 см) на Кольцах, Опорном прыжке и Перекладине.
- c) В начале упражнений на Перекладине и Кольцах получить помощь от тренера или гимнаста для принятия исходного положения.
- d) На присутствие одного страхующего при выполнении упражнений на Кольцах и Перекладине.
- e) Использовать паузу на допустимое время после падения со снаряда.
- f) На совет со своим тренером во время паузы после падения или между первым и вторым прыжками.
- g) Попросить разрешение поднять высоту Перекладины в соответствии с ростом.
- h) Полностью повторить упражнение (только на Кольцах и Перекладине) без сбавки, последним в своей ротации с разрешения бригады D, в случае если гимнаст продемонстрирует значительно разорванную накладку что повлекло падение или прерывание упражнения.

### Разминка

В Квалификации, Финале многоборья, Командном Финале и Финале в отдельных дисциплинах.

- Каждый соревнующийся гимнаст (включая гимнаста заменившего травмированного спортсмена) имеет право на 50 секундную разминку для опробования на всех снарядах сразу же перед соревнованиями на подиуме в соответствии с Техническим Регламентом.
- ПРИМЕЧАНИЯ:
- В Квалификации или Командном Финале любое аккредитованное лицо из федерации гимнаста может помочь в подготовке любого снаряда непосредственно перед упражнением (во время разминочного подхода и соревнований). В Финале многоборья или Финале в отдельных дисциплинах на подиуме могут находиться максимум три человека (соревнующийся гимнаст, тренер и 1 другое аккредитованное лицо) для подготовки снаряда.
  - Аудио сигнал обозначает окончание времени разминки. Если гимнаст мысленно и физически настроен на прыжок или все еще находится на снаряде в это время, он может закончить элемент или связку. После периода разминки или во время соревновательных пауз, снаряд может быть подготовлен, но не использован.
  - Хронометраж, относящийся ко всем упражнениям (начало упражнения и продолжительность упражнения), будет выполняться с шагом в 1 секунду.
  - Судья D1 подаст видимый сигнал (на официальных соревнованиях FIG – это зеленый свет) за 30 секунд до предполагаемого начала упражнения.
  - В Квалификации и в Финале в командном первенстве время разминки выделяется для команды. Команда должна обращать внимание на оставшееся время, чтобы последний гимнаст успел пройти опробование.
  - В смешанных группах время разминки выделяется непосредственно гимнасту. Порядок при опробовании соответствует стартовому порядку на соревнованиях.

### Статья 2.2 Обязанности гимнаста

- a) Знать Правила судейства и вести себя соответственно.
- b) Предоставить, или попросить тренера предоставить, письменный запрос Президенту Высшего Жюри на оценивание трудности нового элемента как минимум за 24 часа до начала тренировки на подиуме.



- c) To submit, or have their coach submit, a written request at least 24 hours before podium training to the Superior Jury President to raise the Horizontal Bar; or to submit such requests in accordance with the Technical Regulations that govern that competition.

### Article 2.3 Duties of the Gymnast

#### General

- a) To present himself raising 1 or 2 arms and thereby acknowledge the D1 judge at the commencement of his exercise and to acknowledge the same judge at the conclusion of his exercise.
- b) To begin the exercise within 30 seconds of the green light or signal from D1 judge (*on all apparatus*).
- c) To remount within 30 seconds after a fall (the timing starts when the gymnast is on his feet after the fall). In this time the gymnast can recuperate, re-chalk, confer with his coach and remount. If a gymnast intentionally remains off of his feet, in order to avoid the 30 second from starting (resting, adjusting grips, receiving chalk from coach, delaying the competition without justification, etc.), then the following rule may be applied from Article 2.4.e: "Other undisciplined or abusive behavior - 0.3 from the Final Score by the D1 Judge"
- d) To leave the podium immediately after the conclusion of their exercise.
- e) To refrain from changing the height of any apparatus, unless permission has been granted.
- f) To refrain from speaking with active judges during the competition.
- g) To refrain from delaying the competition, remaining on the podium for too long, remounting the podium on completion of his exercise, and from otherwise abusing his rights or infringing on those of any other participant.
- h) To refrain from any other undisciplined or abusive behavior or infringing on those of any other participant (i.e., marking the floor carpet with magnesium, damaging any apparatus surface or parts during preparation for his exercise or removing springs from the spring board, spraying pommel horse or vault table with water or other substance. These violations will be treated as apparatus related violations, and will be deducted as large errors with 0.5 points).
- i) To notify the Superior Jury, if a necessity arises to leave the competition hall. The Competition may not be delayed through his absence.
- j) To leave the supplementary mats in position (for landing) during the entire exercise.
- k) To participate in the respective Award Ceremony dressed according to FIG Protocol.

#### Competition Attire

- a) They must wear long gymnastics pants and socks on Pommel Horse, Rings, Parallel Bars and Horizontal Bar. Long gymnastics pants, socks and/or slippers that are black or the darker shades of blue, brown or green are not permitted.
- b) They have the option of wearing short pants with or without socks or long gymnastics pants with socks on Floor Exercise and Vault.
- c) The wearing of a gymnastics singlet on all apparatus is compulsory.
- d) They have the option of wearing of gymnastic footwear and/or socks.
- e) They must wear the bib number supplied by the organizing committee.
- f) They must wear a national identification or emblem on their singlet in accordance with the most recent FIG Rules Competition Clothing and Advertising.
- g) They must wear only those logos, advertising and sponsorship identifiers that are permitted in the most recent FIG Rules Competition Clothing and Advertising.
- h) The competition attire must be identical for members from the same federation in the Qualifications and Team Final Competitions. In the Qualifications individual gymnasts from the same federation (without a team) may wear different competition attires.
- i) Gymnast must refrain from wearing compression sleeves during competition. Handguards, body bandages, and wrist wraps are permitted; they must be securely fastened, in good repair and should not detract from the aesthetics of the performance. Skin-colored bandages are recommended.

- c) Предоставить, или попросить тренера предоставить, письменный запрос Президенту Высшего Жюри об увеличении высоты Перекладины как минимум за 24 часа до начала тренировки на подиуме или предоставить такой запрос в соответствии с Техническим Регламентом соревнований.

### Статья 2.3 Функции Гимнастов

#### Общее

- a) Путем поднятия одной или двух рук представиться судье D1, что сигнализирует о начале упражнения, таким же образом просигнализировать об окончании упражнения.
- b) Начать упражнение в течении 30 секунд после включения зеленого света или другого сигнала, исходящего от судьи D1 (*на всех снарядах*).
- c) Возобновить упражнение за 30 секунд после падения (отсчет начинается после того, как гимнаст поднимается на ноги после падения). За это время гимнаст может восстановиться, нанести магнезию, посоветоваться с тренером и возобновить упражнение. Если после падения со снаряда гимнаст сознательно не поднимается на ноги, чтобы оттянуть включение 30 секунд, отведенных на падение (при этом отдыхает, поправляет накладку, получает магнезию от тренера, затягивает соревнования без причины и т.д.), в этом случае может применяться следующее правило из Артикаля 2.4.e: "Другие случаи недисциплинированного поведения – 0.3 с окончательной оценки судьей D1"
- d) Покинуть подиум сразу же после окончания исполнения своего упражнения.
- e) Не изменять высоту любого снаряда без особого разрешения.
- f) Не разговаривать с работающими судьями во время соревнования.
- g) Не задерживать соревнование, не оставаться на подиуме длительный период времени после окончания упражнения, не нарушая таким образом права других участников.
- h) Вести себя дисциплинированно и сдержанно, не посягать на любые права участников соревнований (например, путем маркировки ковра с помощью магнезии, нанесения повреждения любому снаряду или его частей во время подготовки к выполнению упражнения или извлечению пружин из мостика, опрыскивание Коня или Прыжка водой или другим веществом. Эти нарушения будут рассматриваться как нарушения по подготовке снарядов, и к такому случаю будет применена сбавка в 0,5 балла).
- i) Предупредить Высшее Жюри в случае необходимости покинуть соревновательный зал. График соревнований не может быть изменен в связи с отсутствием гимнаста.
- j) Не двигать дополнительный мат для приземления во время выполнения упражнения.
- k) Участвовать в Церемонии награждения, одетым, соответствующе протоколу FIG.

#### Спортивная форма

- a) На Коня, Кольцах, Брусках и Перекладине гимнаст должен быть в длинном трико и носках. Длинное трико, носки и/или чешки черного или темных оттенков синего, зеленого и коричневого цветов не разрешены.
- b) На Вольных упражнениях и Опорном Прыжке гимнаст может быть в трусах, в носках или без носков, или в длинном гимнастическом трико и носках.
- c) Гимнаст должен быть в гимнастической майке на всех снарядах.
- d) У гимнаста есть выбор между гимнастическими чешками и/или носками.
- e) Гимнаст должен иметь на форме номер, выданный организаторами соревнований.
- f) Гимнаст должен иметь на форме название или эмблему своей страны в соответствии с действующими Правилами FIG о соревновательной форме и рекламе.
- g) Гимнаст может носить логотип и рекламные знаки только в соответствии с действующими Правилами FIG о соревновательной форме и рекламе.
- h) Соревновательная форма должна быть идентичной у всех членов одной команды в Квалификации и в Командном Финале. В Квалификации индивидуальные гимнасты из одной федерации, которые не выступают в команде, могут иметь разную соревновательную форму.
- i) Гимнасты должны воздержаться от ношения компрессионных рукавов во время соревнований. Бинты, накладочки для защиты ладоней и/или запястья разрешены, но они должны быть безопасно затянуты, в хорошем состоянии, должны выглядеть эстетично и не отвлекать от исполнения упражнения. Рекомендовано использовать бинты телесного цвета.



**Articles 2.4 Penalties**

- The normal penalty for a violation of the rules and expectations presented in Article 2 and Article 3 are considered medium errors of 0.30 points for behavioral violations and large errors of 0.50 points for apparatus related violations.
- A few other possibilities for penalties also exist and these are outlined below.
- Unless otherwise indicated these penalties are always applied by the D1 judge to the Final Score for that exercise.
- In extreme cases, the gymnast or coach may be expelled from the competition hall in addition to suffering the specified penalty.
- Violations and the associated penalties are:

**Articles 2.4.1. Table of Violations and Penalties.**

Violation	Penalty
<b>Behavior Related Violations</b>	
Any attire violations (Art. 2.3).	0.30 from the Final Score (once for a competition session) Applied by the Superior Jury President
Non respect of the official warm up time.	0.30 from the Final Score by the D1 judge
Not acknowledging the D1 judge before or after the exercise.	0.30 for each time from the Final Score by the D1 judge
Exceeding 30 sec. before commencing exercise.	0.30 from the Final Score by the D1 judge.
Exceeding 60 sec. before commencing exercise.	Exercise is terminated.
Exceeding 30 sec. before continuing after a fall.	0.30 from the Final Score by the D1 judge.
Exceeding 60 sec. before continuing after a fall.	Exercise is terminated at the fall
Remounting podium after the exercise.	0.30 from the Final Score by the D1 judge.
Other undisciplined or abusive behavior.	0.30 from the Final Score by the D1 judge.
<b>Apparatus Related Violations</b>	
Non-permitted presence of spotter.	0.50 from the Final Score by the D1 judge.
Incorrect use of magnesium and/or damaging apparatus, including spraying (excluded PB).	0.50 from the Final Score by the D1 judge.
Illegal use of supplementary mats or non-use where required.	0.50 from the Final Score by the D1 judge.
Coach moving supplementary mats during the exercise.	0.50 from the Final Score by the D1 judge.
Changing the height of the apparatus without permission.	0.50 from the Final Score by the D1 judge.
Re-arrangement or removal of springs from the springboard.	0.50 from the Final Score by the D1 judge.

**Статья 2.4 Сбавки**

- За нарушение и несоблюдение Правил, изложенных в Статьях 2 и 3, применяется средняя сбавка в 0.30 балла за нарушение дисциплины. За нарушение, касающееся снарядов, применяется сбавка в 0.50 балла.
- Существует еще несколько разновидностей сбавок, которые изложены ниже.
- Кроме отдельных случаев все эти сбавки всегда применяются судьей D1 и вычитаются из Финальной Оценки за упражнение.
- В исключительных случаях тренер или гимнаст могут быть удалены из зала соревнований в дополнении к специфичной сбавке.
- Нарушениями и соответствующими сбавками являются:

**Статья 2.4.1. Таблица Нарушений и Сбавок**

Нарушение	Сбавка
<b>Дисциплинарные нарушения</b>	
Все нарушения по спортивной форме (Статья 2.3)	0.30 балла с окончательной оценки (один раз в течение соревнования) Президентом Высшего Жюри
Несоблюдение официального времени разминки.	0.30 балла с окончательной оценки судьей D1
Гимнаст не представился судьей D1 до или после выполнения упражнения.	0.30 балла каждый раз с окончательной оценки судьей D1
Упражнение начато позже 30 сек. после сигнала.	0.30 балла с окончательной оценки судьей D1
Упражнение начато позже 60 сек. после сигнала.	Упражнение считается законченным
Превышение 30 секундной паузы после падения со снаряда.	0.30 балла с окончательной оценки судьей D1
Превышение 60 секундной паузы после падения со снаряда.	Упражнение считается законченным в момент падения
Повторный выход на помост после выполнения упражнения.	0.30 балла с окончательной оценки судьей D1
Другие случаи недисциплинированного поведения.	0.30 балла с окончательной оценки судьей D1
<b>Нарушения, касающиеся снарядов</b>	
Неразрешенное присутствие страхующего	0.50 балла с окончательной оценки судьей D1
Маркировка поверхности ковра магниезией или повреждение снаряда, включая опрыскивание (кроме Брусьев)	0.50 балла с окончательной оценки судьей D1
Неправильное использование дополнительных матов или не использование их, если требуется	0.50 балла с окончательной оценки судьей D1
Изменение положения дополнительных матов тренером во время исполнения упражнения	0.50 балла с окончательной оценки судьей D1
Изменение высоты снаряда без разрешения	0.50 балла с окончательной оценки судьей D1
Перестановка или изъятие пружин из моста	0.50 балла с окончательной оценки судьей D1



Other Individual Violations	
Absent from the competition area without permission, failure to return and complete the competition.	Disqualification from remainder of competition (By Superior Jury).
Absent from Victory Ceremony.	Result and Final Score is annulled for team and individual purposes (By Superior Jury).
Performing without signal or green light.	Final Score = 0 points.
Team Violations	
Team gymnast(s) compete in wrong order on an apparatus.	1.00 from the Team's Total Score on the applicable apparatus (By President of the Superior Jury).
Non respect of the official warm up time.	1.00 from the Team's Total Score each time (By the Superior Jury President)
Violations of attire regulations that apply to Team Competition.	1.00 from the Team's Total Score, once per competition, applied by the Superior Jury President.

#### Article 2.5 Gymnasts' Oath

*"In the name of all gymnasts, I promise that we shall take part in this World Championships (or any other official FIG Event) respecting and abiding by the rules which govern them, committing ourselves to a sport without doping and without drugs, in the true spirit of sportsmanship, for the glory of sport and the honour of the gymnasts."*

### Section 3 - Regulations for coaches

#### Article 3.1 Rights of the Coaches

The coach is guaranteed the right to:

- Assist the gymnast or team under his care in submitting written requests related to the raising of apparatus and the rating of a new vault or element.
- Assist the gymnast or team under their care on the podium during the warm up period on all apparatus.
- Help the gymnast or team prepare the apparatus for competition. Preparation of any apparatus may be performed by coaches for the upcoming rotation upon completion of the final exercise in the current rotation and publication of the last gymnast's score on that apparatus.
- Lift the gymnast to a hanging position on the Rings and Horizontal Bar.
- Be present on the podium after the green light is lit to remove the springboard on Parallel Bars.
- Be present at Rings and Horizontal Bar during the gymnast's exercise for reasons of safety.
- Assist or advise the gymnast during the thirty seconds after a fall on all apparatus and between the first and second vault.
- Have their gymnast's score publicly displayed immediately following their performance or in accordance with the specific regulations governing that competition.
- Be present at all apparatus to help in case of injuries or defects of the apparatus.
- Inquire to Superior Jury concerning the evaluation of the content of the exercise of the gymnast (see Art. 3.4).
- Request to Superior Jury a review of the Time and Line deductions.

Другие индивидуальные нарушения	
Уход без разрешения из зоны соревнований	Дисквалификация до конца соревнований Президентом Высшего Жюри
Неучастие в церемонии награждения	Аннулируется результат и общая оценка команды и индивидуального гимнаста (Высшим Жюри)
Выполнение упражнения без сигнала к его началу или зеленого света	Окончательная оценка = 0
Командные нарушения	
Один или несколько гимнастов одной команды выступают в неправильном порядке	1,0 балл с командной оценки на соответствующем снаряде (Президентом Высшего Жюри)
Несоблюдение официального времени разминки.	1,0 балл с командной оценки каждый раз (Президентом Высшего Жюри)
Нарушение в соревновательной форме во время командных соревнований	1,0 балл с окончательной командной оценки (один раз за соревнование) Президентом Высшего Жюри

#### Статья 2.5 Клятва гимнастов

*"От имени всех гимнастов я обещаю, что мы будем принимать участие на Чемпионате мира (или любом другом официальном соревновании FIG), уважая и соблюдая правила, которые регламентируют их ход, посвящая себя спорту без допинга и без наркотиков в истинном спортивном духе, за славу спорта и за честь гимнастов".*

### Секция 3 - Правила для тренеров

#### Статья 3.1 Права Тренеров

У тренера есть право:

- Помогать гимнасту или всем членам команды, за которую он отвечает, представлять в письменном виде заявления об изменении высоты снарядов, оценке новых элементов.
- Помогать своему гимнасту или членам своей команды во время разминки на всех снарядах.
- Помогать гимнасту или команде готовить снаряды для соревнований. Подготовка любого снаряда для последующего вида гимнастического многоборья (ротации) может быть осуществлена тренерами после завершения последнего упражнения текущей ротации и опубликования оценки последнего гимнаста.
- Помогать гимнасту принять исходное положение на Кольцах и Перекладине.
- Присутствовать на подиуме после зеленого сигнала, чтобы отодвинуть мост при выполнении упражнения на Брусьях.
- В целях безопасности присутствовать во время исполнения гимнастом упражнения на Кольцах и Перекладине.
- Помогать или давать советы упавшему со снаряда гимнасту во время 30-секундной паузы и между выполнением двух прыжков.
- Следить, чтобы оценка гимнаста была показана немедленно после выполнения упражнения или согласно регламенту данных соревнований.
- Присутствовать на всех снарядах, чтобы помочь в случае травм или поломки снарядов.
- Подать Протест Высшему Жюри относительно оценивания содержания упражнения гимнаста (См. Статью 3.4).
- Обратиться к Высшему Жюри с просьбой пересмотреть сбавки по Времени и Линии.



**Article 3.2 Responsibilities of the Coaches to:**

- Know the Code of Points and conduct themselves accordingly.
- Submit the competition order and other information required in accordance with the Code of Points and/or the FIG Technical Regulations that govern that competition.
- Refrain from changing the height of any apparatus or adding, rearranging or removing springs from the springboard.
- Refrain from delaying the competition, obstructing the view of the judges and from otherwise abusing or interfering with the rights of any other participant.
- Refrain from speaking to the gymnast or from assisting in any other way (give signals, shouts, cheers or similar) during his performance.
- Refrain from engaging in discussions with active judges and/or other persons outside of the field of play during the competition (exception: team doctor, delegation leader).
- Refrain from any other undisciplined or abusive behavior.
- Conduct themselves in a fair and sportsmanlike manner at all times during the competition and Award Ceremony.

NOTE: See Deductions for Violations and Unsportsmanlike Behavior.

Number of Coaches permitted in the field of play:	
<b>Qualifications and Team Final Competition</b>	
Complete teams	1 or 2 coaches
Nations with individuals	1 coach
<b>All - Around Competition and Apparatus Finals Competition for</b>	
Each gymnast	1 coach

**Article 3.3 Penalties - Behavior of the coach**

By the Superior Jury President	For FIG Official and Registered Competitions
<b>Behavior of Coach with no direct impact on the result/performance of the gymnast/team</b>	
Unsportsmanlike conduct (valid for all phases of the competition).	1st time, Yellow card for coach (warning).
	2nd time, Red card for coach and removal of coach from the competition *
Other flagrant, undisciplined and abusive behavior (valid for all phases of the competition).	Immediate Red card for coach and removal of coach from the competition *
<b>Behaviour of Coach with direct impact on the result/performance of the gymnast/team</b>	
Unsportsmanlike conduct, i.e. unexcused delay or interruption of competition, speaking to active judges during the competition except to D1-Judge (inquiry only permitted), speaking directly to the gymnast, by giving signals, shouts (cheers) or similar during the exercise, etc.	1st time – 0.50 (from gymnast/team at event) and Yellow card for coach (warning) if coach speaks to active judges.
	1st time – 1.00 (from gymnast/team at event) and Yellow card for coach (warning) if coach speaks aggressively to active judges.

**Статья 3.2 Обязанности тренера:**

- Знать правила соревнований и выполнять их предписания
- Представлять порядок выступления гимнастов в команде и все другие необходимые сведения согласно Правилам судейства и/или Техническим регламентом FIG.
- Не менять высоту снарядов и не добавлять, переставлять или вынимать пружины из мостика.
- Не задерживать соревнования, не мешать обзору судей или любым другим способом не превышать свои права и не покушаться на права других участников.
- Во время выполнения упражнения не разговаривать с гимнастом и не помогать ему другим способом (специальными сигналами, криками, поддержкой и тому подобным).
- Не вступать в активную дискуссию с судьями и/или другими лицами вне соревновательной арены во время соревнований (исключения: командный доктор, шеф делегации).
- Не совершать никаких других недисциплинированных поступков.
- Вести себя в духе спорта и честности на протяжении всего соревнования и церемонии награждения.

ПРИМЕЧАНИЕ: Смотреть Сбавки за Нарушения и Неспортивное Поведение.

Разрешенное количество тренеров на соревновательной арене:	
<b>Квалификационные соревнования и Финал в командном первенстве</b>	
Полных команд Делегаций с личникам	1 или 2 тренера 1 тренер
<b>Финал в многоборье и Финалы в отдельных видах многоборья</b>	
Каждый гимнаст	1 тренер

**Статья 3.3 Сбавки - Поведение тренера**

Сбавки производятся Президентом Высшего Жюри	На официальных и зарегистрированных FIG соревнованиях
<b>Поведение тренера, не имеющее непосредственного влияния на результат или выступление гимнаста или команды</b>	
Неспортивное поведение, (действительно во время всех фаз соревнований)	1 раз – желтая карточка тренеру (предупреждение)
	2 раз – красная карточка тренеру и удаление его с соревнования *
Другое вопиющее, недисциплинированное и оскорбительное поведение (действительно во время всех фаз соревнований)	Сразу - красная карточка тренеру и удаление его с соревнования *
<b>Поведение тренера, имеющее непосредственное влияние на результат или выступление гимнаста или команды</b>	
Неспортивное поведение, т.е. преднамеренное затягивание или прерывание хода соревнования, разговоры во время соревнования с судьями, за исключением судьи D1 (при подаче протеста) подсказки напрямую гимнасту, с помощью сигналов, криков (хлопков) или другим способом во время упражнения	1-ый раз – 0.50 балла с оценки гимнаста или команды на снаряде и желтая карточка тренеру (предупреждение) за разговоры с судьями
	1-ый раз – 1.00 балл с оценки гимнаста или команды на снаряде и желтая карточка тренеру (предупреждение), если тренер агрессивно разговаривает с работающими судьями.



	2nd time – 1.00 (from gymnast/team at event), Red card for coach and removal of coach from the competition floor *
Other flagrant, undisciplined and abusive behavior, i.e. incorrect presence of unauthorized persons in inner circle during competition, etc.	– 1.00 (from gymnast/team at event), immediate Red card for coach and removal of coach from the competition floor *

NOTE: If one of two coaches from a team is dismissed from the competition inner circle, it is possible to replace that coach with another coach one time during the entire competition.

1<sup>st</sup> offense = yellow card.

2<sup>nd</sup> offense = red card, at which time the coach is excluded from the rest of the competition phases.

\* if there is only one coach, then the coach would remain in the competition but would not be eligible for accreditation at the next World Championships, Olympic Games.

#### Article 3.4 Inquiries

Please refer to FIG TR (FIG Technical Regulations).

#### Article 3.5 Coaches' Oath

*"In the name of all Coaches and other members of the athlete's entourage, I promise that we shall commit ourselves to ensuring that the spirit of sportsmanship and ethics is fully adhered to and upheld in accordance with the fundamental principles of Olympism. We shall commit ourselves to educating the gymnasts to adhere to fair play and drug free sport and to respect all FIG Rules governing the World Championships."*

### Section 4 - Regulations for the Technical Committee

#### Article 4.1 The President of the MTC

The President of the Men's Technical Committee or his representative will serve as Superior Jury President. Their responsibilities and those of the Superior Jury include:

- The overall technical direction of the competition as outlined in the FIG Technical Regulations.
- To call and chair all judges' meetings and instruction sessions.
- To apply the stipulations of the Judges' Regulations applying to that competition.
- To deal with requests for evaluation of new elements, raising the Horizontal Bar, leaving the competition area, and other issues that may arise. Such decisions are normally made by the Men's Technical Committee.
- To make sure that the time schedule published in the Work plan is respected.
- To control the work of the Apparatus Supervisors and intervene if deemed necessary. Except in case of an inquiry, time or line revision, generally no change of score is allowed after the score has been flashed on the score board.
- To deal with inquiries as outlined herein.
- In cooperation with the members of the Superior Jury, to issue warnings to or replace any person acting in any judging capacity who is considered to be unsatisfactory or to have broken their oath.
- To conduct a video analysis (post competition) with the TC to determine errors in judgment and to submit the results of the Judges evaluation to the GEF (Gymnastics Ethics Foundation) Disciplinary Commission.
- To supervise the checking of the apparatus measurement specifications according to the FIG Apparatus Norms.
- In unusual or special circumstances may nominate a judge to the competition.

	2-ой раз – 1.00 балл с оценки гимнаста или команды на снаряде и красная карточка тренеру и удаление тренера из зала соревнования *
Другое вопиющее, недисциплинированное и оскорбительное поведение, например, неразрешенное присутствие посторонних лиц в соревновательной зоне во время соревнований и т.д.	1.00 балл с оценки гимнаста или команды на снаряде, сразу красная карточка тренеру и удаление его из зала соревнования

ПРИМЕЧАНИЕ: если тренер гимнаста или команды удаляется из зала соревнования, он может быть один раз во время соревнования, заменен на другого тренера.

1-ое нарушение = желтая карточка.

2-ое нарушение = красная карточка, с момента вручения которой тренер удаляется до конца всех фаз соревнования.

\* Если в делегации только один тренер, то он может остаться на соревновании, но не сможет получить аккредитацию на следующий Чемпионат мира и Олимпийские игры.

#### Статья 3.4 Протесты

Пожалуйста обращайтесь к ТР FIG (Технический Регламент FIG).

#### Статья 3.5 Клятва тренера

*"От имени всех Тренеров и других членов окружения спортсменов, я обещаю, что мы будем вести себя в духе спортивного соперничества и этики, соответствуя фундаментальным принципам Олимпизма. Мы обязуемся обучать наших гимнастов выступать по принципам фэйр-плей и спорта без наркотиков, а также уважать все Правила FIG относительно проведения Чемпионатов мира"*

### Секция 4 - Правила для Технического Комитета

#### Статья 4.1 Президент МТС

Президент Технического комитета по мужской спортивной гимнастике или его представитель является Президентом Высшего Жюри. Его обязанностями и обязанностями Высшего Жюри являются:

- Осуществлять техническое руководство соревнованиями, как это описано в техническом регламенте.
- Собирать и руководить всеми совещаниями судей.
- Применять положения Правил для судей, применимые к данному соревнованию.
- Рассматривать заявки на новые элементы, увеличение высоты перекладины, просьбы о выходе из соревновательной зоны и другие вопросы, которые могут возникнуть в процессе соревнования. Такие решения обычно принимаются членами МТС.
- Следить за соблюдением расписания, опубликованного в Рабочем плане.
- Контролировать работу Наблюдателей на снарядах и вмешиваться при необходимости. За исключением случаев рассмотрения протестов; корректировок, касающихся времени или линий; не вносить никаких изменений в оценки после того, как она высветилась на табло результатов.
- Рассматривать протесты, как было указано выше.
- Вместе с членами Высшего Жюри выносить предупреждения или заменять любого судью, кто был уличен в неблагоприятном поступке или нарушил клятву.
- После соревнования вместе с членами технического комитета провести видеопроверку для обнаружения ошибок в судействе и передать его результаты Фонду этики, Дисциплинарной комиссии FIG.
- Контролировать проверку размеров снарядов соответственно с Нормами снарядов FIG.
- В непредвиденных или специфичных случаях номинировать судью на соревнования.



- l) To submit a report to the FIG Executive Committee, which must be sent to the FIG Secretary General as soon as possible, but no later than 30 days after the event, which contains the following:
- General remarks about the competition including special occurrences and conclusions for the future.
  - Detailed analyses of the judges' performance including proposals for rewarding the best judges and sanctions against the judges who fail to meet expectations within 3 months.
  - Detailed list of all interventions (score changes before and after publication).
  - Technical analyses of the D-scores.

#### Article 4.2 The MTC Members

During each phase of the competition, the members of the Men's Technical Committee or their representatives will serve as members of the Superior Jury and Apparatus Supervisors.

Their responsibilities include:

- a) To participate in the direction of the judges' meetings and instruction sessions and guide the judges to perform the correct work on their respective apparatus.
- b) To apply the Judges' Regulations control with fairness, consistency and completely in accordance with the currently valid regulations and criteria.
- c) To record the entire exercise content in symbol notation.
- d) To calculate the D and E Scores (control scores) for the purpose of evaluation of the D and E Juries.
- e) To control the total evaluation and the final score for each exercise.
- f) To check the apparatus used at training, warm-up and competition with the FIG Apparatus Norms.

### Section 5 - Regulations and Structure of Judges' Panel

#### Article 5.1 Responsibilities

Every judge is fully and solely responsible for their own scores. All members of the Judges' Panel have the responsibility to:

- a) Have thorough knowledge of:
  - the FIG Technical Regulations,
  - the Code of Points,
  - the FIG Judges' Rules,
  - any other technical information necessary to carry out their duties during a competition.
- b) Have extensive knowledge in contemporary gymnastics and to understand the intent, purpose, interpretation, and application of each rule.
- c) Attend all scheduled instruction sessions and meetings of judges before the respective Competition (extraordinary exceptions, which were unavoidable, will be decided by the FIG MTC).
- d) Adhere to any special organisational or judging related instruction given by the governing authorities (i.e. Scoring system instructions).
- e) Participation in podium training is not mandatory for all judges unless indicated in the directives of the competition.
- f) Be thoroughly prepared for all apparatus
- g) Be capable of fulfilling the various necessary duties, which include:
  - Correctly completing any required score sheets.
  - Using any necessary computer equipment.
  - Facilitate the efficient running of the competition.
- h) Be well prepared, rested, vigilant, and punctually present at least one hour before the start of competition or according to the instructions from the Work plan.
- i) Wear the FIG prescribed competition uniform dark blue suit, white shirt with tie, except competitions, where the uniform is supplied by the Organizing Committee.

- l) Составить для членов исполнительного комитета FIG и отправить Генеральному секретарю FIG как можно скорее, но не позже, чем через 30 дней после соревнования отчет, включающий:
- Общие замечания по ходу соревнования с выводами на будущее.
  - Детальный анализ судейства с предложениями по поощрению лучших судей и наказанию виновных судей в течении 3 месяцев.
  - Детальный список всех вмешательств (изменение оценок до и после показа).
  - Технический анализ оценок D.

#### Статья 4.2 Члены МТС

Члены мужского технического комитета или их представители являются членами Высшего жюри и Наблюдателями на снарядах.

В их обязанности входит:

- a) Участвовать в совещаниях и инструктажах судей, давать пояснения судьям для правильной работы по своему снаряду.
- b) Применять Правила для судей справедливо, последовательно и полностью в соответствии с действующими правилами и критериями.
- c) Записывать содержание упражнения символами.
- d) Выведения контрольных оценок D и E для оценивания работы бригады D и E.
- e) Контролировать уровень судейства и окончательные оценки всех упражнений.
- f) Проверить, что все снаряды, которые используются на тренировках, разминке и соревновании, соответствуют Нормам FIG по снарядам.

### Секция 5 - Правила и состав Бригад по снарядам

#### Статья 5.1 Обязанности

Каждый судья является полностью ответственным за свои оценки. Все члены Бригад по снарядам обязаны:

- a) Хорошо знать:
  - Технический регламент FIG.
  - Правила судейства.
  - Правила судей FIG.
  - Любую другую техническую информацию, необходимую для выполнения своих обязанностей во время соревнований.
- b) Быть специалистом современной гимнастики и понимать смысл, цели, интерпретацию и применение каждого правила.
- c) Присутствовать на всех инструкциях и судейских совещаниях непосредственно перед соответствующим Соревнованием (кроме возможных непредвиденных исключений, что будет утверждаться членами МТС FIG).
- d) Присутствовать на любых специальных организаторских или судейских детальных инструктажах (например инструкции по вводу оценок).
- e) Участие в тренировках не подиуме является не обязательным для судей, если это не указано в директивах соревнований.
- f) Быть подготовленным к судейству на всех снарядах.
- g) Быть готовым к исполнению различных обязанностей, которые могут включать:
  - Правильно заполнять необходимые судейские протоколы
  - Использовать компьютер и другое информационное оборудование
  - Прилагать усилия, чтобы соревнования проходили без задержек
- h) Быть в зале соревнований минимум за час до начала соревнований или в соответствии с Рабочим планом хорошо подготовленным, отдохнувшим, внимательным.
- i) Быть одетым в соответствующую форму соответственно предписаниям FIG (темно-синий костюм, белая рубашка и галстук), за исключением соревнований, где форма предоставляется Организационным комитетом.





**During the competition judges must:**

- Behave at all times in a professional manner and exemplify non-partisan ethical behavior.
- Fulfill the functions outlined as specified in Article 5.4.
- Evaluate each exercise accurately, consistently, quickly, objectively and fairly.
- Maintain a record of their personal scores.
- Remain in own assigned seat (except with the consent of D1 Judge) and refrain from having contact or discussions with gymnasts, coaches, delegation leaders or other judges.

Penalties for inappropriate evaluation and behavior by judges will be in accordance with the current version of the FIG Judges' Rules and/or the FIG TR that apply to that competition.

**Article 5.2 Rights**

In case of an intervention by the Superior Jury, the Judge has the right to explain their score and to agree (or not) to a change. In case of disagreement the Judge may be overruled by the Superior Jury and shall be informed accordingly.

In case of arbitrary action taken against a judge, they have the right to file an appeal:

- To the Superior Jury, if the action was initiated by the Apparatus Supervisor or
- To the Jury of Appeal, if the action was initiated by the Superior Jury.

**Article 5.3 Composition of the Judges' Panel****Article 5.3.1 The Judges' Panel**

For the official FIG Competitions, World Championships and Olympic Games, the Judges' Panel will consist of a D-Jury and an E-Jury.

- The D Judges are drawn and appointed by the FIG Technical Committee in accordance with the most current FIG Technical Regulations
- E Judges and supplementary positions will be drawn under the authority of the TC in accordance with the current FIG Technical Regulations or Judges' Rules that govern that competition.
- The structure of the Judges' Panel for the various types of competitions should be as follows:

WCH and OG	Other Events
9 Judges 2 D Judges 7 E Judges	Please refer to FIG General Judges' Rules

**Article 5.3.2 Line and Time judges**

- 2 line judges for Floor Exercise,
- 1 line judge for Vault,
- 1 time judge for Floor Exercise,

Modifications to the Judges' Panels are possible for other international competitions and for national and local competitions.

**Article 5.4 Function of the Judges' Panel****Article 5.4.1 Functions of the D-Jury.**

- D Judges record the entire exercise content in symbol notation, evaluate independently, without bias and then jointly determine the D-score content. Discussion is permitted.
- The D-Jury enters the D-score into the computer.
- The D-score content includes:
  - The value of elements (difficulty value) according to the table of elements.
  - The connection value, based on special rules for each apparatus.
  - The number and the value of Element Group Requirements executed.

**Во время соревнования судья должен:**

- Всегда вести себя профессионально и быть примером беспристрастного этического поведения.
- Выполнять функции, изложенные в статье 5.4.
- Оценивать каждое упражнение точно, последовательно, быстро, объективно и честно.
- Вести запись собственных оценок.
- Во время соревнований не покидать своего места (кроме как с согласия судьи D1) и не вести разговоров с гимнастами, тренерами, руководителями делегаций и другими судьями.

Наказание за неправильное оценивание и поведение судей будет определено в соответствии с действующими Правилами судей FIG и/или Техническим регламентом FIG, применимом к данному соревнованию.

**Статья 5.2 Права**

В случае вмешательства Наблюдателя по Снаряду, судья имеет право объяснить свою оценку и согласиться ее поменять (или нет). В случае разногласия вмешаться может Высшее Жюри, которое должно сразу же проинформировать судью о своем решении.

В случае арбитражного действия против судьи, у него есть право подать апелляцию:

- В Высшее Жюри, если действие было инициировано Наблюдателем по Снаряду или.
- В Апелляционное Жюри, если действие было инициировано Высшим Жюри.

**Статья 5.3 Состав Бригады по снаряду****Статья 5.3.1 Бригада на виде**

На всех официальных соревнованиях FIG, Чемпионатах Мира, Олимпийских играх судейская бригада на снаряде состоит из бригады D и бригады E.

- Судьи D выбираются путем жеребьевки и назначаются Техническим Комитетом FIG в соответствии с последним Техническим Регламентом FIG.
- Судьи бригады E и дополнительные позиции выбираются путем жеребьевки под руководством ТК в соответствии с последним Техническим Регламентом или Правилами судей для данного соревнования.
- На различных видах соревнований состав бригад по снаряду является следующим:

Чемпионат мира и Олимпийские игры	Другие соревнования
9 судей в бригаде 2 судьи бригады D 7 судей бригады E	См. Общие правила для судей

**Статья 5.3.2 Судьи на Линии и Хронометристы**

- 2 судьи на линии на Вольных Упражнениях
- 1 судья на линии на Прыжке
- 1 хронометрист на Вольных Упражнениях

Изменения в Бригадах Судей возможны для других международных турниров, а также для национальных и местных соревнований.

**Статья 5.4 Функции Бригад по Снарядам****Статья 5.4.1 Функции бригады D**

- Бригада D записывает полностью все содержание упражнения с помощью символов, оценивает независимо, беспристрастно, а затем совместно выводит оценку D. Обсуждения разрешены.
- Бригада D вводит оценку D в компьютер
- Оценка D включает в себя:
  - Стоимость элементов (трудность) в соответствии с таблицами трудности;
  - Стоимость соединений, основанная на специфических правилах для каждого снаряда;
  - Количество и трудность исполненных Требований к группам элементов



**Function of The D1 judge:**

- a) To serve as liaison between the Judges' Panel and the Apparatus Supervisor. The Apparatus Supervisor will then consult when necessary with the Superior Jury.
- b) To coordinate the work of the Time Judges, Line Judges and Secretaries.
- c) To ensure the efficient running of the apparatus including the control of warm up time.
- d) To display the green light or other conspicuous signal to notify the gymnasts they must begin their exercise within thirty seconds.
- e) To ensure that neutral deductions for time, line, behavior faults are taken from the Final Score before being released.
- f) To ensure the correct penalties for a short exercise are applied.
- g) To ensure the following deductions are applied for:
  - Failure to present before and after the exercise.
  - Performance of an invalid "0" vault.
  - Assistance during the: Vault, Exercise and Dismounts.

**Function of the D-Jury after the Competition:**

Will submit a written competition report, as directed by the TC President with the following information:

- Forms listing violations, ambiguities and questionable decisions with the number and name of the gymnast.
- The content of all exercises to the President of the Men's Technical Committee and the Apparatus Supervisor in the Superior Jury in one of the official FIG languages within 2 weeks of the competition.

**Article 5.4.2 Functions of the E-Jury**

- a) They must observe the exercises attentively, evaluate the faults and apply the corresponding deductions correctly, independently and without consulting the other judges.
- b) They must record the deductions for:
  - General Faults.
  - Technical compositional errors.
  - Positional Errors.
- c) They must complete the score slip with a legible signature or enter their deductions into the computer.
- d) They must be able to provide a personal written record of their evaluation of all exercises.

**Article 5.5 Functions of the Time Judges, Line Judges****Article 5.5.1 The Time and Line Judges**

The Time and Line Judges are drawn from among the Brevet judges to serve as:

**Line judges to:**

- Determine on Floor and Vault stepping outside of the border marking and to acknowledge the fault by raising a red flag.
- Inform the D1 judge of any violation and deduction and sign and submit the appropriate written record.

- On Vault control the number of vaults executed during warm up.

**Time judges are required to:**

- Time the duration of the exercise (FX).
- On FX give an audible signal to the gymnast at completion of 60 and 70 seconds.
- Inform the D1 judge of any violation and deduction and sign and submit the appropriate written record.
- For time violations where there is no computer input, the time judge must record the exact amount of time over the time limit.

**Article 5.5.2 Functions of the Secretaries****Функции судьи D1**

- a) Обеспечивает связь между Бригадой на снаряде и Наблюдателем на Снаряде. Наблюдатель на снаряде затем может проконсультироваться в случае необходимости с Высшим Жюри.
- b) Координирует работу Хронометристов, Судей на линии и Секретариата.
- c) Следит за эффективным проведением соревнований на своем снаряде, включая контроль за продолжительностью разминки.
- d) Сообщает гимнасту с помощью зеленого сигнала или другим видимым способом, что последний имеет 30 сек. до начала упражнения.
- e) Проверяет, что необходимые сбавки за время, линию, поведение были вычтены из Финальной оценки до того, как она была выведена на табло.
- f) Проверяет, что правильные сбавки за нарушение правил продолжительности упражнения были применены.
- g) Проверяет, что были применены следующие сбавки:
  - Если гимнаст не представился до или после упражнения.
  - Исполнение "нулевого" прыжка.
  - Помощь во время исполнения Опорного прыжка, Упражнения или Соскока.

**Функции Бригады D после соревнований:**

Вносят письменный отчет после соревнований со следующей информацией для Президента ТС:

- Протоколы с нарушениями, проблемами и сомнительными решениями с номером и именем гимнаста.
- Содержание всех упражнений для Президента МТК и Наблюдателями по Снаряду в Высшем Жюри на одном из официальных языках FIG в течение 2 недель после соревнования.

**Статья 5.4.2 Функции бригады E**

- a) Судьи E оценивают упражнение внимательно и определяют сумму сбавок, применяют соответствующие сбавки правильно, независимо и самостоятельно без консультаций со своими коллегами.
- b) Они должны записывать сбавки за:
  - Общие ошибки.
  - Технические и композиционные ошибки.
  - Ошибки осанки.
- c) Они должны заполнить оценочный протокол с видимой подписью или ввести сумму сбавок в компьютер.
- d) Они должны иметь личные записи оценивания всех упражнений.

**Статья 5.5 Функции Хронометристов, судей на линии.****Статья 5.5.1 Хронометристы и Судьи на Линии**

Хронометристы и Судьи на линии выбираются путем жеребьевки среди судей с Бреве для следующих функций:

**Судьи на линии:**

- Определить выход за маркировку линии при выполнении Вольных упражнений и Опорного прыжка и просигнализировать об этом путем поднятия красного флага.
- Проинформировать судью D1 о любом нарушении и сбавке, а также подписать и отдать соответствующий письменный протокол.
- На Прыжке контролируют количество прыжков, выполненных в разминке.

**Хронометристы должны:**

- Определить длительность Вольных упражнений
- На вольных упражнениях подать звуковой сигнал гимнасту по окончании 60 секунд и 70 секунд.
- Проинформировать судью D1 о любом нарушении и сбавке, а также подписать и отдать соответствующий письменный протокол.
- Если хронометрист не располагает связью через компьютер, он должен записать точное превышение времени сверх установленного лимита.

**Статья 5.5.2 Функции Секретариата**

The Secretaries need to have COP and computer knowledge. They are usually appointed by the Organizing Committee. Under the supervision of the D1 judge, they are responsible for the accuracy of all entries into the computers:

- Adherence to the correct order of the teams and gymnasts.
- Operating the green and red lights.
- Correct releasing of the Final Score.
- Time the duration of the fall period.
- Press the start button to show the green light is lit and show gymnast the exercise can commence.

#### Article 5.6 Seating Arrangements

The judges will be seated at a location and distance from the apparatus which permits an unobstructed view of the total performance and which permits them to fulfill all of their evaluation duties.

- D Judges must be in line with the centre of the apparatus.
- The Time Judge sits by the Judges' Panel (either side).
- The line judges at FX must sit at opposite corners and observe the 2 lines closest to them.
- The line judge at Vault must sit at the far end of the landing area.
- The placement of the E-jury will be clockwise around the apparatus beginning from the left of the D-Jury, or judges are placed in a straight line the D2, E1, E2 and E3 will be seated to the left of the D1 in that order and Secretary, E7, E6, E5 and E4 will sit to the right in that order.

Variations in the seating arrangement are possible depending on the conditions available in the competition hall.

#### Article 5.7 Judge's Oath (FIG TR 7.12)

At the World Championships, and other important international events, juries and judges pledge to respect the terms of the Judges' Oath:

*"In the name of all the judges and officials, I promise that we shall officiate in these World Championships (or any other official FIG Event) with complete impartiality, respecting and abiding by the rules which govern them, in the true spirit of sportsmanship."*

#### Article 5.8 MAG Naming of New Elements

- Performed internationally for the first time at an official FIG Group 1, 2 or 3 competition (with or without an official FIG TD present)
- C value or higher and performed for value without a fall.
- Difficulty value and name will only be confirmed following a TC analysis of the performance
- If more than one gymnast at the same competition performs the same new element, the element will be named after all gymnasts.
- The Federation of the gymnast has the responsibility to submit a video of the proposed new element to the FIG TC President as soon as possible after the competition. In addition, the competition TD must submit the official video, original video and drawing submitted by the coach (if available), and all details about the provisional evaluation given at the competition, to the FIG TC President as soon as possible.

Секретариат должен обладать знаниями Правил Судейства и информационных технологий. Они назначаются Организационным комитетом. Под руководством судьи D1, они отвечают за правильность ввода в компьютер:

- Соответствие правильному стартовому порядку команд и гимнастов
- Регулировка зеленого и красного света лампочки
- Правильное выведение финальной оценки
- Длительность перерыва после падения
- Нажимает кнопку старта, чтобы загорелся зеленый свет, и гимнаст мог начинать упражнение.

#### Статья 5.6 Месторасположение судей

Каждый судья располагается в таком месте и на таком расстоянии от снаряда, которое позволяет ему хорошо видеть выполнение упражнения и исполнять возложенные на него обязанности.

- Судьи бригады D располагаются по центру расположения снаряда.
- Хронометрист сидит рядом с Бригадой по снаряду (с любого края).
- Судьи на линии на Вольных упражнениях размещаются на противоположных углах и наблюдают за двумя ближайшими к ним линиями.
- Судья на линии на Опорном Прыжке должен сидеть на дальнем конце зоны приземления.
- Во время официальных соревнований FIG члены бригады E располагаются вокруг снаряда по часовой стрелке, начиная влево от судейской бригады D, или в случае, если судьи расположены по прямой линии, D2, E1, E2 и E3 будут сидеть слева от D1 в таком порядке, а секретарь, E7, E6, E5 и E4 будут сидеть справа в этом порядке.

Возможно изменение расположения судей в зависимости от возможностей зала соревнований.

#### Статья 5.7 Клятва судей (FIG TP 7.12)

Во время официальных соревнований FIG и других значительных соревнований член жюри и судьи обязуются выполнить клятву судей:

*"От имени всех судей и официальных лиц клянусь, что буду действовать на данном чемпионате мира (или другом официальном мероприятии FIG) с полной непредвзятостью, уважая и соблюдая правила, в духе честной спортивной дружбы".*

#### Статья 5.8 MAG Присвоение имен новым элементам

- Выполняться на международном уровне впервые на официальном соревновании FIG Групп 1, 2 или 3 (с официальным присутствием FIG TD или без него)
- Группы C или выше, выполненные без падения.
- Группа сложности и имя будут подтверждены только после полного анализа TC.
- Если более одного гимнаста на одном и том же соревновании выполняет один и тот же новый элемент, этот элемент будет назван в честь всех гимнастов.
- Федерация гимнаста должна передать видео о предлагаемом новом элементе Президенту FIG TC как можно скорее после соревнований. Кроме того, TD соревнований должен представить официальное видео, оригинальное видео и изображение, представленные тренером (если имеется) и подробностей предварительной оценки, данной на соревновании, Президенту FIG TC как можно скорее.

## PART 2

## EVALUATION OF EXERCICES

## PART II Evaluation of exercises

## Section 6 - The Evaluation of Competition Exercises

## Article 6.1 General Rules

- Two separate scores, "D" and "E", will be calculated on all apparatus.
  - The D-Jury determine the D-score, the content of an exercise, and the E-Jury the E-score, i.e. the exercise presentation related to compositional requirements, technique and body position.
  - D-score content will include by addition:  
The additional difficulty value of 8 elements, the best 7, but maximum 4 elements for the same Element Group, inside the best counting plus the value of the dismount. If the judge needs to choose the counting 7 elements from elements which have the same value but belong to different Element Groups, he must determine them to the benefit of the gymnast.

**Example 1:**

I	I	II	III	III	III	III	II	II	IV
A	B	B	B	B	B	C	E	C	D
	<b>B</b>		<b>B</b>	<b>B</b>	<b>B</b>	<b>C</b>	<b>E</b>	<b>C</b>	<b>D</b>

**Example 2: Floor**

II	II	I	I	IV	II	III	II	IV	III
A	D	B	D	B	D	D	D	D	D
	<b>D</b>	<b>B</b>	<b>D</b>		<b>D</b>	<b>D</b>	<b>D</b>	<b>D</b>	<b>D</b>

In bold letters counting element

- The connections value, based on special rules on different apparatus.
- Element Group Requirements Value, performed among the 8 counting elements.
- E-score, will start from 10 points and will evaluate by deductions applied in tenths of a point:

## ЧАСТЬ II Оценивание упражнения

## Секция 6 - Оценивание соревновательного упражнения

## Статья 6.1 Общие правила

- На каждом снаряде существуют две отдельные оценки – D и E.
  - Судьи бригады D ставят оценку D, определяя содержание упражнения. Судьи бригады E выставляют оценку E за исполнение упражнения в соответствии с требованиями к композиции, технике и осанке.
  - Оценка D складывается из:  
Стоимости 8 элементов, лучшие 7, но не более 4 элементов из одной структурной группы среди лучших засчитанных, плюс стоимость соскока. Если судье нужно выбрать 7 засчитываемых элементов из элементов одной и той же стоимости, но принадлежащих к разным группам элементов, он должен выбрать в пользу гимнаста.

**Пример 1:**

I	I	II	III	III	III	III	II	II	IV
A	B	B	B	B	B	C	E	C	D
	<b>B</b>		<b>B</b>	<b>B</b>	<b>B</b>	<b>C</b>	<b>E</b>	<b>C</b>	<b>D</b>

**Пример 2: Вольные упражнения**

II	II	I	I	IV	II	III	II	IV	III
A	D	B	D	B	D	D	D	D	D
	<b>D</b>	<b>B</b>	<b>D</b>		<b>D</b>	<b>D</b>	<b>D</b>	<b>D</b>	<b>D</b>

жирным выделены элементы, входящие в зачет

- Стоимости соединений, основанной на специальных правилах для каждого снаряда
- Стоимости требований групп элементов, исполненных среди 8 считаемых элементов, входящими в зачет оценки D
- Оценка E определяется путем вычитания сбавок из 10 баллов, производимых в десятых балла за:





- The total deductions for aesthetic and execution errors.
- The total deductions for technical and compositional errors.
- The highest and the lowest sums of total deductions applied in tenths of a point for execution, aesthetic, technical and compositional errors are eliminated. The average remaining sums is subtracted from the 10 points in order to determine the Final E-Score.

The E-score is calculated as follows:

- 7 E-score deductions: average the middle 3
- 5 E-score deductions: average the middle 3
- 4 E-score deductions: average the middle 2
- 3 E-score deductions: average the 3
- 2 E-score deductions: average the 2

#### Article 6.2 Determination of the Final Score

1. The Final Score of an exercise will be established by the addition of the D-Score and Final E-scores.
2. The rules governing the evaluation of the exercises and the determination of the Final Score are identical for all sessions of optional competition (Qualifications, Team Final, All-Around Final, Apparatus Finals) except for Vault, where special rules in Qualifications and in Apparatus Finals apply (see Section 13).
3. The All-Around Score is the sum of the Final Scores obtained on the six exercises.
4. The Team's Total Score is calculated in accordance with the current FIG Technical Regulations that govern that competition.
5. Qualification for, and participation in, the Team Final, the All-Around Final, and the Apparatus Finals will occur in accordance with the current FIG Technical Regulations that govern that competition.
6. The Final Score is normally calculated by the competition scoring personnel, but must be confirmed by the Apparatus Supervisor before it is displayed.
7. At official FIG competitions, the single D-score from the D-Jury and the Final E-score will be displayed. Each individual E-score of the E-Jury will appear on the main results form. At all other competitions, the D-score, E-score and the Final Score must be displayed.

#### Article 6.3 Short exercise

For exercise presentation, the gymnast may earn a maximum E-Score of 10.00 points. The D Jury will take the appropriate neutral deduction (ND) for a short exercise from the Final Score.

Number of elements	Neutral Deduction (ND)
8	0
7	0
6	0
5	3.0
4	4.0
3	5.0
2	6.0
1	7.0
0	10.0

- Общие сбавки за эстетические ошибки и ошибки исполнения.
- Общие сбавки за технические и композиционные ошибки.
- Высшая и низшая сумма сбавок за ошибки исполнения, эстетики, техники и композиции, подсчитанные в десятых долях балла, отбрасываются. Средняя из оставшихся сумм сбавок вычитается из 10 баллов. Результат является оценкой E.

Оценка E выводится следующим образом:

- 7 оценок E: среднее значение из 3-х оценок
- 5 оценок E: среднее значение из 3-х оценок
- 4 оценки E: среднее значение из 2-х оценок
- 3 оценки E: среднее значение из 3-х оценок
- 2 оценки E: среднее значение из 2-х оценок

#### Статья 6.2 Определение Окончательной Оценки

1. Окончательная оценка за упражнение – сумма оценок D и E.
2. Правила судейства и выведения окончательной оценки одинаковы для всех видов соревнований (квалификация, командный финал, финал многоборья, финалы на отдельных снарядах), кроме Опорного прыжка, специальные требования к которому в Квалификации и в Финале (смотреть Секцию 13).
3. Результат гимнаста в многоборье представляет собой сумму окончательных оценок, полученных им на шести снарядах.
4. Командный результат подсчитывается в соответствии с действующим техническим регламентом данных соревнований.
5. Квалификация гимнаста и участие в командном финале, финале многоборья и финалах на отдельных снарядах осуществляется в соответствии с техническим регламентом данных соревнований.
6. Окончательная оценка подсчитывается судейским персоналом соревнований, но должны быть утверждена Наблюдателем по Снаряду, прежде чем она будет опубликована.
7. На официальных соревнованиях FIG показывают единую оценку бригады D и финальную оценку бригады E. Индивидуальная оценка каждого судьи E заносится в основной протокол результатов. Оценка D, оценка E и окончательная оценка должны быть показаны зрителям. На всех других соревнованиях должны быть показаны оценка D, оценка E и финальная оценка.

#### Статья 6.3 Короткое упражнение

За исполнение упражнения гимнаст может набрать максимум оценку бригады E в 10.00 баллов. Бригада D произведет специальную нейтральную сбавку за короткое упражнение с Окончательной Оценки.

Количество элементов	Нейтральная сбавка (ND)
8	0
7	0
6	0
5	3.0
4	4.0
3	5.0
2	6.0
1	7.0
0	10.0

## Section 7 - Regulations Governing the D-score

### Article 7.1 Difficulty Value (DV)

- On Floor Exercise, Pommel Horse, Rings, Parallel Bars and Horizontal Bar, the following difficulty values will count in all competitions:

Difficulty Value	A	B	C	D	E	F	G	H	I	J
	0.10	0.20	0.30	0.40	0.50	0.60	0.70	0.80	0.90	1.00

- To the extent possible, only single elements are included in the Difficulty Tables. Each element is given a unique difficulty value and a unique Code Identification Number.
- Elements that are not listed in the Difficulty Tables must be submitted for a difficulty rating to the Superior Jury President 24 hours in advance of podium training at official FIG Competitions. Provisional difficulty ratings may be given by Technical Authorities at other international, national, and local competitions.
- An element (or element with the same Code Identification Number) may be repeated but such repeated element may not contribute towards the D-score. See additional regulations restricting repetition for Pommel Horse and Rings in Section 11 and 12.
- Elements that no longer appear in the Code are considered elements without difficulty value.

### Article 7.2 Element Group and Dismount Requirements

- With this evaluation category, the judge evaluates those required movement patterns which, in addition to the gymnast's personal inclinations and technical abilities, are intended to enhance the variety of movement in the construction of an exercise.
- Each apparatus, except for Floor Exercise has three Element Groups designated as I, II, III, and a Dismount Group designated as IV. Floor Exercise has four Element Groups.
- In his exercise, the gymnast must include at least one element from each of the three Element Groups, and four for Floor Exercise.
- An element may meet the Element Group requirement only for the Element Group under which it is located in the Difficulty Tables.
- Each Element Group requirement fulfilled by D or higher element (inside the 7 (8 on Floor) counting elements) is awarded with 0.5 points by the D-Jury.
- Each Element Group requirement fulfilled by A, B, C, is awarded with 0.3 points by the D-Jury (except EG I for All Apparatus where any element awarded with 0.5 points).
- Every exercise must end with a dismount listed under the Dismount Element Group and land on the feet first (see Section 10 and 13 for specific regulations for Floor Exercise and Vault).
- Regarding Dismount element group requirements, the following rule will be applied:
  - Dismount element group value equals the Difficulty value of the dismount. (e.g., F dismount gets 0.6 for Difficulty Value and 0.6 as Element group value).
- Stick landing after the dismount, min C (also Vaults with saltos) will be awarded with 0.1 bonus by the D-Jury, except the Pommel Horse.

### Article 7.3 Connection Points

- This evaluation factor provides the D-Jury with the possibility of rewarding special connections. These connection points serve to differentiate the exercises which contain special connections between elements, as described on each apparatus.
- Connection Points may be awarded only for directly connected recognized high value elements performed without a fall.

## Секция 7 - Правила относительно оценки D

### Статья 7.1 Трудность

- Во всех видах соревнований на Вольных упражнениях, Коне, Кольцах, Брусьях и Перекладине существует следующая стоимость трудности элементов:

Группы Стоимость	A	B	C	D	E	F	G	H	I	J
	0.10	0.20	0.30	0.40	0.50	0.60	0.70	0.80	0.90	1.00

- По возможности в таблицы включены только отдельные элементы. Каждый элемент имеет свою собственную стоимость и свой номер.
- На официальных соревнованиях FIG элементы, не входящие в таблицы групп трудности, должны быть представлены Президенту Высшего Жюри для оценки за 24 часа до начала тренировок на помосте. На других международных, национальных и локальных соревнованиях ответственные за техническую часть лица могут предварительно оценить этот элемент.
- Элемент (или элемент с тем же номером) может быть повторен, но он не будет учтен при выведении оценки D. Смотри дополнительные правила в главе о Коне и Кольцах (секции 11 и 12).
- Элемент, которого нет в действующих правилах судейства, является элементом без стоимости.

### Статья 7.2 Требования к группам элементов и соскокам

- С помощью этой категории судья оценивает те требуемые формы движений, которые, в дополнение к личным склонностям гимнаста и индивидуальным техническим способностям, предназначены для увеличения разнообразия движений при построении композиции упражнения.
- На каждом снаряде, за исключением вольных упражнений, есть 3 группы элементов, обозначенных в правилах цифрами I, II, III, и группа соскоков – группа IV. Вольные упражнения содержат 4 группы элементов.
- Гимнаст должен включить в свое упражнение как минимум один элемент из трех групп элементов, и из четырех на Вольных упражнениях.
- Один элемент может выполнить требование только к той группе элементов, в которой он записан в таблице.
- Каждое выполненное требование к группе элементов, стоимостью D или выше (входящими в 7 оцениваемых (8 для Вольных Упражнений)) поощряется судьями бригады D в размере 0.5 балла.
- Каждое выполненное требование к группе элементов, стоимостью A, B или C поощряется судьями бригады D в размере 0.3 балла (за исключением EG I на всех снарядах, где элемент любой трудности дает 0.5 балла).
- Все упражнения должны заканчиваться элементами, входящими в группу соскоков, выполненных на ноги (смотри секции 10 и 13 специфических правил для Вольных упражнений и Опорного прыжка).
- Применяется следующее правило выполнения требований к группе соскоков:
  - Стоимость группы элементов соскока равна стоимости трудности элемента (например, соскок F получает 0.6 балла за трудность и 0.6 балла за требование к группе элементов).
- Приземление в доску на соскоках, минимум C (также на сальтовых опорных прыжках) поощряется судьями бригады D бонусом в размере 0.1 балла, за исключением Коня.

### Статья 7.3 Баллы за соединения

- В распоряжении судей D имеются надбавки для поощрения гимнастов за исполнение специальных соединений. Эти баллы служат лучшей дифференциации упражнений, которые содержат специальные соединения, что описано на каждом снаряде.
- Баллы за соединения даются только за прямое соединение засчитанных элементов высших групп трудности, выполненных без падения.



**Article 7.4 Evaluation by the D-Jury**

1. The D-Jury is responsible for evaluating the content of the exercise and determining the correct D-score on each apparatus as defined in Sections 10 to 15. Except in the circumstances defined in Article 7.4 the D-Jury is obligated to recognize and credit each element that is correctly performed.
2. The gymnast is expected to include in his exercise only elements that he can perform with complete safety and with a high degree of aesthetic and technical mastery. Very poorly performed elements will not be recognized by the D-Jury and will be deducted by the E-Jury.
3. Each element is defined to the perfect end position or as being performed with perfection.
4. An element that is not recognized by the D-Jury will receive no value.
5. An element will not be recognized by the D-Jury if it deviates significantly from the prescribed execution. An element will not be recognized or credited for reasons including, but not necessarily restricted to, the following:
  - a) If, on Floor Exercise, the element is performed beginning outside of the floor area (see Section 10 Art. 10.2.1.3a).
  - b) If, on Vault, the gymnast performs an invalid Vault as defined in Section 13.
  - c) If on Horizontal Bar, an element is performed with or from feet on the bar (see Section 15).
  - d) If a hold or strength element with straddled legs not listed in the difficulty tables is performed on any apparatus.
  - e) If the element is so altered in performance that it can no longer lay any claim to its identification number or value (see also Appendix A.3.i), for example:
    - i. A strength element performed almost entirely with swing or vice versa.
    - ii. A straight position element performed with a distinct tuck or pike or vice versa. In such cases an element is normally given the value of the element as performed.
    - iii. A strength element normally performed with legs together is performed with legs straddled.
    - iv. A strength hold element performed with significantly bent arms.
    - v. An element in or to handstand on Rings that is controlled with the legs or feet against the cables.
  - f) If the element has been completed with the assistance of a spotter.
  - g) If the gymnast falls on or from the apparatus during an element, or alters, or interrupts it in some other manner.
  - h) If the gymnast falls on or from the apparatus during an element without having reached an end position that permits continuation with at least a swing.
  - i) If a strength hold element or a simple hold element is not held.
  - j) If a press or pull out comes from a strength hold element which has not been recognized or credited for any reason.
  - k) If a twisting element on most apparatus is performed with an over or under rotation of  $> 90^\circ$  or if a swinging element is performed with a deviation from the perfect end position of  $> 45^\circ$  (see also Appendix A.3.i). In some circumstances, an under rotation of  $> 90^\circ$  may result in the recognition of a lower value for the vault/element by the D-Jury.
  - l) If, on Pommel Horse, elements in cross support or in side support deviate from the correct support orientation by  $45^\circ$  for the greater portion of the element.
  - m) If strength hold positions or simple hold positions on any apparatus deviate from the correct horizontal body, arm, or leg position by  $45^\circ$
6. In all cases, the D-Jury is to make decisions based on gymnastics sense and to decide in the interests of the sport of gymnastics.
7. Elements performed so poorly that they are not recognized by the D-Jury will normally be severely deducted by the E-Jury as well.
8. The elements with the highest difficulty values will be counted first in cases of Special Repetition.

**Статья 7.4 Оценивание судейской бригады D**

1. Судейская бригада D несет ответственность за оценивание содержания упражнения и выставление правильной оценки D, как это изложено в главах 10 - 15. За исключением случаев, описанных в статье 7.4, судьи обязаны засчитать и оценить каждый правильно выполненный действующий элемент.
2. Гимнаст обязан включать в свое упражнение только те элементы, которые он может выполнить достаточно уверенно, эстетично и технически правильно. Очень плохо выполненные элементы не засчитываются судьями D и за них производится сбавка судьями E.
3. Каждый элемент оценивается в зависимости от качества его исполнения вплоть до финального положения.
4. Непризнанный бригадой D элемент не получает стоимость.
5. Бригада D не засчитывает элемент, если он был выполнен с существенным отклонением от описанного исполнения. Также не засчитывается элемент в следующих случаях (но не только в этих):
  - a) На вольных упражнениях элемент выполнен с началом за линией ковра (смотри Секцию 10, статья 10.2.1.3.a).
  - b) Выполнен недействительный (секция 13) прыжок.
  - c) На перекладине элемент выполнен толчком ног о перекладину или с перекладины (секция 15).
  - d) На любом снаряде выполнен силовой или статический элемент с разведенными ногами, если он не описан таким образом в таблице трудности.
  - e) Во время исполнения элемент изменен так сильно, что невозможно определить его номер и стоимость (смотри Приложение A.3.i.), например:
    - i. Силовой элемент почти полностью выполнен махом, или наоборот.
    - ii. Элемент прогнувшись выполнен в группировке или согнувшись (или наоборот). В таком случае оценивается выполненный элемент.
    - iii. Силовой элемент, исполняемый ноги вместе, выполнен ноги врозь.
    - iv. Силовой статический элемент выполнен существенно согнутыми руками.
    - v. На кольцах элемент в стойке или с приходом в стойку выполняется с контролируемым ногами или ступнями о троса.
  - f) Элемент выполняется с помощью страхующего.
  - g) Гимнаст падает на или со снаряда, изменяет элемент или прерывает исполнение упражнения по какой-либо другой причине.
  - h) Во время исполнения элемента гимнаст падает на или со снаряда, не достигнув конечного положения, которое позволило бы ему по меньшей мере махом продолжить упражнение.
  - i) Гимнаст не удерживает силовую статику или просто статику.
  - j) Подъем или опускание из силовой статики, которая не была по каким-либо причинам засчитана.
  - k) На большинстве снарядов элемент с вращением, которое выполнено с перекрутом или недокрутом  $>90^\circ$  или маховой элемент с отклонением от правильного положения  $>45^\circ$  (смотри Приложение A.3.i.). В некоторых случаях недокрут  $>90^\circ$  может привести к признанию более низкой трудности прыжка/элемента бригадой D.
  - l) На Коне при исполнении элементов в упоре поперек или продольно отклонение на  $45^\circ$  и более от правильного положения в большей части исполнения элемента.
  - m) На любом снаряде отклонение  $>45^\circ$  от правильного горизонтального положения туловища, рук или ног при выполнении силовой статики или просто статики.
6. Всегда судьи D должны принимать решение, основываясь на гимнастическом разуме и принимать решение в интересах гимнастики.
7. Элементы, которые выполнены настолько плохо, что не могут быть засчитаны судьями D, должны также быть наказаны судьями E существенными сбавками.
8. Элементы с более высокой трудностью будут считаться первыми, в случае Специальных повторений.



**Article 7.5 Repetition**

1. An exercise may not be repeated unless the gymnast has to interrupt his exercise for reasons outside of his control.
2. If the gymnast falls on or from the apparatus, he may choose to continue with his exercise from the fall or to repeat the missed element for credit and continue from there. (See Article 9.2.5).
3. No element (same Code Identification Number) may be repeated for difficulty credit or for Connection Points. This applies also to elements repeated in connections (exceptions: certain Pommel Horse elements and circles that increase in value if performed twice in special combinations, and Rings - see Section 11 and 12).
4. If the difficulty of an element is not recognized for any reason, then that element can also not meet an Element Group Requirement.

**Article 7.6 D-Jury Evaluation**

Gymnast's Actions	D-Jury evaluation
Errors leading to non-recognition (see Article 7.4 and 9.4)	Non-recognition of the Difficulty
Assistance by spotter in completion of element	Non-recognition of the Difficulty
Not holding	Non-recognition of the Difficulty
Repeated element	Permitted but given no value
Pushing with feet for dismount or other non-legitimate dismount	Non-recognition of the element and dismount element group requirement
Other prohibited elements	No recognition of the element

**Section 8 - Regulations Governing E-score****Article 8.1 Description of Exercise Presentation**

1. The Exercise Presentation consists of only those factors that constitute the essence of a contemporary gymnastics performance and the absence of which results in deductions by the E-Jury. These factors are:
  - a) The technical, compositional (general expectations for exercise construction) aesthetic and execution.
2. The Exercise Presentation has a maximum value of 10.0 points.

**Article 8.2 Calculation of E-Jury deductions**

1. The judges of the E-Jury, will judge an exercise and determine the deductions independently and do so within 20 seconds of the completion of the exercise.
2. Each performance is evaluated with reference to expectations of perfect performance. All deviations from this expectation are deducted.
  - a) Deductions for errors in aesthetic and execution, technique and composition are summed to a maximum of 10.0 points for Exercise Presentation.

**Article 8.3 Instructions for the Gymnast**

1. The gymnast must include in his exercise only elements that he can perform with complete safety and with a high degree of aesthetic and technical mastery. The responsibility for his safety rests entirely with him. The E-Jury is required to deduct very rigorously for any aesthetic, execution, composition and technical errors.

**Статья 7.5 Повторы**

1. Упражнение не может быть повторено, если только гимнаст не был вынужден прервать его исполнение по независящим от него причинам.
2. Если гимнаст падает на или со снаряда, он может продолжить выполнение упражнения с момента падения или повторить для оценки элемент, на котором произошло падение (смотри ст.9.2.5.).
3. Никакой элемент (с одинаковым номером) не может быть повторен для учета его трудности или для поощрительных баллов за соединение. Это касается и элементов, повторенных в соединениях (исключение: определенные элементы и круги на Коне – стоимость повышается, если они исполняются дважды подряд в специальных соединениях, и Кольцах – см. Секции 11 и 12).
4. Если по какой-либо причине трудность элемента не была засчитана, этот элемент не может выполнить требование к группам элементов.

**Статья 7.6 Судейство бригады D**

Действия гимнаста	Действие судьи D
Ошибки, влекущие за собой не признание элемента (смотри статьи 7.4 и 9.4)	Не считается трудность
Оказание помощи страхующим во время выполнения элемента	Не считается трудность
Статичное положение не удерживается	Не считается трудность
Повторение элемента	Разрешено, но без оценки
Соскок, выполненный толчком ног, или другой неразрешенный соскок	Не считается выполнение элемента и требования к группе соскоков
Другие запрещенные элементы	Не засчитывается выполнение элемента

**Секция 8 - Правила относительно оценки E****Статья 8.1 Описание Преставления упражнения**

1. Исполнение упражнения состоит только из факторов, касающихся техники современного упражнения и отсутствия которых, влекущих за собой сбавки, производимых судьями E. К этим факторам относятся:
  - a) Техника, композиция (общие представления о конструкции упражнения), эстетика и исполнение.
2. Максимальная оценка за исполнение упражнения – 10.0 баллов.

**Статья 8.2 Подсчет сбавок судейской бригадой E**

1. Судьи бригады E оценивают упражнение и определяют сбавки независимо друг от друга в течение 20 секунд после окончания упражнения.
2. Каждое упражнение оценивается с точки зрения безошибочного исполнения. Все отклонения от такого исполнения наказываются сбавками.
  - a) Сбавки за ошибки эстетики и композиции, техники и исполнения суммируются до 10.0 баллов за Представление Упражнения.

**Статья 8.3 Указания гимнасту**

1. Гимнаст должен включать в свое упражнение только те элементы, которые он способен исполнить уверенно и с высоким эстетическим и техническим мастерством. Ответственность за безопасность гимнаста возлагается полностью на самого гимнаста. Судьи E обязаны строго наказывать гимнаста за любую ошибку эстетики, исполнения, композиции и техники.





- The gymnast must never attempt to increase the difficulty or the D-score at the expense of aesthetic and technical execution.
- All mounts must commence from the basic stand position, from a short run (only Parallel Bars and Horizontal Bar), or from a still hang. Pre-elements or intermediate elements may not precede the mount. This rule does not apply to Vault where the specific rules stated for that apparatus apply.
- Dismounts from all apparatus, as well as the conclusion on Floor Exercise and Vault, must end in a standing position with the legs together. With the exception of Floor Exercise, pushing from the apparatus with the feet in order to execute the dismount is not permitted.

- Гимнаст не должен пытаться увеличить трудность или оценку D в ущерб эстетике и технике исполнения.
- Все наскоки должны выполняться из основной стойки (ноги вместе), с короткого разбега (только на Брусках и Перекладине) или из виса. Не разрешается исполнение каких-либо предварительных элементов или промежуточных элементов перед наскоком. Это правило не касается Опорного прыжка, где действуют специальные правила для снаряда.
- Соскоки со всех снарядов, а также Вольные упражнения и Опорные прыжки должны заканчиваться в основной стойке, ноги вместе. За исключением Вольных упражнений, запрещено исполнять соскок толчком ног.

## Section 9 - Technical Directives

### Article 9.1 Evaluation by the E-Jury

- The E-Jury is responsible for evaluating all of the aesthetic, execution and technical performance aspects of an exercise as well as its compliance with the composition (exercise construction expectations) for that apparatus. In each case the E-Jury is to demand that elements be performed with perfection and to perfect end positions (see also Appendix A.2).
- The E-Jury is not to concern at all with the difficulty of an exercise. The judge is obligated to deduct equally severely for any error of the same magnitude regardless of the difficulty of the element or the connection.
- Judges of the E-Jury (and the D-Jury) must remain up-to-date with contemporary gymnastics, must know at all times what the most contemporary performance expectation for an element should be, and must know how standards are changing as the sport evolves. In this context they must also know what is possible, what is reasonable to expect, what is an exception, and what is a special effect (see also Appendix A.4).
- The E-Jury must understand to refrain from deducting when some elements, which otherwise have no errors, are performed for a special effect or a special purpose.  
For example:  
On Horizontal Bar, a giant swing is often modified in preparation for release elements and dismounts. These should not be deducted for not passing through a handstand unless they are unnecessary or so extreme as to violate aesthetic, execution and technical expectations.
- If for any reason a judge of the E-Jury cannot reach a decision, the judge must give the benefit of the doubt to the gymnast.
- The E-Jury is obligated to deduct twice for two distinctly different errors in an element, i.e. if the element has both a technical and an aesthetic execution error. For example a Stützkehre on Parallel Bars may receive both deductions for angular deviation and for bent knees.

### Article 9.2 Determination of Execution and Technical Errors

- Each element is defined to the perfect end position or as being performed with perfection. (Refer to APPENDICES).
- All deviations from correct performance are considered execution or technical errors and must be evaluated accordingly by the judges. The amount of the deduction for small, medium, or large errors is determined by the degree of deviation from the correct performance. The same deduction is applied each time for the same severity of bending, whether it be the arms, legs, or the body.
- The following deductions will apply for each and every discernible aesthetic or technical deviation from the expected perfect performance. These deductions must be taken regardless of the difficulty of the element or exercise.

## Секция 9 - Технические Директивы

### Статья 9.1 Работа судейской бригады Е

- Бригада Е несет ответственность за оценку всех технических и эстетических аспектов исполнения и соблюдение требований к композиции упражнения на снаряде. Бригада Е следит за технически правильным исполнением элемента и за тем, чтобы элемент заканчивался в правильной позиции (смотри Дополнение А.2).
- Бригада Е не принимает во внимание выполнение требований к трудности и группам элементов. Судьи обязаны производить сбавки в соответствии с величиной ошибки вне зависимости от сложности исполняемого элемента или соединения.
- Судьи бригады Е (и бригады D) должны постоянно обновлять свои знания современной гимнастики и быть в курсе последних требований к исполнению элементов, изменений основных направлений развития вида спорта. В связи с этим они должны знать – что возможно, что разумно требовать, что является исключением и что представляет собой частный случай (смотри Дополнение А.4).
- Судьи Е могут не производить сбавок в случае исполнения элементов, которые не содержат ошибки, а способ исполнения их направлен на достижение особого эффекта или конкретной цели.  
Например:  
На перекладине гимнасты часто исполняют большие обороты таким образом, что они являются подготовительными перед элементами с фазой полета или соскоком. За это не должна производиться сбавка, даже если гимнаст не проходит через стойку, потому что в этом нет необходимости и не нарушается тем самым требования к эстетике и технике исполнения.
- Если по какой-либо причине судья Е колеблется в принятии решения, он должен разрешить свои сомнения в пользу гимнаста.
- В том случае, если при исполнении одного элемента гимнаст допустил две ошибки, судья Е обязан наказать его дважды, например, если элемент выполнен с эстетической ошибкой и технической ошибкой. Это может произойти, например, на брусках при исполнении элемента оберучный с угловым отклонением и согнутыми коленями.

### Статья 9.2 Определение ошибок Исполнения и Техники

- Каждый элемент должен исполняться технически правильно с приходом в правильное конечное положение (Относится к ПРИЛОЖЕНИЯМ).
- Все отклонения от правильного исполнения рассматриваются как ошибки исполнения или технические ошибки и соответственно оцениваются судьями. Величина сбавки за мелкие, средние и грубые ошибки определяется градусом отклонения от правильного исполнения. Сбавки одинаковы, независимо от того, идет ли речь о руках, ногах или туловище.
- Существуют следующие сбавки за все эстетические и технические отклонения по отношению к правильному исполнению. Эти сбавки должны применяться в независимости от трудности элемента или упражнения:



<b>Small Error</b>	<b>0.10</b>
<b>Medium Error</b>	<b>0.30</b>
<b>Large Error</b>	<b>0.50</b>
<b>Fall</b>	<b>1.00</b>

**a) Small errors: (deduction = 0.10)**

- i. Any minor or slight deviation from the perfect end position and from perfect technical execution.
- ii. Any minor adjustments to hand, foot, or body position.
- iii. Any other minor violations against aesthetic and technical performance expectations.

**b) Medium errors: (deduction = 0.30)**

- i. Any distinct or significant deviation from the perfect end position and from perfect technical execution.
- ii. Any distinct or significant adjustments to hand, foot, or body position.
- iii. Any other distinct or significant violation against aesthetic and technical performance expectations.

**c) Large errors: (deduction = 0.50)**

- i. Any major or severe deviation from the perfect end position and from perfect technical execution.
- ii. Any major or severe adjustments to hand, foot, or body position.
- iii. Any full intermediate swing.
- iv. Any other major or severe violations against aesthetic and technical performance expectations.

**d) Falls and spotter assistance: (deduction = 1.00 p.)**

- i. Any fall on or from the apparatus during an element without having reached an end position that permits continuation with at least a swing (i.e. a distinct hang phase on Horizontal Bar or a distinct support phase on Pommel Horse after the element in question) or that otherwise fails to display a momentary control of the element during landing or regrasp.
  - ii. -1.00 is the maximum deduction for an element with a fall, and including all steps, touches, or support on the floor or mat leading up to the fall. Other execution deductions incurred for the element (height, landing extension, insufficient twist) still apply.
  - iii. Any assistance by a spotter that contributes to the completion of an element.
4. On all apparatus at the end of the exercise, if a gymnast does not perform a dismount, but lands intentionally on the feet, no deduction for a fall will be considered.
  5. After a fall on or from the apparatus, the exercise may be continued within 30 seconds and the gymnast may use a necessary number of elements or movements to return to his starting position but all of these elements and movements must be performed with perfect execution. He is permitted to repeat the missed element for credit, except if the fall occurred during a dismount (except Pommel Horse) or a Vault.
  6. Execution errors such as bent knees, bent arms, bad posture or body position, poor rhythm, poor amplitude, etc. are listed in Articles 9.2 and 9.3 and are always deducted according to the degree of error or deviation from what is considered perfect performance.
  7. Execution errors such as bending the arms, legs or body are categorized as follows:

<b>Small error</b>	<b>Medium error</b>	<b>Large error</b>
<b>Slight bending</b>	<b>Strong bending</b>	<b>Extreme bending</b>

<b>Мелкая ошибка</b>	<b>0.10</b>
<b>Средняя ошибка</b>	<b>0.30</b>
<b>Грубая ошибка</b>	<b>0.50</b>
<b>Падение</b>	<b>1.00</b>

**a) Мелкая ошибка (сбавка = 0.10 балла)**

- i. Маленькая неточность или легкое отклонение от правильного конечного положения или исполнения.
- ii. Небольшое исправление положения рук, ног или туловища.
- iii. Все другие мелкие нарушения правильной эстетики и техники исполнения.

**b) Средняя ошибка: (сбавка = 0.30 балла).**

- i. Заметное или значительное отклонение от правильного исполнения или правильного конечного положения
- ii. Заметное или значительное исправление положения рук, ног или туловища.
- iii. Все другие значительные отклонения от правильной эстетики и техники исполнения.

**c) Грубая ошибка: (сбавка = 0.50 балла).**

- i. Сильное отклонение от правильного исполнения или правильного конечного положения.
- ii. Существенное исправление положения рук, ног или туловища.
- iii. Полный междумох.
- iv. Все другие сильные отклонения от правильной эстетики и техники исполнения.

**d) Падение или оказание помощи страхующим: (сбавка = 1.00 балл)**

- i. Падение на или со снаряда во время исполнения элемента до того, как гимнаст достиг конечного положения, позволяющего ему как минимум махом продолжить упражнение (например, на перекладине четкий вис или на коне-махи четкий упор после сомнительного элемента), или если гимнаст не в состоянии показать моментальный контроль над элементом во время приземления или хвата.
  - ii. -1.00 балла является максимальной сбавкой за элемент с падением и включает в себя все шаги, касания или опоры на мат/ковёр перед падением. Другие ошибки исполнения (высота, открывание перед приземлением, недокрученные винты) учитываются.
  - iii. Оказание помощи страхующим, что помогает окончить элемент.
4. На всех снарядах в конце упражнения гимнаст не выполнил соскок, но приземлился намеренно на ноги, сбавка за падение не производится.
  5. Упражнение, прерванное падением, может быть продолжено в течение 30 секунд после падения. Гимнаст может использовать необходимое количество движений или элементов для принятия положения, позволяющего ему продолжить упражнение. Однако, все эти элементы и движения должны выполняться с идеальным исполнением. Гимнасту разрешено повторить тот элемент, на котором произошло падение с тем, чтобы этот элемент был учтен при оценивании, исключением является падение при выполнении соскока (за исключением Коня) или Опорного прыжка.
  6. Такие ошибки исполнения, как согнутые руки или колени, неправильное положение туловища, плохая осанка, нарушения ритма, недостаточная амплитуда, изложены в статьях 9.2 и 9.3 и наказываются в зависимости от величины допущенной ошибки или отклонения от правильной техники исполнения.
  7. Такие ошибки исполнения, как согнутые руки, ноги и туловище, классифицируются следующим образом:

<b>Мелкая ошибка</b>	<b>Средняя ошибка</b>	<b>Грубая ошибка</b>
<b>Незначительное сгибание</b>	<b>Сильное сгибание</b>	<b>Чрезмерное сгибание</b>



For better differentiation apply the following angular deviation principles:

Mistake	Angular deviation	Deduction
Slight bending	>0° - 45°	0,10
Strong bending	>45° - 90°	0,30
Extreme bending	>90°	0,50 + NR

The only exceptions:

- Parallel Bars, bending of the legs before horizontal during the swing action of a Moy or any giant swing element AND after Bhavsar type of elements.
- Horizontal Bar, bending of the legs during swing action AND bending of the arms during the regrasp after flight elements

The Code of Points gives specific deductions for these exceptions.

8. During hold positions and strength presses, the arms (and where relevant the body) must be straight throughout the execution of the element. If the arms and/or body bend at any point the deduction is:

Mistake	Angular deviation	Deduction
<b>Small</b>	0° - 15°	0,10
<b>Medium</b>	>15° - 30°	0,30
<b>Large</b>	>30° - 45°	0,50
<b>Large</b>	>45°	0.50 + NR

9. For strength hold or simple hold positions on any apparatus, angular deviations from the perfect hold position define the magnitude of the technical error and the corresponding technical deduction:

Small error	Medium error	Large error
>5°-20°	>20° - 45°	>45° NR

Examples:

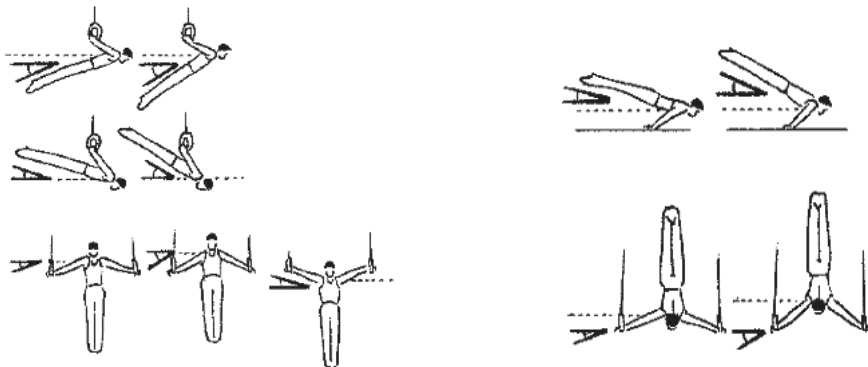

Для лучшего различия применяйте следующие принципы углового отклонения:

Ошибка	Угловое отклонение	Сбавка
Незначительное сгибание	>0° - 45°	0,10
Сильное сгибание	>45° - 90°	0,30
Чрезмерное сгибание	>90°	0,50 + NR

Исключениями являются:

- Брусья – сгибание ног до горизонтали при выполнении Моу или оборотов и согнутые ноги при исполнении элементов типа Bhavsar во время подъема разгибом.
- Перекладина – согнутые ноги при выполнении маховых движений и согнутые руки при возобновлении хвата после перелетов

В этих случаях Правилами соревнований предусмотрены специфические сбавки.

8. Во время статики и силовых перемещений, руки (и, где это уместно, тело) должны быть прямыми во время выполнения элемента. Если руки и/или тело сгибаются в любой момент, сбавка составляет:

Ошибка	Угловое отклонение	Сбавка
<b>Мелкая</b>	0° - 15°	0,10
<b>Средняя</b>	>15° - 30°	0,30
<b>Грубая</b>	>30° - 45°	0,50
<b>Грубая</b>	>45°	0.50 + NR

9. Для силовых удержаний или простых статических положений на любом снаряде, угловые отклонения от идеального положения определяют величину технической ошибки и соответствующие сбавки:

Мелкая ошибка	Средняя ошибка	Грубая ошибка
>5°-20°	>20° - 45°	>45° NR

Примеры:

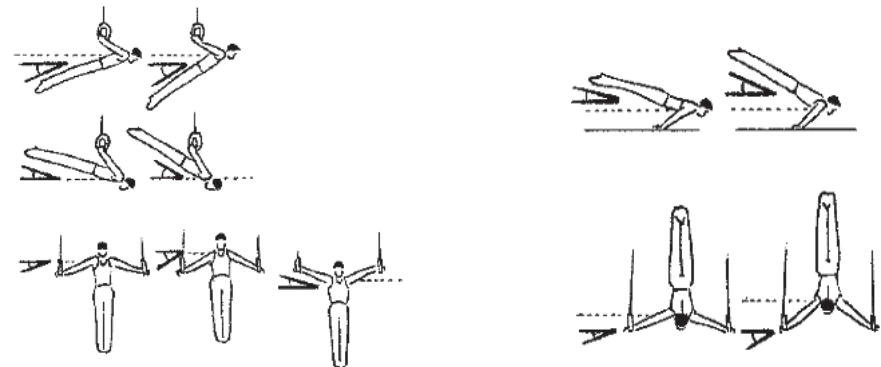

10. A press from a static strength element that did not have its difficulty recognized for any reason will also not have its difficulty recognized. The subsequent strength part may be recognized if technical requirements have been fulfilled.
11. If the preceding strength hold element has received a deduction for incorrect position, then the same deduction up to a maximum of 0.30 points applies again to a press from that strength hold element if it is determined that the press has been simplified thereby. This interpretation is intended only for circumstances where a high position or a technically poor hold makes the subsequent press easier (i.e. not for presses from faulty L sits, false grips, or for time of hold positions). This deduction only applies to a high angle deduction being applied to both elements connected by strength.

12. Technical deductions for angular deviation from the perfect end position can also apply to swinging skills. In most cases the perfect end position is defined as a perfect handstand, or during Pommel Horse circles, as a perfect cross support or perfect side support position. For swinging elements the following applies:

- a) On Floor Exercise, Pommel Horse, Rings, Parallel Bars and Horizontal Bar, swing elements are often expected to be performed through rather than to an exact handstand otherwise the rhythm of an exercise might be interrupted. For that reason a small angular deviation of up to 15° from an exact handstand is permitted up to the conclusion of the element. A small deduction is taken if the deviation from the handstand is from >15° to 30°.
- b) On Pommel Horse, circles and most elements must be performed in, from, or to within 15° of a perfect cross or side support position. The appropriate angular deviation deduction is taken each time the error occurs during an exercise. This means that the E-Jury would deduct for each skewed element, whereas the D-Jury would not recognize the element if it deviates from the correct support orientation more than 45° for the greater portion of the element.

13. During swing elements which pass through or end in handstand (see additional rule Art. 15.2 for Horizontal Bar), deviations from the correct position will be penalized as follows:

up to 15°	No deduction.
>15° to 30°	Small error.
>30° to 45°	Medium error.
> 45°	Large error and non-recognition (D-Jury).

Note: Deviations in end positions for swinging elements of >45° (or for twisting elements, of >90°) will receive a large deduction from the E-Jury and will not be recognized by the D-Jury. However, in some cases, it may be possible for an element with incomplete twist to be recognized as a lower value element in accordance with the amount of twist correctly completed.

14. On Rings, during swings to a hold position or strength presses, the shoulders and/or body may not rise above the perfect hold position. If the shoulders and/or body rise above the perfect hold position, the deduction is:

>5° - 20°	Small error.
>20° to 45°	Medium error.
>45°	Large error and non-recognition (D-Jury)

15. All hold elements must be held for a minimum of 2 seconds measured from the moment that a complete stop position has been reached. Elements that are not held will receive large deduction and will not be recognized by the D-Jury.

2 seconds	No deduction.
Less than 2 seconds	Medium error.
No stop	Large error and non-recognition.

10. Если трудность элемента силовой статики не была засчитана по какой-либо причине, не засчитывается и трудность подъема силой из этого элемента. Последующая силовая часть может быть признана при соблюдении технических требований.

11. Если предшествующий элемент силовой статики в связи с неправильным техническим исполнением был наказан сбавкой, то за последующий подъем силой в стойку или упор производится такая же сбавка (максимум до 0.3 балла), так как тем самым упрощается исполнение. Это правило касается только тех случаев, когда более высокое положение или технически плохо выполненная статика облегчает последующий подъем (т.е. это не касается подъемов из плохо выполненного угла, глубокого хвата или за время удержания статического, силового элемента). Эта сбавка применяется только за ошибки угла отклонения между двумя силовыми элементами.

12. Сбавки за отклонения от правильного конечного положения могут быть применены к маховым элементам. В большинстве случаев правильным конечным положением считается стойка на руках или при выполнении кругов на коне-махи четкая позиция упора поперек или продольно. Для маховых элементов применяется следующее правило:

- a) На Вольных упражнениях, Коне, Кольцах, Брусках и Перекладине гимнаст в маховых элементах должен выполнять их точно через стойку, иначе будет нарушен ритм упражнения. Поэтому допускается небольшое отклонение до 15°, позволяющее до конца выполнить элемент. Производится маленькая сбавка, если это отклонение составляет от >15° до 30°.
- b) На Коне круги и большинство других элементов должны исполняться из и в безупречный упор поперек или продольно с максимальным отклонением до 15°. Каждый раз, когда в упражнении наблюдается определенное отклонение в элементах, производится сбавка. Это означает, что судьи Е производят сбавки за перекошенное исполнение за каждый элемент, а судьи D не засчитывают элемент, если есть отклонение более 45° от правильного положения упора во время исполнения большей части элемента.

13. Для маховых элементов, исполняемых через/или в стойку (смотри дополнительные правила ст. 15.2 для Перекладины) отклонения от правильного положения наказываются следующим образом:

up to 15°	Без сбавки
>15° to 30°	Мелкая ошибка
>30° to 45°	Средняя ошибка
> 45°	Грубая ошибка и не засчитывается судьями D

ПРИМЕЧАНИЕ: В случае отклонения в конечном положении >45° (или >90° при исполнении элементов с вращением вдоль продольной оси) судьями Е производится сбавка за грубую ошибку, а судьи D не засчитывают выполнение данного элемента. В некоторых случаях неполного выполнения вращения вдоль продольной оси можно засчитать более низкую группу трудности, учитывая количество правильно исполненных вращений.

14. На кольцах, при выполнении маховых элементов в силовую статику или силовых дожиманий, плечи и/или тело не должны быть выше идеального конечного положения. В противном случае производится сбавка:

>5° - 20°	Мелкая ошибка
>20° to 45°	Средняя ошибка
>45°	Грубая ошибка и не засчитывается судьями D

15. Все статические элементы должны удерживаться не менее 2 секунд с момента, когда гимнаст принял неподвижное положение. Статические элементы, которые не удерживаются, наказываются судьями Е как грубая ошибка и не засчитываются судьями D:

2 секунды	Без сбавки
Менее 2 секунд	Средняя ошибка
Без остановки	Грубая ошибка и не засчитывается судьями D



16. Deductions for poor landings are listed in Article 9.4. A correct landing is a prepared landing, not one which happens by luck to end in a standing position. An element should be performed with such excellent technique that the gymnast has fully completed it and has had time to reduce rotation and/or extend the body prior to landing.
17. Landings & Dismounts on the Feet without Deduction.  
For safety reasons a gymnast may land or dismount with their feet apart (enough to properly join their heels together) upon landing from any salto. This distance can also be defined as 10cm. If the feet are more than 10cm apart there will be a 0.10 or 0.30 deduction taken, even if the heels are brought together after the initial. The gymnast must complete the landing by bringing his heels together without lifting and moving the front of his feet. This is done by raising the heels off the mat and joining them together without lifting the front of the feet. The arms must also be in complete control with no unnecessary swings.

Action (Without steps, hops, or arm swings)	Result
Landing with feet slightly apart (up to 10 cm) and gymnast lifts heels and joins both heels together without lifting and moving the front of his feet	No deduction
Landing with feet slightly apart (up to 10 cm) or less than shoulder width apart and gymnast picks up a foot moving both feet together, OR does not join both feet together by lifting only the heels	0.10 deduction for landing with feet apart
Landing with feet more than shoulder width apart, AND gymnast picks up one foot moving both feet together, OR does not join both feet together	0.30 deduction for landing with feet apart

Note:

- All other execution deductions (those while in the flight phase of a salto or for lack of extension before landing) must always be considered in addition to the landing requirements noted above.
18. During landings a small step is defined as a maximum of 'one foot' distance between the feet or distance of the hop. Any greater distance than this would be a large step or hop and attract a medium deduction.
19. A low landing is defined as the hips below the knees, which should be deducted 0.5 for technical error.
20. Additional technical deductions are listed in Article 9.4 and specifically for each apparatus in the appropriate Chapter.

### Article 9.3 Expectations for Exercise Construction

1. The expectations for exercise construction are those aspects of an exercise that define the essence of our expectations and understanding of a gymnastics performance on each apparatus; such things as using the full floor area; swinging without stops; no repetition; etc. These are specifically defined for each apparatus in the appropriate chapter.
2. Exercise construction errors include, but are not restricted to, the following:
  - a) Large separation of legs (medium error = 0.30 p. E-Jury):
    - i. The gymnast may not perform elements with a separation of legs that serves no useful purpose or that detracts from the aesthetics of a performance. For example, on Parallel Bars a Stützkehrer or a pirouette may not be performed with legs apart; on Horizontal Bar and Rings, elements may not be performed with a back-forward separation of the legs; on Rings, crosses, swallows, and handstands may not be performed with a separation of the legs; etc. Most elements permitted or required to be performed with separated legs are listed in the Difficulty Tables.

16. Сбавки за плохое приземление изложены в статье 9.4. Правильное приземление – это такое приземление, которое гимнаст был готов выполнить, а не то, которое по случайной случайности закончилось в положении стоя. Техническое мастерство гимнаста должно быть таковым, чтобы он имел время уменьшить вращение и/или выпрямить туловище перед приземлением.
17. Приземления и соскоки на ноги без ошибок  
Для обеспечения безопасности, гимнаст может приземлиться со стопами врозь (так, чтобы должным образом соединить пятки вместе) после выполнения любого сальто. Это расстояние также может быть определено как 10см. Если стопы находятся на расстоянии более 10см друг от друга, будет произведена сбавка 0,10 или 0,30 балла, даже если пятки будут сведены вместе. Гимнаст должен завершить приземление соединив пятки вместе без перемещения и поднимания передней части стопы. Это делается, приподнимая пятки с мата и соединяя их вместе без поднимания передней части стопы. Руки так же должны находиться под контролем без каких-либо ненужных взмахов.

Действие (без шагов, подскоков или махов руками)	Результат
Приземление со стопами незначительно врозь (до 10 см) и гимнаст, приподнимая пятки соединяет их вместе без перемещения и поднимания передней части стопы.	Без сбавки
Приземление со стопами незначительно врозь (до 10 см) или менее ширины плеч, гимнаст поднимает стопу, чтобы соединить обе ноги вместе ИЛИ вообще не соединяет ноги вместе приподнимая только пятки.	0.10 сбавка за приземление ноги врозь
Приземление ноги врозь со стопами более ширины плеч, гимнаст поднимает стопу, чтобы соединить обе ноги вместе ИЛИ вообще не соединяет ноги вместе.	0.30 сбавка за приземление ноги врозь

Примечание:

- Все другие ошибки исполнения (ошибки во время фазы полета или недостаточное выпрямление перед приземлением) должны всегда рассматриваться в дополнение к требованиям приземления отмеченных выше.
18. Во время приземления маленький шаг определяется как максимум одна ступня расстояния между стопами при шаге или подскоке. Любое большее расстояние будет определено как большой шаг или прыжок и будет наказано средней сбавкой.
19. Низкое приземление определяется, когда высота бедер ниже уровня колен, которое наказывается сбавкой 0,50 за техническую ошибку.
20. Дополнительные технические сбавки изложены в статье 9.4, а также в разделах по отдельным снарядам.

### Статья 9.3 Требования к построению композиции упражнения

1. Общие требования к построению композиции упражнения – это аспекты упражнения, которые определяют смысл гимнастического выступления на каждом снаряде. Речь идет, например, об использовании всего ковра на вольных упражнениях, исполнении махов без остановок, отсутствии повторов и т.д. Эти требования определены для каждого снаряда в соответствующих главах правил.
2. Ошибками в композиции являются следующие моменты, но ими этот вопрос не ограничивается:
  - a) Беспричинное разведение ног (средняя ошибка = 0.3 балла производится судьями E):
    - i. При исполнении элемента гимнаст не должен допускать разведения ног, если это исполняется без какой-либо определенной цели это противоречит эстетике упражнения. Например, исполнение на брусьях поворота на 180° в стойке на руках или оберточного с разведенными ногами не допускается, на перекладине и кольцах нельзя исполнять элементы со скрещенными ногами, на кольцах – крест, самолет и стойку с разведенными ногами. Большинство элементов, при исполнении которых разрешено или необходимо разведение ног, указаны в таблицах групп трудности.





- b) Repetition of elements
- i. Repeating of elements is permitted, but they cannot receive credit for difficulty or connection points. However, they are evaluated normally by the E-Jury.
- c) Layaways, empty and intermediate swings (medium or large error = 0,30 or 0,50 by the E-Jury):
- i. An empty swing is a swing at the end of which no element is performed or no new support or hang position or grip is achieved (medium error by the E-Jury).
- ii. An intermediate swing is two successive empty swings (large error by the E-Jury).
- iii. Layaways are back swings in support or in upper arm support that simply reverse direction and swing back down in or to a lower hang or support position (also if accompanied by a grip change) (medium error by the E-Jury).
- d) Lowering of Legs during any element to handstand or hold parts. The table below shows the deductions to be taken for lowering of the legs:

Action		Angle deviation from original position
E-Jury	D-Jury	
- 0.1	-	0°-15°
- 0.3	-	>15°-30°
- 0.5	-	>30°-45°
- 0.5	- non-recognition	>45° NR

- b) Повтор элементов
- i. Повторы элементов разрешены, но они не будут учитываться в поощрительных баллах за трудность или соединение. Но судьи E будут оценивать их как все остальные элементы.
- c) Переход в более низкое положение, полумеждумах или полный междумах (средняя или грубая ошибка = 0.30 или 0.50 балла судьями E).
- i. Полумеждумахом является мах, в конце которого гимнаст не исполняет никакого элемента, не меняет положение упора, виса или хвата (средняя ошибка судьями E).
- ii. Полный междумах состоит из двух следующих друг за другом полумеждумахов (грубая ошибка судьями E).
- iii. Переход в более низкое положение при махе назад представляет собой обычно мах назад в упор или упор на руках, при котором меняется только направление и принимается более низкое положение (даже если при этом происходит смена хвата) (средняя ошибка судьями бригады E).
- d) Опускание ног во время выполнения любого элемента в стойку на руках или статических удержаний. Таблица ниже показывает сбавки судейских бригад за опускание ног:

Действие		Отклонение от оригинальной позиции
E-Jury	D-Jury	
- 0.1	-	0°-15°
- 0.3	-	>15°-30°
- 0.5	-	>30°-45°
- 0.5	Не засчитано	>45° NR

**Article 9.4 E-Jury deductions**

These deductions are to be applied on all apparatus and Floor Exercise by the E-Jury when the corresponding error is made. See Sections 10 to 15 for additional errors and deductions specific to each apparatus.

Error	Small 0.10	Medium 0.30	Large 0.50
<b>Deductions for aesthetic and execution errors</b>			
Non-distinct positions (tuck, pike, straight).	•	•	
Adjust or correct hand or grip position each time.	•		
Walking in handstand or hopping (each step or hop).	•		
Touching apparatus or floor with legs or feet.	•		
Hitting apparatus or floor.			•
Gymnast touched but not assisted by spotter during an exercise.		•	
Interruption of exercise without fall.			•
Bent arms, bent legs or legs apart.	•	•	•
Poor posture or body position or postural corrections in end positions.	•	•	
Saltos with knees or legs apart.	≤ shoulder width	> shoulder width	
Legs apart on landing.	≤ shoulder width	> shoulder width	
Unsteadiness, minor adjustment of feet, or excessive arm swings on landing.	•		
Loss of balance during any landing with no fall or hand support. (Maximum -1.0 total for steps and hops).	Slight imbalance, small step or small hop, 0.1 per step	Large step or large hop or touching the mat with 1 or 2 hands	
Landing with hips below knees (low landing)			•
Fall or support with 1 or 2 hands during any landing.			-1.00
Fall during any landing without feet contacting mat first.			-1.00 and non-recognition by the D-Jury
Atypical straddle.		•	
Other aesthetic errors.	•	•	•

**Статья 9.4 Сбавки, производимые бригадой E**

Сбавки, приведенные в данной таблице, касаются всех снарядов и Вольных Упражнений, производятся судьями E. Специфические для отдельных снарядов ошибки и сбавки изложены в главах 10 - 15.

Ошибки	Мелкая 0.10	Средняя 0.30	Грубая 0.50
<b>Ошибки эстетики и исполнения</b>			
Нечеткое положение туловища (в группировке, согнувшись, прогнувшись)	•	•	
Корректировка положения рук или хвата, каждый раз	•		
Хождение в стойке или подскоки (каждый шаг или подскок)	•		
Касание снаряда или пола ногами или стопами	•		
Удар о снаряд или пол			•
Касание гимнаста страхующим во время исполнения упражнения без оказания ему поддержки		•	
Остановка в выполнении упражнения без падения			•
Согнутые руки, ноги, разведенные ноги	•	•	•
Плохая осанка или попытки исправить осанку в конце элемента	•	•	
Исполнение сальто с разведенными коленями или ногами	≤ ширины плеч	> ширины плеч	
Разведенные ноги при приземлении	≤ ширины плеч	> ширины плеч	
Неуверенность, несущественные исправления положения ступней или чрезмерное размахивание руками при приземлении	•		
Потеря равновесия во время приземления без падения или опоры руками (максимум - 1.0 балл всего за шаги, подскоки)	Маленький шаг или подскок - 0.1 за каждый шаг	Большой шаг или подскок, касание мата 1 или 2 руками	
Приземление, таз ниже колен (низкое приземление)			•
Падение при выполнении приземления или опора на 1 или 2 руки			1.0
Падение при приземлении без касания мата ступнями			1.0 и не засчитан судьями D
Нетипичное разведение ног		•	
Другие ошибки эстетики	•	•	•









Error	Small 0.10	Medium 0.30	Large 0.50
<b>Deductions for Technical errors</b>			
Deviations in swings to or through handstand or in circle elements.	>15° - 30°	>30° - 45°	>45° and NR
Angular deviations from perfect hold positions.	>5° - 20°	>20° - 45°	>45° and NR
Press from poorly held positions.	deductions equivalent to those for the hold position are repeated (max. 0,30)		
Incomplete twists.	up to 30°	>30° - 60°	>60° - 90° >90° and NR
Lack of height or amplitude on salto and flight elements.	●	●	
Additional or intermediate hand support.	●		
Strength with swing and vice versa. (SEE RINGS)	●	●	●
Duration of hold parts (2 sec.).		less 2 sec.	no stop and NR
Interruption in upward movement.	●	●	
Lowering of legs on any element to handstand or hold parts.	0 - 15°	>15°-30°	>30° - 45° >45° NR
Unsteadiness in or fall from handstand.	●	swing or big disturbance	
Fall from or onto apparatus.			-1,00
Intermediate swing or layaway.		half or layaway	full
Assistance by spotter in the completion of an element.			-1.00 and NR
Lack of extension in preparation for landing.	●	●	
Other technical errors.	●	●	●

Ошибки	Мелкая 0.10	Средняя 0.30	Грубая 0.50
<b>Технические ошибки</b>			
Отклонения при исполнении махов в или через стойку, при исполнении кругов	>15° - 30°	>30° - 45°	>45° и не засчитан
Отклонения в статических положениях	>5° - 20°	>20° - 45°	>45° и не засчитан
Выход силой из плохо выполненной статики	Сбавки в соответствии со сбавками за статику (макс. 0.3)		
Недовороты	до 30°	>30° - 60°	>60° - 90° >90° и не засчитан
Недостаточная высота или амплитуда выполнения сальто и элементов с фазой полета	●	●	
Дополнительная или промежуточная опора рукой	●		
Мах, выполненный силой, или наоборот (см. Кольца)	●	●	●
Продолжительность остановки в статическом положении (2 сек.)		Менее 2 сек	Без остановки и не засчитан
Задержка, остановка при выполнении подъемов	●	●	
Опускание ног во время выполнения любого элемента в стойку на руках или удержания	0 - 15°	>15°-30°	>30° - 45° >45° и не засчитан
Неуверенность или потеря равновесия при выполнении стойки	●	Мах или грубое нарушение	
Падение на или со снаряда			1,00
Междумах или переход в более низкое положение при махе назад		Полумеждумах или понижение	Междумах
Помощь, оказываемая страхующим при выполнении элемента			1.00 и не засчитан
Туловище недостаточно выпрямлено в процессе подготовки к приземлению	●	●	
Другие технические ошибки	●	●	●

## PART 3

## APPARATUS

Floor Exercise		Вольные упражнения
Pommel Horse		Конь
Rings		Кольца
Vault		Прыжок
Parallel Bars		Брусья
Horizontal Bar		Перекладина

# Section 10

## Floor Exercise

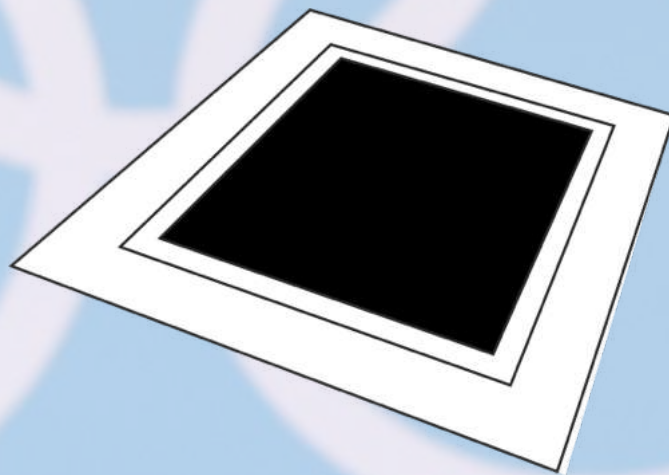



## Section 10 - Floor Exercise

## Секция 10 - Вольные Упражнения

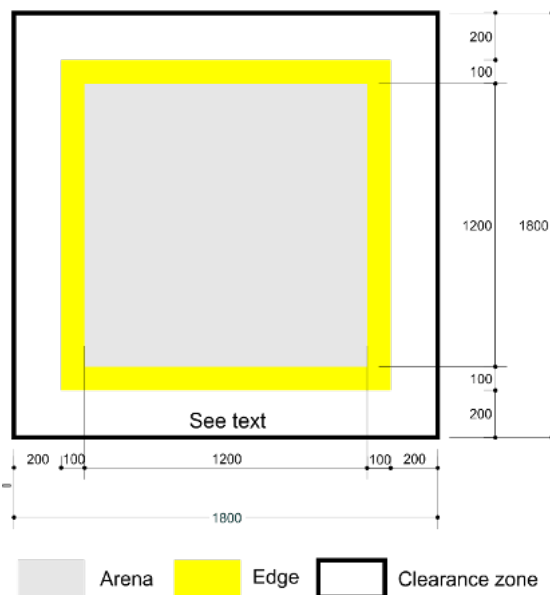

Dimensions: 12 m x 12 m

Размер: 12 m x 12 m

**Article 10.1 Exercise description**

A Floor Exercise is composed predominantly of acrobatic elements combined with other gymnastic elements such as strength, balance, flexibility, handstands, and choreographic combinations, all forming a harmonious rhythmic exercise, performed utilizing the majority of the floor exercise area (12 m x 12 m).

**Article 10.2 Content and Construction****Article 10.2.1 Information about Exercise Presentation**

1. The gymnast must begin his exercise within the floor area, from a still stand legs together. The exercise and evaluation begins with the first movement of the feet of the gymnast.
2. Additional execution and exercise construction expectations are:
  - a) The exercise must occur entirely within the floor area. Elements initiated outside of the floor area will be evaluated in the normal fashion by the E-Jury, but will not be recognized by the D-Jury.
    - i. The space available for Floor Exercise is delineated by boundary lines or color separations. Lines are considered to be a part of the floor area. The gymnast may step onto the line, but not over the line or on the outside color.
    - ii. Going outside of the marked floor area will be controlled by 2 line judges who sit diagonally opposite each other near the FX area unless otherwise indicated in the competition directives. Each Line Judge observes the 2 boundary lines nearest him if seated on the field of play. When line violations occur, the Line Judge must advise the D1 judge of the deduction, using the following criteria:
      - Landing or touching with one foot or one hand outside the floor area = 0,10.

**Статья 10.1 Описание вольных упражнений**

Основной частью вольных упражнений являются акробатические элементы, комбинированные с другими гимнастическими элементами, такими как силовые элементы, равновесия, элементы гибкости, стойки и хореографические части, которые, соединяясь в гармоничное и ритмичное целое, составляют упражнение с использованием всей поверхности ковра (12 x 12 м).

**Статья 10.2 Содержание и Построение****Статья 10.2.1 Информация об Исполнении Упражнения**

1. Гимнаст должен начать свое упражнение в пределах ограничительных линий ковра из положения стоя ноги вместе. Упражнение и судейство начинаются с момента первого движения ступней спортсмена.
2. Требования к исполнению и композиции:
  - a) Упражнение должно выполняться исключительно в пределах ограничительных линий ковра. Элементы, начатые за этими границами, будут оценены судьями E, но судьи D не учтут их при выведении оценки D.
    - i. Площадь для вольных упражнений обозначена ограничительными линиями или цветными разделителями. Линия считается частью ковра. Гимнаст может наступать на них, но не заходить за них.
    - ii. Выход за ограничительные линии контролируется двумя судьями, если иное не указано в директивах соревнований, расположенными в углах ковра по диагонали. Каждый следит за двумя ближайшими линиями, если сидят внутри арены. В случае нарушения судья на линии должен известить судью D1, в соответствии со следующими критериями:
      - Приземление или касание пола за ограничительными линиями одной ступней или рукой = 0.10 балла

- Touching with feet, hands, foot and hand, or with any other part of the body, outside of the floor area = 0,30.
- Landing directly outside the floor area = 0,30.
- Elements initiated outside the floor area have no value.

The D1 judge will ensure the appropriate deduction is taken from the Final score.

- iii. If the gymnast has stepped outside of the floor area, any steps required to return back into the floor area are not deducted.
- b) The duration of the Floor Exercise is a maximum of 70 seconds, which will be verified by a Time Judge. There is no minimum time. The Time Judge will give an audible warning signal at 60 seconds and again at 70 seconds to indicate the maximum time limit has been reached. The time is measured from the first movement of the feet of the gymnast through to the dismount, which must end in a still standing position, with legs together. If the exercise exceeds the maximum allowable time, the Time Judge must notify the D1 judge, who ensure the corresponding deduction is taken from the Final Score.
- c) The full floor area must be used. There is no limit to the total number of times a diagonal may be used for acrobatic elements. However, the same diagonal may not be used more than 2 times in a row. If a gymnast does use the same diagonal 2 times in a row they must then use a side-line to an unused corner of the Floor.
- Side line is < 12 m. (Direction A-B, B-C, C-D, D-A)
  - Diagonal is any other acrobatic line.
- In addition, the gymnast must go to and or from, each corner of the floor. If the final tumbling pass takes the gymnast towards an unused corner, this will fulfil the requirement for that corner having been utilized. Failure to go to and/or from each corner, as defined, will result in a 0.3 neutral deduction taken by the D1 judge once during an exercise. Using the same diagonal 3 times in a row, in violation of the requirement stated above, will result in a 0.3 neutral deduction taken by the D1 judge once during an exercise.
- d) Pauses of two seconds or longer before acrobatic series or elements are not permitted. Simple movements of the arms are included in the definition of a pause and therefore the two seconds begins the moment the gymnast comes to a stand.
- e) Each acrobatic element or series must end in a visibly controlled landing and stop before continuing to any other type of element. Uncontrolled momentary landings during such transitions are not permitted.
- f) The exercise must end with an acrobatic element that lands with both feet together.
- g) A gymnast must not use simple steps to arrive in the corner. Simple steps occur when a gymnast repositions himself on the floor area without any choreography (turning  $\geq 180$  degree, jumping, lifting leg above horizontal during step, etc.).
- h) The deduction for aesthetic and execution errors in the saltos is per element not for every salto included in the element.
3. For a full list of errors and deductions governing Exercise Presentation, see Section 9 and the summary of deductions in Articles 9.4 and 10.3.

#### Article 10.2.2 Information about the D-score

1. The Element Groups (EG) are:
  - I. Non-acrobatic elements.
  - II. Acrobatic elements forward.
  - III. Acrobatic elements backward.
  - IV. Single salto forward and/or backward with 1 or more turns.
2. The dismount cannot be from Element Group I.
3. A multiple salto element is required in the exercise (as the dismount for Seniors) and must be inside the 8 counting elements.
4. Information about Difficulty and Element Groups:

- Касание пола за ограничительными линиями ногами, руками, ногой и рукой или другими частями тела = 0.30 балла
- Приземление четко за ограничительными линиями = 0.30 балла
- Элемент, начатый за ограничительными линиями, не оценивается.

Судья D1 производит соответствующую сбавку с окончательной оценки.

- iii. Если гимнаст вышел за пределы площадки, при возврате на ковер сбавка не производится.
- b) Максимальная продолжительность вольного упражнения 70 секунд, что контролируется хронометристом. Минимальная продолжительность упражнения не регламентирована. Хронометрист подает звуковой сигнал через 60 секунд после начала упражнения, который он повторяет через 70 секунд, оповещая об истечении лимита времени. Отсчет времени начинается с момента первого движения ступней спортсмена и заканчивается в момент соскока, в положении стоя ноги вместе. Если упражнение превышает максимально допустимое время, хронометрист уведомляет об этом судью D1, который следит чтобы соответствующая сбавка была произведена с окончательной оценки.
- c) Вся площадь ковра должна быть использована. Нет лимита на общее количество акробатических диагоналей в упражнении. Однако одна и та же диагональ не может быть использована более 2-х раз подряд. В случае если гимнаст использовал диагональ 2 раза подряд, он должен использовать боковую линию в неиспользованный угол ковра.
- Боковая линия <12 м. (Направление A-B, B-C, C-D, D-A)
  - Диагональ — это любая другая акробатическая линия.
- Кроме того, гимнаст должен двигаться в и/или из каждого угла. Если заключительную акробатическую диагональ гимнаст выполняет в еще не использованный угол, такое движение удовлетворяет правилу. В случае, если гимнаст не побывал во всех углах, как указано, он получает нейтральную сбавку 0,3 судьей D1, один раз за упражнение. Использование одной и той же диагонали 3 раза подряд в нарушение требований, изложенных выше, приведет к нейтральной сбавке 0,3, произведённой судьей D1 один раз во время упражнения.
- d) Перед исполнением акробатических соединений или элементов гимнасту не разрешается останавливаться на 2 или более секунд. Простые движения рук включены в определение паузы, поэтому две секунды начинаются с момента, когда гимнаст принимает исходное положение.
- e) Гимнаст должен заканчивать каждый акробатический элемент или связку точным приземлением перед выполнением следующего элемента любого другого типа. Неконтролируемые приземления во время таких переходов не разрешены.
- f) Упражнение должно заканчиваться акробатическим элементом с приземлением ноги вместе.
- g) Гимнаст не должен использовать простые шаги для перехода в угол ковра. Простыми шагами считается перемещение гимнаста по ковра без любой хореографии (поворот  $\geq 180$  град., прыжки, махи ногами выше горизонтали во время шага и т.д.)
- h) Ошибки техники и исполнения относятся к элементу, а не к каждому сальто входящему в элемент.
3. Полный список ошибок и сбавок за исполнение – секция 9, сбавки – статья 9.4 и 10.3.

#### Статья 10.2.2 Информация по поводу оценки D

1. Существуют следующие группы элементов (EG):
  - I. Не акробатические элементы.
  - II. Акробатические элементы вперед.
  - III. Акробатические элементы назад.
  - IV. Одиночные сальто вперед и/или назад с 1 или более поворотами.
2. Концовка упражнения не может быть элементом группы I.
3. Многократное сальто должно быть включено в упражнение (в Соскок для сеньоров) и должно быть среди 8 засчитанных элементов.
4. Информация относительно трудности и групп элементов:



- a) Acrobatic elements can be connected, but retain their independent values.
- b) All Arabian elements are in the group of acrobatic elements backward. Example: Arabian double front  $\frac{1}{2}$  = same as double back 1/1 (D value).
5. Information about connections (CV):
- D or higher + B or C = +0.1, D or higher + D or higher = +0.2.
  - Connections can be awarded on both sides of one element.
  - For connection bonus, all elements must be inside the 8 counting elements.
  - No connection will be given for counter saltos (example Double salto bwd. 1/1 to salto fwd. 1/1).
  - No connection bonus will be given for directly connected single saltos with turns (example: salto bwd. with 5/2 turns to salto fwd. 1/1 turn)
  - If a gymnast completes two or more elements for connection bonus, and receives a large deduction for any reason, then no connection bonus will be awarded for that particular connection.
6. Additional information and regulations:
- a) One and a half salto elements with reception by, and then spring from the hands, are not permitted.
- b) Salto rollouts and jumps to prone position are not permitted for value.
- c) All permitted elements that finish with a rollout or finish in front support position are listed in the Difficulty Tables. For safety reasons, no new such elements are permitted.
- d) Unless otherwise indicated in the Difficulty Tables, circle and flair elements have the same value and identification number. Wende swings with legs apart are not permitted.
- e) Unlisted strength holds with straddled legs are not permitted.
- f) Elements involving two strength parts for one Code value require a stop position in both strength parts to receive the listed value, a lower value will be awarded if a stop occurs for only one of the strength parts. Example: Manna (1 s.) and press handstand (no stop) = C value for the Manna.
- g) All circles/flairs begin and end in front support.
- h) No extra elements may be added before or after element I.82 for an increase in value. In principle only acrobatic elements can be awarded more than a D value.
- i) All Japanese handstands require closing of the legs and requires the head to be within one hand thickness of the floor.
- j) If a gymnast steps or lowers his legs and touches the floor while pressing to handstand, no value will be given for the press. However, they may still receive credit for the handstand if held for the minimum time required.
- k) Clarification concerning several acrobatic skills cannot be devalued if performed partly in a tuck position, for example salto forward straight with double turn, gymnasts can receive credit for the double turn if the bending occurs in the second turn but would be deducted for the Non-distinct positions (tuck, pike, straight). Article 9.4.
- l) Roundoff with 1/4 turn to land facing forward (Tinsica) is not permitted. Otherwise, the next element will not be recognized.
- m) The gymnasts must show a balance element on one leg, from elements listed in the Code of Points, element 1.61 or 62. May be performed outside of the counting 8 elements.
7. Special repetitions:
- a) A maximum of 1 strength element (including strength handstands) may be performed in an exercise for content value. Elements I.1 to I.48 are considered to be strength elements, except:
- Element I.19 - Handstand (2 sec).
  - Element I.31 -  $\frac{1}{2}$  or 1/1 turn in handstand or to handstand.
- b) A maximum of 1 circle, flair or Russian element may be performed in an exercise for difficulty value.

- d) Акробатические элементы могут быть соединением, сохраняя при этом индивидуальную стоимость.
- e) Все Арабские сальто (Твисты) находятся в группе элементов назад. Например, Двойной Твист с 1/2 = то же что Двойное назад с 1/1 (группа D).
5. Информация относительно соединений (CV):
- D или сложнее + B или C = +0.1; D или сложнее + D или сложнее = + 0.2.
  - Стоимость соединения будет прибавляться с обеих сторон элемента.
  - Бонус за соединение будет присуждаться только за 8 засчитанных элементов.
  - Надбавка за соединение с сальто в контртемпе не присуждается (например: Двойное сальто назад с 1/1 в сальто вперед с 1/1).
  - Бонус за соединение не будет присуждаться за прямое соединение одиночных сальто с поворотами (например: сальто назад с 5/2 и сальто вперед с 1/1).
  - Если гимнаст выполняет два или более элементов для бонуса за соединение и получает большую сбавку по любой причине, то за это конкретное соединение бонус не присуждается.
6. Дополнительные замечания и правила:
- a) Не разрешено исполнение полутора сальто с приходом на руки и затем прыжком с рук на ноги.
- b) Сальто в кувырок, а также прыжки в упор лежа запрещены.
- c) Все разрешенные элементы, которые заканчиваются кувырком или в упоре лежа спереди, записаны в таблице групп трудности. Для безопасности гимнастов все другие подобные элементы не разрешены.
- d) Если в таблице групп трудности нет иных указаний, то круги ноги вместе и круги ноги врозь имеют одинаковую стоимость и одинаковый номер. Круги с поворотами (русские круги) разведенными ногами исполнять нельзя.
- e) Не разрешено исполнение незаписанной в правилах судейства силовой статики ноги врозь.
- f) Для получения полной стоимости элемента, состоящего из двух силовых частей обе должны быть удержаны, однако на группу ниже будет оценен элемент если удержана только одна силовая часть. Пример: Манна (1 сек) и стойка силой (без остановки) = группа C за Манна.
- g) Все круги и Томас начинаются и заканчиваются в упоре спереди.
- h) Ни один элемент не может быть добавлен к элементу I.82 для повышения сложности. Только акробатические элементы могут иметь сложность выше группы D.
- i) Все Японские стойки должны заканчиваться ноги вместе и требуют, чтобы голова находилась в пределах одной ладони от пола.
- j) Если во время выполнения силовой стойки на руках гимнаст шагнул или опустил ноги и коснулся ковра, группа сложности засчитана не будет. В то же время гимнаст может получить группу сложности за стойку на руках, при необходимом удержании.
- k) Разъяснение относительно некоторых акробатических элементов, которые не могут быть понижены в стоимости при выполнении частично в позиции группировки, например, Сальто вперед прогнувшись с поворотом на 720°, гимнаст получит полную стоимость элемента если сгибание ног происходит во второй части элемента, но будет произведена сбавка за не четкую позицию тела (группировка, согнувшись и прогнувшись) Статья 9.4
- l) Рондат с 1/4 поворота с приземлением лицом вперед (Tinsica) не разрешен. В противном случае, следующий элемент не будет засчитан.
- m) Гимнаст должен показать равновесие на одной ноге, из элементов, записанных в таблице трудности (элементы I.61 или I.62). Данные элементы могут не входить в 8 засчитанных.
7. Специальные повторы:
- a) Максимум 1 силовой элемента (включая силовые стойки на руках) могут быть исполнены в упражнении для получения группы трудности. Элементы 1.48 рассматриваются как силовые, за исключением:
- Элемент I.19 – Стойка на руках (2 сек.)
  - Элемент I.31 – 1/2 или 1/1 поворот в стойке на руках или в стойку на руках
- b) Максимум 1 элемент в кругах ноги вместе, Томасе или русских кругах могут быть исполнены в упражнении для получения группы трудности.

8. For a further list of regulations governing non-recognition of elements, and other aspects of the D-score, see Section 7 and the summary of deductions in Article 7.6.

#### Article 10.3 Specific Deductions for Floor Exercise.

##### D-Jury

Error	Small 0.10	Medium 0.30	Large 0.50
Exercise longer than 70 sec.	≤ 2 sec.	>2 - 5 sec.	> 5 sec.
Landing or touching with one foot or one hand outside the floor area.	•		
Touching with feet, hands, foot and hand or with any other part of the body outside of the floor area.		•	
Landing directly outside the floor area.		•	
No pass to and/or from each corner.		•	
Using same diagonal more than 2 times in a row.		• (once in the exercise)	
No multiple salto element (Dismount for seniors)		•	
No balance on one leg		•	
Elements initiated outside the floor area.	No value		

##### E-Jury

Error	Small 0.10	Medium 0.30	Large 0.50
Insufficient height in acrobatic elements.	•	•	
Lack of flexibility during static elements.	•	•	
Roll-out elements without hand support.		On back of hands	Without support
Pause 2 sec. or more before element or acrobatic series.	•		
Uncontrolled momentary landings (also in transitions).	•	•	•
Simple steps or transitions to arrive to the corners.	•		
Jump to prone landing after salto			•
Deviation from plane of movement.	•	•	

8. Полный список правил, касающихся непризнания элементов и других аспектов оценки D, изложен в главе 7, сбавки – в статье 7.6







#### Статья 10.3 Специфические сбавки для Вольных упражнений

##### Бригада D

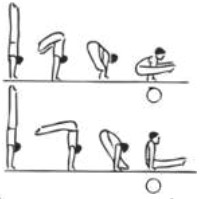
Ошибки	Мелкая 0.10	Средняя 0.30	Грубая 0.50
Продолжительность упражнения более 70 сек.	≤ 2 сек.	>2 - 5 сек.	> 5 сек.
Приземление или касание одной рукой или одной ногой вне зоны ковра	•		
Касание руками, ногами, рукой и ногой или любой другой частью тела пола вне зоны ковра		•	
Приземление за границей ковра		•	
Не использование всех углов.		•	
Использование одной и той же диагонали более 2 раз подряд.		• (один раз в упражнении)	
Отсутствие двойного сальто (Соскок для сеньоров)		•	
Отсутствие равновесия на одной ноге		•	
Элементы, выполнение которых начато за ковром	Не оценивается		

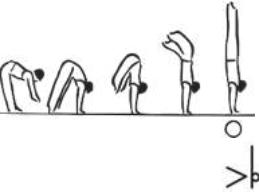
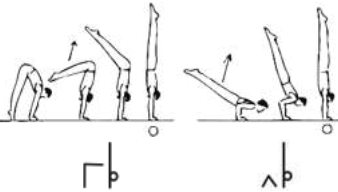
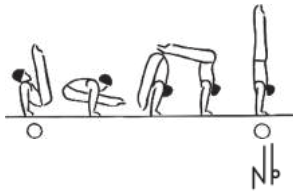
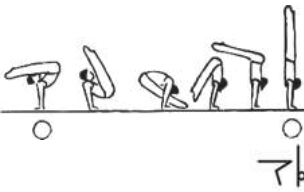
##### Бригада E

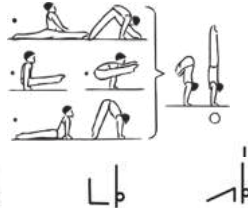
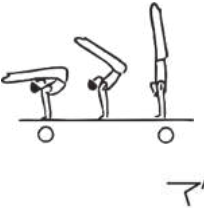
Ошибки	Мелкая 0.10	Средняя 0.30	Грубая 0.50
Недостаточная высота акробатических элементов	•	•	
Недостаточная растянутость в гимнастических и статических элементах	•	•	
Кувырок без упора на кистях		На тыльную часть ладони	Без упора
Остановка перед акробатическим элементом (2 сек. или более)	•		
Неконтролируемое приземления (также в соединениях)	•	•	•
Простые шаги или соединения, чтобы попасть в угол ковра	•		
Прыжок в упор лежа после сальто			•
Отклонение от плоскости движения	•	•	

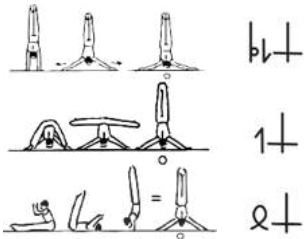
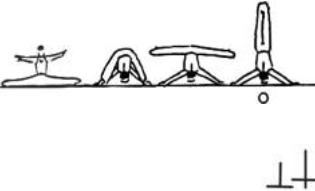

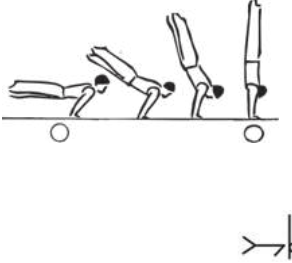
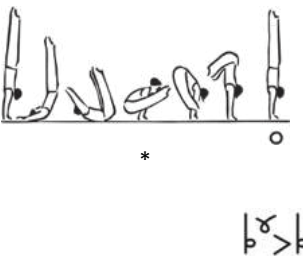

A = 0,1	B = 0,2	C = 0,3	D = 0,4	E = 0,5	F = 0,6 G = 0,7 H = 0,8
<b>EG I: Non-acrobatic Elements</b>					
<p>1. From hdst. lower to L-sit or strad. L-sit (2 s.).</p>  <p>bb&gt;      bL</p>	<p>2. V-sit (2 s.).</p>  <p>N</p>	<p>3. V-sit with legs horizontal. (2 s.).</p> <p>(Manna)</p>  <p>T</p>	<p>4.</p>	<p>5.</p>	<p>6.</p>
<p>7. From stand, Swiss press to hdst. (2 s.).</p>  <p>&gt;b</p>	<p>8. Piked body, str. arm or str. body, bent arm press to hdst. with legs together (2 s.)</p>  <p>Гb      Ab</p>	<p>9. V-sit (2 s) and press to hdst. (2 s.). Also final phase with straddle.</p>  <p>Nb</p>	<p>10. Manna (2 s.) and press to hdst. (2 s.). Also final phase with straddle.</p>  <p>Tb</p>	<p>11.</p>	<p>12.</p>
<p>13. Rock to hdst. from prone position (2 s.).</p>  <p>1b</p>	<p>14. Press from split, L-sit strad. or front sup. (2 s.).</p>  <p>Ab      Lb      1b</p>	<p>15.</p>	<p>16. From Manna (2 s.), turn over (dislocation) to handstand (2 s.).</p>  <p>T↑b</p>	<p>17.</p>	<p>18.</p>
<p>19. Handstand (2 s.).</p>  <p>b</p>	<p>20. Press or lower or swing to Japanese hdst. (2 s.).</p>  <p>b+      1+      2+</p>	<p>21. From split press to Japanese handstand (2 s.).</p>  <p>1+</p>	<p>22.</p>	<p>23.</p>	<p>24.</p>

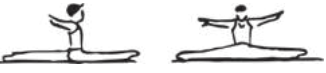
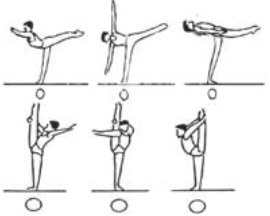

A = 0,1	B = 0,2	C = 0,3	D = 0,4	E = 0,5	F = 0,6 G = 0,7 H = 0,8
<b>EG I: Non-acrobatic Elements</b>					
<p>25. Planche, legs straddle (2 s.).</p> 	<p>26.</p>	<p>27. Planche (2 s.) / Swallow (2 s.).</p> 	<p>28.</p>	<p>29.</p>	<p>30.</p>
<p>31. ½ or 1/1 turn in handstand or to handstand.</p> 	<p>32. From straddled planche (2 s.) press hdst. (2 s.).</p> 	<p>33.</p>	<p>34. From Planche 2 s. press handstand (2 s.).</p>  <p>From Swallow 2s. press to Japanese hdst. (2s.).</p>  <p>(Alvariño)</p>	<p>35.</p>	<p>36.</p>
<p>37. From L-sit, etc., turn over bwd. to stand.</p> 	<p>38.</p>	<p>39.</p>	<p>40.</p>	<p>41.</p>	<p>42.</p>
<p>43.</p>	<p>44. Endo roll to handstand (2 s.).</p>  <p>*</p>	<p>45. Endo roll piked to handstand legs together (2 s.).</p>  <p>*</p>	<p>46.</p>	<p>47.</p>	<p>48.</p>

\* Does not need to come from handstand to be recognized

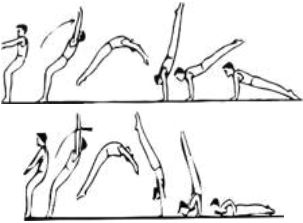

A = 0,1	B = 0,2	C = 0,3	D = 0,4	E = 0,5	F = 0,6 G = 0,7 H = 0,8
<b>EG I: Non-acrobatic Elements</b>					
<p>49. Forward walkover.</p>  <p style="text-align: center;">n x</p>	50.	51.	52.	53.	54.
<p>55. Cross or side split (stop required).</p>  <p style="text-align: center;">└</p>	56.	57.	58.	59.	60.
<p>61. Any standing scale (2 s.).</p>  <p style="text-align: center;">T P</p>	<p>62. Any standing scale with 180° straddle, no hand hold (2 s.).</p>  <p style="text-align: center;">Y</p>	63.	64.	65.	66.
<p>67. Jump bwd. to front support.</p>  <p style="text-align: center;">M</p>	<p>68. ump bwd. with pike-stretch or with 1/1 turn to front support (Endo)</p>  <p style="text-align: center;">v e</p>	69.	70.	71.	72.

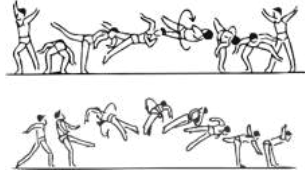

A = 0,1	B = 0,2	C = 0,3	D = 0,4	E = 0,5	F = 0,6 G = 0,7 H = 0,8
<b>EG I: Non-acrobatic Elements</b>					
<p>73. Butterfly.</p>  <p style="text-align: center;">B</p>	<p>74. Butterfly with 1/1 twist fwd. or bwd. (Tong Fei)</p>  <p style="text-align: center;">B<math>\bar{E}</math></p>	<p>75. Butterfly with 2/1 twist.</p>  <p style="text-align: center;">B<math>\bar{E}</math></p>	<p>76.</p>	<p>77.</p>	<p>78.</p>
<p>79. 1 circle or flair.</p>  <p style="text-align: center;">f</p>	<p>80. Circles or flair to handstand.</p>  <p style="text-align: center;">f<math>\bar{b}</math></p>	<p>81. Flair or circle to hdst. continue to flair or circle. (Gogoladze)</p>  <p style="text-align: center;">f<math>\bar{b}</math>f</p>	<p>82. Flair hopping with 360° t. bwd. thr. hdstand back to flair (2 hops).</p>  <p style="text-align: center;">f<math>\uparrow</math><math>\bar{b}</math>f</p>	<p>83.</p>	<p>84.</p>
<p>85.</p>	<p>86. Lower from hdst. to flair or circle.</p>  <p style="text-align: center;"><math>\bar{b}</math>f</p>	<p>87.</p>	<p>88.</p>	<p>89.</p>	<p>90.</p>
<p>91. Flair with 1/2 spindle.</p>  <p style="text-align: center;">f<math>\phi</math></p>	<p>92. Flair with 1/1 spindle (in 2 circles).</p>  <p style="text-align: center;">f<math>\phi</math></p>	<p>93. Flair with &gt;270 spindle (in 2 circles) directly to handstand.</p>  <p style="text-align: center;">f<math>\phi</math><math>\bar{b}</math></p>	<p>94.</p>	<p>95.</p>	<p>96.</p>

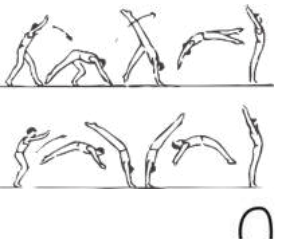
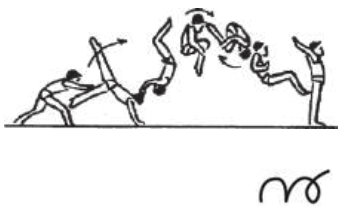
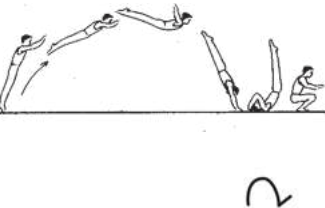
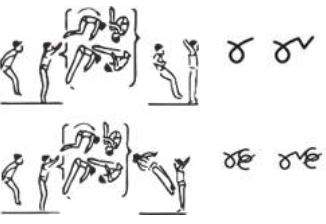
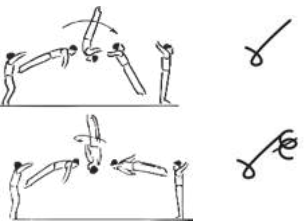
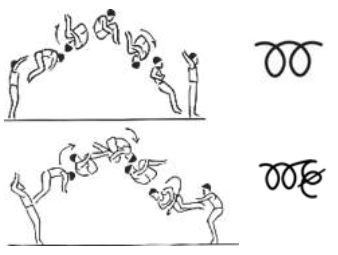
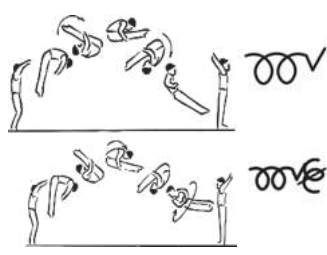

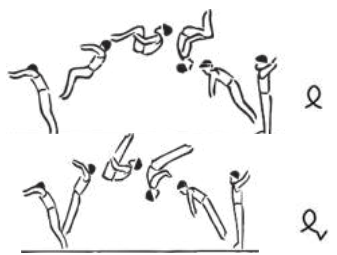
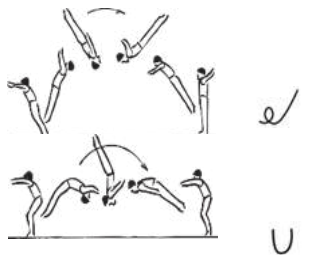

A = 0,1	B = 0,2	C = 0,3	D = 0,4	E = 0,5	F = 0,6 G = 0,7 H = 0,8
<b>EG I: Non-acrobatic Elements</b>					
97.	98. Flair with ½ spindle to handstand.  fφb	99.	100. Flair with > 270° spindle (in 2 circles) directly to handstand and continue to circle or flair.  fφbf	101.	102.
103. Russian wendeswing with 360° or 540°.  r	104. Russian wendeswing with 720° or 900°.  rr	105. Russian wendeswing with 1080° or more. (Fedorchenko)  rrr	106.	107.	108.
109. Roll bwd. through hdst. with ½ t.  eб	110. Roll bwd. with hop 1/1 t. through hdst.  e↑e	111.	112.	113.	114.
115.	116.	117.	118.	119.	120.

A = 0,1	B = 0,2	C = 0,3	D = 0,4	E = 0,5	F = 0,6 G = 0,7 H = 0,8
<b>EG II: Acrobatic elements forward</b>					
<p>1. Forward handspring or flyspring.</p> 	<p>2.</p>	<p>3.</p>	<p>4. Handspring salto fwd. tuck. (Morandi)</p> 	<p>5.</p>	<p>6.</p>
<p>7. Dive roll.</p> 	<p>8.</p>	<p>9.</p>	<p>10.</p>	<p>11.</p>	<p>12.</p>
<p>13. Salto fwd. tucked or piked, also with 1/2 t.</p> 	<p>14. Salto fwd. stretched, also with 1/2 t.</p> 	<p>15.</p>	<p>16. Double salto fwd. tucked, also with 1/2 t.</p> 	<p>17. Double salto fwd. piked, also with 1/2 t.</p> 	<p>18.</p>
<p>19.</p>	<p>20.</p>	<p>21.</p>	<p>22.</p>	<p>23.</p>	<p>24.</p>

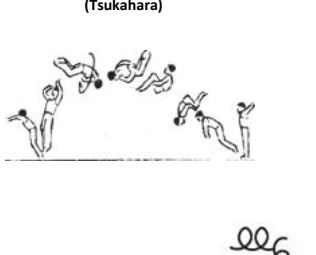
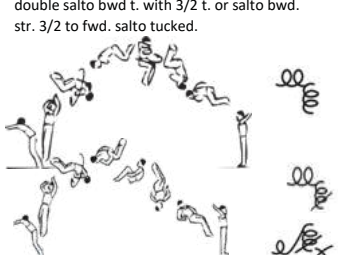
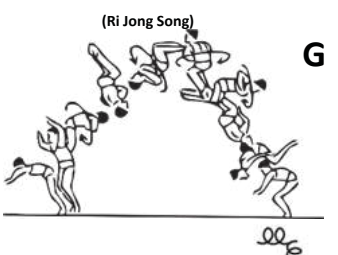
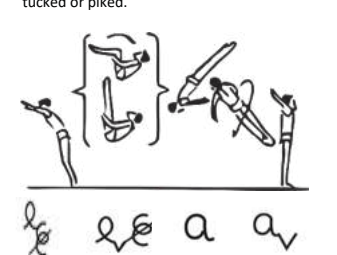
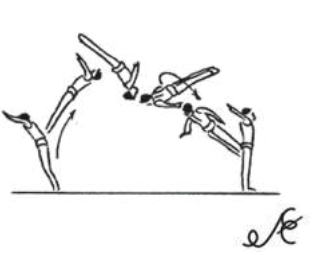
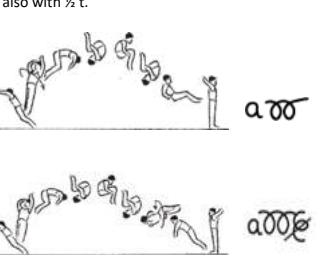
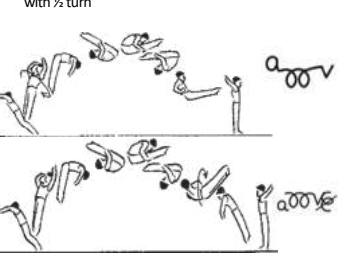
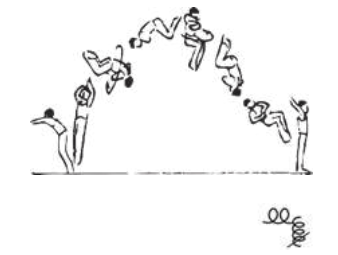
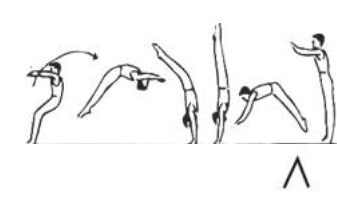
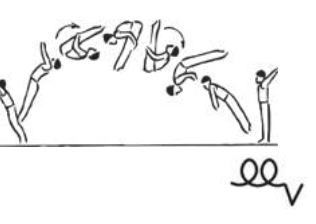
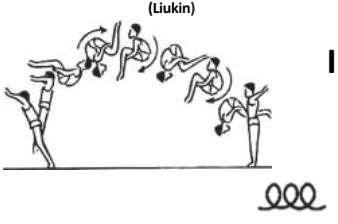
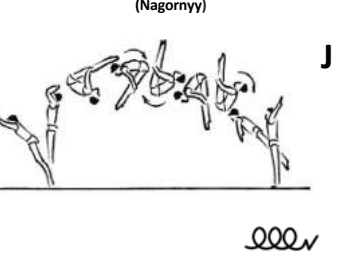

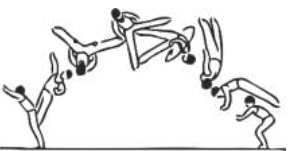
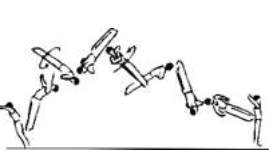
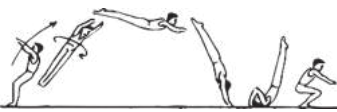

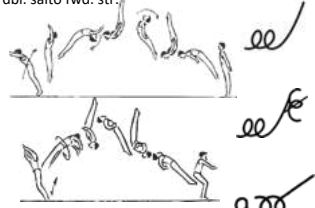





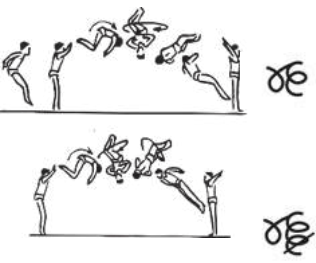
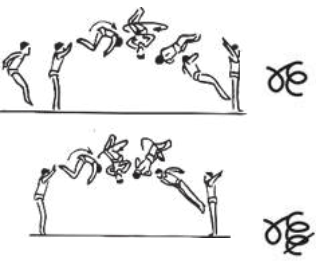
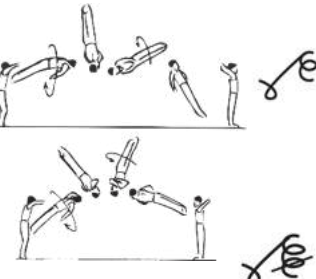
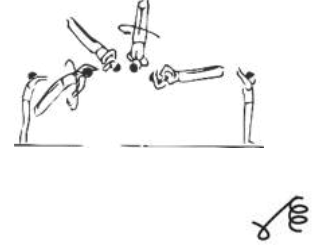
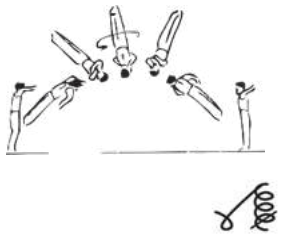
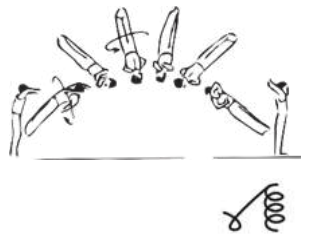
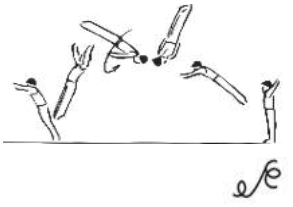
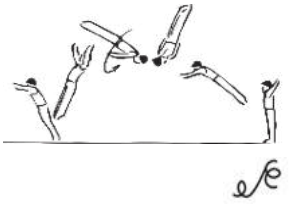
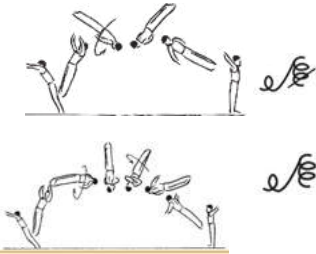
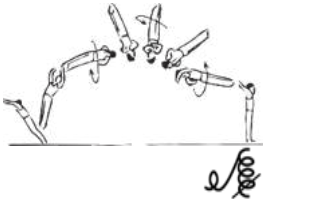
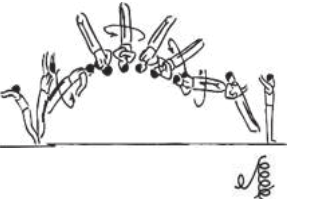
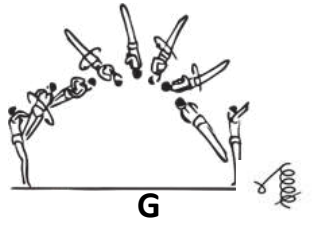
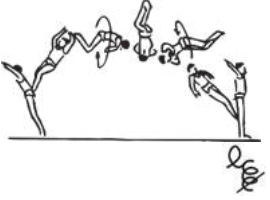
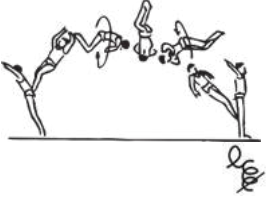

A = 0,1	B = 0,2	C = 0,3	D = 0,4	E = 0,5	F = 0,6 G = 0,7 H = 0,8
<b>EG II: Acrobatic elements forward</b>					
25.	26.	27.	28.	29.	30.
31.	32.	33.	34.	35.	36. Double salto fwd. tucked with 1/1 turn. 
37.	38. Salto fwd. t. or p. to front support. 	39.	40.	41.	42. Double salto fwd. tucked with 3/2 turn. (Zapata) 
43.	44.	45.	46. Jump fwd. with 1/2 t. to dbl. salto bwd. Tuck (Deferr) 	47.	48. Double salto fwd. piked or straight with 3/2 turn. (Zapata 2) <b>G</b> 

A = 0,1	B = 0,2	C = 0,3	D = 0,4	E = 0,5	F=0,6 G=0,7 H=0,8 I=0,9 J=1.0
<b>EG III: Acrobatic elements backward</b>					
<p>1. Salto backwards tucked or piked.</p> 	<p>2. Salto backwards str. or Tempo salto bwd.</p> 	<p>3. Double salto bwd. tucked.</p> 	<p>4. Salto bwd. with 1/1 t. and salto bwd. (Tsukahara)</p> 	<p>5. Double salto bwd. tucked with 2/1 t. or double salto bwd t. with 3/2 t. or salto bwd. str. 3/2 to fwd. salto tucked.</p>  <p>Also (Korosteljev)</p>	<p>6. Double salto bwd. tucked with 3/1 t. (Ri Jong Song)</p> 
<p>7. Salto backwards tucked or piked w. 1/2 t. or Arabian tucked or piked.</p> 	<p>8. Salto backwards str. w. 1/2 tucked or piked.</p> 	<p>9.</p>	<p>10. Arabian jump bwd. to double salto fwd tucked, also with 1/2 t.</p> 	<p>11. Arabian jump bwd. to double salto fwd piked, also with 1/2 turn</p> 	<p>12. Double salto bwd. tucked with 5/2 t.</p> 
<p>13. Back handspring.</p> 	<p>14.</p>	<p>15.</p>	<p>16. Double salto bwd. piked.</p> 	<p>17.</p>	<p>18. Triple salto bwd. tucked. (Liukin)</p> 
<p>19.</p>	<p>20.</p>	<p>21.</p>	<p>22.</p>	<p>23.</p>	<p>24. Triple salto bwd. piked. (Nagornyy)</p> 

A = 0,1	B = 0,2	C = 0,3	D = 0,4	E = 0,5	F = 0,6 G = 0,7 H = 0,8
<b>EG III: Acrobatic elements backward</b>					
25.	26.	27.	28.	29. Double salto straddled with 1/1 t. (Lou Yun)  Ly	30. Double salto str. w 5/2 t. <b>H</b>  ee
31. Jump bwd. with 1/2 t. to roll fwd.  arv	32.	33.	34.	35. Salto bwd. str. with 1/1 t and salto bwd piked.  ee	36. Salto bwd. str. with 2/1 t and salto bwd piked. (Kolyvanov)  ee
37.	38.	39.	40.	41. Double salto bwd. straight or Double salto bwd. straight and with 1/2 t., or Arabian Jump bwd. to dbl. salto fwd. str.  (Tamayo)	42. Double salto bwd. str. with 3/2 t. or Arabian Jump bwd. to dbl. salto fwd. str. with 1/1 t. <b>G</b> Also Hypolito  arv ee
43.	44.	45.	46.	47.	48. Double salto bwd. str. with 1/1 t. or Arabian Jump bwd. to dbl. salto fwd. str. with 1/2 t. <b>P</b> Also Penev  ee arv

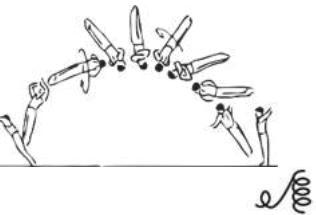
A = 0,1	B = 0,2	C = 0,3	D = 0,4	E = 0,5	F = 0,6 G = 0,7 H = 0,8
<b>EG III: Acrobatic elements backward</b>					
49.	50.	51.	52.	53.	54. Double salto bwd. str. with 2/1 t.  <b>G</b> 
55.	56.	57.	58.	59.	60. Double salto bwd. with 7/2 t. (Minami)  <b>H</b>
61.	62.	63.	64.	65.	66. Double salto bwd. str. with 3/1 t. (Shirai 3)  <b>I</b> 
67.	68.	69.	70.	71.	72. Double salto bwd. str. with 7/2 t. (Jarman)  <b>J</b>

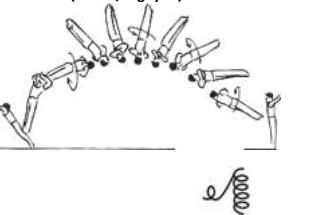
A = 0,1	B = 0,2	C = 0,3	D = 0,4	E = 0,5	F = 0,6 G = 0,7 H = 0,8
<b>EG IV: Single salto forward and backward with 1 or more turns.</b>					
1. 	2. Salto tucked with 1/1 t., also with 3/2 t. 	3. Salto fwd. str. with 1/1 t., also with 3/2 t. 	4. Salto fwd. str. with 2/1 t. 	5. Salto fwd. str. with 5/2 t. 	6. Salto fwd. str. with 3/1 t. (Shirai 2) 
7. 	8. Salto backwards str. w. 1/1 t 	9. Salto bwd. str. with 3/2 t. or 2/1 t. 	10. Salto bwd. str. with 5/2 t. 	11. Salto bwd. str. with 7/2 t (González) 	36. Salto fwd. str. with 7/2 t. (Goshima) 
13. 	14. Salto backwards tucked w. 3/2 t. 	15. 	16. 	17. 	18. 
19. 	20. 	21. 	22. Salto bwd. str. with 3/1 t. 	23. 	24. Salto bwd. str. with 4/1 t. (Shirai / Nguyen) 



# Section 11

## Pommel Horse

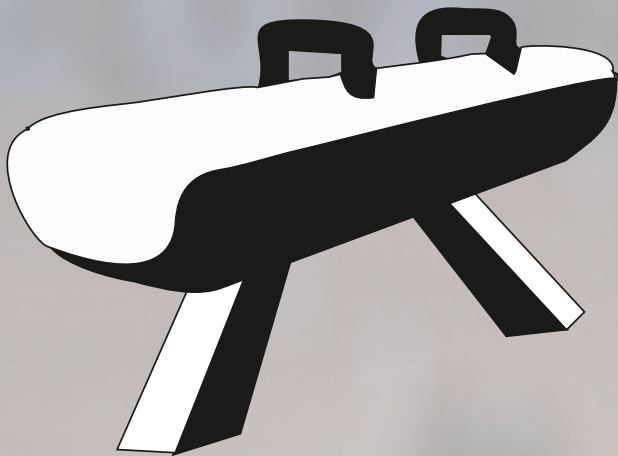

## Section 11 - Pommel Horse

## Секция 11 - Конь

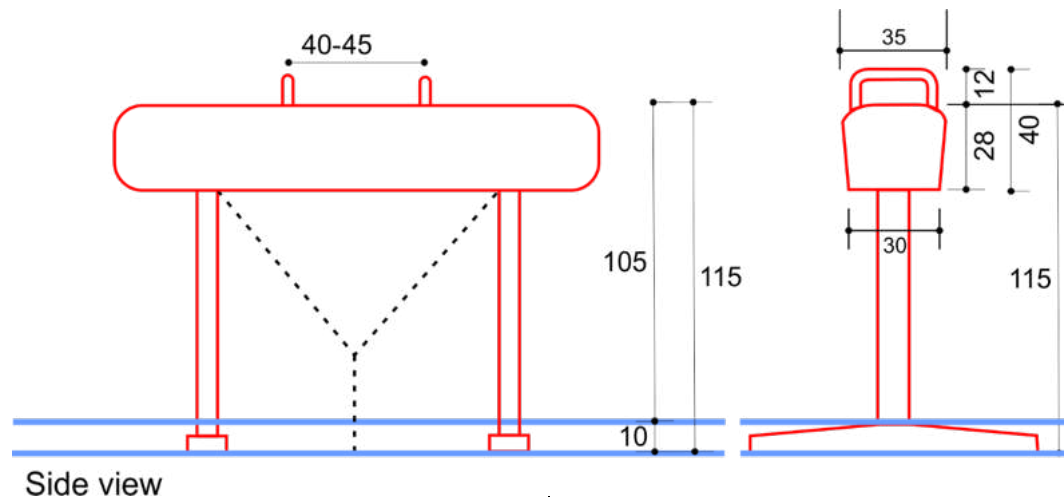

Side view

Height: 105 cm from top of mat, 115 cm from the floor.

Высота снаряда: 105 см от поверхности мата, 115 см от пола.

**Article 11.1 Exercise description**

A contemporary Pommel Horse exercise is characterized by a variety of support positions on all parts of the horse, permitting different types of circular swings with legs apart and together, single leg swings and/or scissors, and swings through the handstand position with or without turns. All elements must be executed with swing and without the slightest interruption of the exercise. Strength and hold elements are not permitted.

**Article 11.2 Content and Construction****Article 11.2.1 Information about Exercise Presentation**

- The gymnast must start his exercise from a standing position. An approach step or hop is permitted. The evaluation begins the moment the gymnast's feet leave the floor.
- Additional execution, technical and exercise construction expectations are:
  - The exercise must consist exclusively of swings without visible pauses or visible use of strength.
  - Oblique positions during flair and circle work are not permitted. Circles and flairs may be performed only in cross support or in side support positions. Furthermore, all turning elements must begin and end in either cross support or side support.
  - Ideally circles and flairs must be performed with complete extension. Lack of amplitude in body position is deducted as an individual deduction on for each element. Hip breaks during individual elements in an exercise should be deducted as separate technical errors on each circle or flair.
  - Wendeswings must be performed with legs together. Legs apart during Wendeswings are considered as an execution error (Art 9.4.) and must be deducted for each full turn.
  - During scissors and single leg swings, the gymnast must demonstrate a significant elevation and a large separation of the legs.

**Статья 11.1 Описание упражнения на коне**

Современное упражнение на коне характеризуется самыми различными видами кругов, махов ноги вместе и ноги врозь, одноножных махов и скрещений в различных видах опоры на всех частях коня с или без поворотов. Разрешается выполнять элементы через стойку на руках с поворотами или без поворотов. Все элементы должны выполняться махом и без остановок. Силовые и статические элементы на коне не разрешаются.

**Статья 11.2 Содержание и построение упражнения****Статья 11.2.1 Информация об Исполнении Упражнения**

- Гимнаст должен начать выполнение упражнения из положения ноги вместе. Разрешается вступительный шаг или прыжок. Судейство упражнения начинается в тот момент, когда стопы гимнаста отрываются от пола.
- Дополнительные требования к исполнению и композиции упражнения:
  - Упражнение должно состоять исключительно из маховых движений без видимых остановок и без видимого применения силы.
  - При выполнении кругов ноги вместе или врозь не допустимо положение тела под углом к снаряду. Круги должны выполняться строго в упоре продольно или поперек. Все элементы с поворотами должны начинаться и заканчиваться в упоре поперек или продольно.
  - Круги ноги вместе или врозь должны выполняться совершенно прямым телом. За недостаточно выпрямленное тело производится индивидуальная сбавка за каждый элемент. Ошибки сгибания в отдельных элементах должны наказываться сбавками как отдельные технические ошибки за каждый круг или Томас.
  - Круги с поворотом выполняются ноги вместе. Разведенные ноги во время элементов Русским кругами считаются ошибкой исполнения (Статья 9.4.) Сбавка производится за каждый полный поворот.
  - При выполнении скрещений и одноножных махов гимнаст должен продемонстрировать высоту и большое разведение ног.

This table describe deductions applicable before, during and after elements with single legs swings and/or scissors

Amplitude	Deduction
Above shoulder line	0.00
Between shoulder and horizontal line.	0.10
Lower horizontal line.	0.30



- f) Handstand elements must be achieved with completely straight arms and without any interruption of swing or obvious use of strength.
- g) In flair or circle to handstand dismounts and elements returning to flairs or circles, execution deductions for hesitation, strength, bent arms, lowering of the hips, and unsteadiness must be considered on the rise to the handstand, within the pirouette, the lower from the handstand, and the extension of the flairs or circles upon completion of the element. There is no deduction for bending of the hips on the rise to handstand.
- h) A simple handstand dismount, or one that includes a turn of at least 270° from the side support, must cross the body of the horse, should land in cross stand facing along the long axis of the horse and adjacent to the last hand support position. If these requirements are not met the dismount will be considered as atypical and be deducted 0,3 for turning problems. (Art 9.4.)
- i) Expectations for scissor to handstand elements:
- The gymnast is expected to swing to handstand without strength or hesitation, with hips straight throughout.
  - A scissor to handstand with pronounced hip bend and strength should receive one deduction from the E-Jury.
  - Scissors to handstands demonstrating lowering of the hips or legs will be deducted by the E-Jury.
  - All scissors to handstand require the legs to close.
- j) Clarifications concerning evaluation for all Scissor to handstand performed with hand(s) stepping errors:
- Step down off pommel with one hand with return to the single pommel = credit by D-Jury and -0.30 + other execution errors (E-Jury) for uncontrolled handstand support.
  - Step down off pommel with one hand with no return to the single pommel = credit by D-Jury and -0.50 + other execution errors (E-Jury) for uncontrolled handstand support.
  - Step down off pommel with two hands = no value (D-Jury) and -0.50 or -1.00 (dependent on continuance of exercise or fall) + other execution errors (E-Jury).
- k) All dismounts other than handstand dismounts must be executed with the body at a minimum angle of 30° above the shoulder horizontal line before landing. For angles lower than 30°, deductions will be applied according to the specific errors and deductions table for pommel horse, Art. 11.3.
- l) If a gymnast believes he did not receive value for his dismount, he may repeat any dismount for value (one time only) within 30 seconds of completing the original attempt. If the original dismount received a large deduction, and the dismount is repeated, the large deduction must be increased to -1.0 by the E-Jury.
3. For a full list of errors and deductions governing Exercise Presentation, see Section 9 and the summary of deductions in Articles 9.4 and 11.3.

#### Article 11.2.2 Information about the D score



В этой таблице описаны сбавки, применяемые до, во время и после элементов махами одной ногой и/или скрещиваниями.

Амплитуда	Сбавка
Выше плеча	0.00
Между уровнем плеча и горизонтали	0.10
Ниже горизонтали	0.30

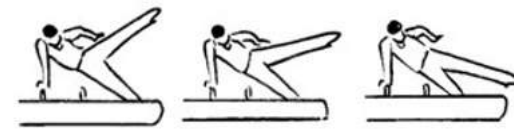

- f) Элементы, выполняемые через стойку, должны выполняться абсолютно прямыми руками без малейшей остановки и без видимого применения силы.
- g) В элементах с выходом в стойку из кругов или кругов ноги врозь (Томас) в соскок или последующим опусканием в круги или Томас, ошибки исполнения за задержки, использование силы, согнутые руки, опускание бедер и неуверенность должны быть применены во время выхода в стойку с поворотом, за опускание из стойки, за амплитуду кругов или Томас в завершающей части элемента. Сбавка за сгибание при выходе в стойку не производится.
- h) Простой соскок в стойку на руках или тот, который включает поворот не менее 270° из упора продольно, должен пересекать тело Коня и приземляться в стойке поперек, лицом вдоль длинной оси Коня и рядом с последним положением опорной руки. Если эти требования не выполнены, соскок будет считаться нетипичным и будет вычтен 0,3 за проблемы с поворотом. (Статья 9.4.)
- i) Требования к выполнению элементов скрещений в стойку:
- Гимнаст должен выполнять махи в стойку на руках без использования силы, видимых остановок и без сгибания на протяжении всего элемента.
  - Скрещивание в стойку на руках с видимым сгибанием и с применением силы должно получить одну сбавку от судей бригады Е.
  - Скрещивания в стойку на руках, при выполнении которых мах выполняется с понижения бедер или ног, должны получать сбавки от судей бригады Е.
  - Для всех скрещиваний через стойку на руках требуется сводить ноги в стойке.
- j) Уточнения по поводу всех скрещиваний в стойку на руках, которые выполняются с ошибкой перемещения руки или рук:
- Сход с ручки одной рукой и возврат на одну ручку коня = Группа D (бригада D) и сбавка -0.30 + другие ошибки исполнения (бригада Е) за неконтролируемую стойку на руках
  - Сход с ручки одной рукой без возврата на одну ручку коня = Группа D (бригада D) и сбавка -0.50 + другие ошибки исполнения (бригада Е) за неконтролируемую стойку на руках.
  - Сход с ручки двумя руками = не оценивается (бригада D) и сбавка -0.50 или -1.00 (в зависимости от продолжения упражнения или падения) + другие ошибки исполнения (бригада Е).
- k) Все соскоки, кроме соскоков через стойку на руках, должны выполняться с минимальным углом положения туловища на 30° над горизонтальным уровнем плеч перед приземлением. В случае если угол менее 30° будет применяться сбавка в соответствии с таблицей специфичных ошибок и сбавок для коня-махи (статья 11.3).
- l) Если по мнению гимнаста судьи могут не засчитать соскок через стойку, гимнаст может повторить любой соскок (только один раз) в течении 30 сек. после выполнения первой попытки. Если первая попытка выполнить соскок была оценена как грубая ошибка, но соскок был повторен, то грубая ошибка увеличивается до -1.0 балла бригадой Е.
3. Полный список ошибок и сбавок за исполнение упражнения смотреть секцию 9 и сводку по сбавкам в Статье 9.4 и 11.3.

#### Статья 11.2.2 Информация по оценке D



1. The Element Groups (EG) are:
  - I. Single leg swings and scissors.
  - II. Circles and flairs, with and/or without spindles and handstands, Kehrsings, Russian wendeswings, flops and combined elements.
  - III. Travel type elements, including Tong Fei, Wu Guonian, Roth and Traveling Spindles.
  - IV. Dismounts.
2. Additional information and regulations:
  - a) **General**
    - a.1) Unless otherwise indicated, all circle elements (including travels, spindle and wendeswing), begin and end in front support.
    - a.2) Unless otherwise indicated, each element is defined as occurring within one structure and ending when a new structure is initiated, as follows (Exception: the combined series provision):
      - i. A hop element ends at the completion of the hop or series of hops.
      - ii. A circle or flair element ends when it changes to the other.
      - iii. A spindle element ends when the spindle action stops.
      - iv. A front support element (wendeswing) ends when the wende action stops.
      - v. Travel elements in cross support end when the travel action or the cross support position is either interrupted by a circle or some other element or is ended in some other way.
      - vi. Russian wendeswing travel elements end when the travel action or Russian wendeswing action interrupted by additional or intermediate support or ended in some other way.
      - vii. For difficulty recognition purposes, travelling elements can be considered finished as soon as the travel is completed.
      - viii. Magyar and Sivado may share a common circle connecting them and receive D+D difficulty. To receive credit for an A value circle between the two travels, the A value circle must be completed fully from front support to front support.
      - ix. III.46 (Moguilny) and III.52 (Belenki) may begin from cross support (also facing out) minus 90° on first turn AND final turn, with travel from one end to the other.
    - a.3) For all travel in side support start position 1-2 and final position 4-5 considered as enough to fulfill requirements.
    - a.4) In order to further simplify the rules regarding falls, all listed elements in EGII and EGIII, require a listed CoP element afterwards for value. The only exception would be a swing forward with both legs (half circle) and finishing the circle with one leg, followed by simple leg swing or scissor.  
For example: On one pommel: L, L, S, S finishing the circle with one leg, followed by simple leg swing or scissor. D-Jury action: E value element and element without value If a fall occurs, no partial difficulty can be awarded. In the case of a fall after starting the subsequent element, the previous element will receive credit.
    - a.5) All Sohn and Bezugo type elements from a stand (and not from a circle element) will be valued two letters lower than the value from the listed element in the Code of Points. Sohn and Bezugo are defined from support on two pommels 360° turn to finish in front support on two pommels. If gymnast does not finish with hands on both pommels, there is no credit awarded for these specific elements.
    - a.6) A Russian Wendeswing to a dismount beginning in cross support facing out must complete Russian(s) as listed before the Wende to receive full dismount value.
    - a.7) After Wu Guonian the gymnast might add any listed elements in the CoP (R180, R360, etc).

1. Существуют следующие группы элементов:
  - I. Одноножные махи и скрещения.
  - II. Круги ноги вместе и врозь с и/или без противоходов и через стойку на руках, круги с поворотами, флопы и комбинированные элементы.
  - III. Проходы, включая, Tong Fei, Wu Guonian, Roth и Проходы с противоходом.
  - IV. Соскоки.
2. Дополнительная информация и правила:
  - a) **Общие**
    - a.1) Если нет других указаний, все круговые элементы (включая проходы, шпиндели и Русские круги) начинаются и заканчиваются в упоре спереди.
    - a.2) Если нет других указаний, каждый элемент принадлежит определенной структуре и заканчивается, как только начинается выполнение другой структуры (исключение: комбинированные серии):
      - i. Элемент, выполняемый прыжком, заканчивается с завершением прыжка или серии прыжков.
      - ii. Круг или Томас считается законченным, когда гимнаст переходит к исполнению другой структуры.
      - iii. Шпindel считается законченным, когда заканчивается действие поворота.
      - iv. Элемент в упоре спереди (круг с поворотом) считается законченным, когда прерывается выполнение действия поворота.
      - v. Переход в упоре поперек считается законченным, когда он или упор поперек разбавлен кругом или каким-либо другим элементом или заканчивается каким-либо другим способом.
      - vi. Проход в русских кругах считается законченным, когда действие прохода или русского круга прерывается дополнительной или промежуточной опорой или заканчивается каким-либо другим способом.
      - vii. Для распознавания элемента как трудности элементы с переходом можно считать законченными, когда переход выполнен полностью.
      - viii. Magyar и Sivado могут разделить промежуточный круг между ними и получить D+D группы. Чтобы получить группу А за круг между двумя проходами, круг должен быть исполнен из упора спереди в упор спереди.
      - ix. III.46 (Moguilny) и III.52 (Belenki) могут начинаться с упора поперек (также лицом наружу), минус 90° при первом и заключительном повороте с проходом с одного конца на другой.
    - a.3) Для всех проходов в упоре продольно, начальное положение 1-2 и конечное положение 4-5 считаются достаточными для выполнения требований к данному типу проходов.
    - a.4) Чтобы еще больше упростить правила, касающиеся падений, все элементы, перечисленные в EGII и EGIII, требуют выполнения после себя записанный в Правилах элемента для получения группы сложности. Таким элементом в виде исключения является перемах двумя ногами вперед (пол круга), заканчивающийся перемахом назад одной ногой, с последующим скрещением или переходом в одноножную часть.  
Например: на одной ручке: L, L, S, S заканчивающийся в упоре продольно, затем пол круга с последующим перемахом одной ногой. Бригада D оценивает как: элемент группы E и элемент без стоимости. При падении частичная сложность не может быть присвоена. При падении во время следующего элемента, предыдущий элемент получит группу сложности.
    - a.5) Все Sohn и Bezugo типы элементов, выполненные из положения стоя (а не с кругов) будут оценены на две группы сложности ниже, чем оригинальные элементы. Sohn и Bezugo рассматриваются как поворот на 360° из упора на ручках и заканчивающийся в упоре на двух ручках. В случае, если гимнаст заканчивает не в упоре на двух ручках группа сложности не присваивается за эти специфические элементы.
    - a.6) Русские круги в соскок, начатые с кругов лицом наружу должны быть закончены в положение упора поперек перед заножкой в соскок для получения полной стоимости.
    - a.7) После Wu Guonian гимнаст может добавить любой записанный в Правилах элемент (R180, R360 и т.д.).





a.8) No additional elements may be added to increase the value of these elements:

- Kehre forward, reverse Stöckli, kehre forward (III.46, Moguilny).
- Kehre backward, kehre forward, kehre backward (III.52, Belenki).

a.9) Clarification concerning the start position for travels backward in cross support: the gymnast is allowed to start these elements in rear support on the end of the horse facing out with both hands on the leather.

a.10) All travels with spindle should be started from the additional circle in appropriate position.

a.11) In the case of the Mikulak style elements, where the gymnast supports themselves with their leg before completing the element, the element will not be recognized and receive 0.5 deduction for interruption of exercise without a fall.

#### b) Circles

b.1) All basic circles in cross and side support (also on one pommel) may end with a ¼ turn without changing the structure or value of the element.

b.2) Step up to pommel, with or without ¼ turn, is B value Circle with or without ¼ turn on one pommel, and counts as start to flop sequence (Element II.8).

#### c) Handstand

c.1) There is no upgrade in value for turning within a handstand from scissors.

c.2) There is no upgrade in value for the performance of turning within a handstand (from circles or flairs) solely on the pommels. Turning within a handstand requires a majority use of the leather.

c.3) When performing a 3/3 travel during a handstand (within an exercise or dismount), "support" with one hand must be shown on both ends of the horse to receive the 3/3 upgrade in value. There is no upgrade in value for additional turning, within a handstand from circles or flairs (indicated in the table below).

c.4) Increases in Value for Handstands from circle or flairs:

#### Circle or flair handstand dismounts

	Handstand		
	"B"	"C"	"D"
w/450° (or more) turn OR 3/3 travel*	C	D	E
w/450° (or more) turn AND 3/3 travel*	D	E	F

\*3/3 travel requires minimum 270° turn.

#### Circle or Flair Handstand and lower to circle/flair

	Handstand		
	"B"	"C"	"D"
Lower to circle/flair	C	D	E
w/360° (or more) turn OR 3/3 travel*	D	E	F
w/360° (or more) turn AND 3/3 travel	E	F	G

\*3/3 travel requires minimum 180° turn.

c.5) Swing with strength and/or lowering of the hips or legs in achieving handstands from a scissor or from circles or flairs (including dismounts) will receive the value for the element and element group (D-Jury) with E-Jury deductions. However, if there is a large error, no recognition will be given for the handstand or dismount. In the case of a large deduction, the gymnast will receive a -0.5 deduction and only deductions for aesthetic errors (legs, feet, bent arms, touch horse, etc.). No deductions for strength or angle will be applied.

a.8) Никакие элементы не могут быть добавлены для повышения группы сложности к следующим элементам:

- Кер вперед, обратный стойкли, кер вперед (III.46, Moguilny).
- Кер назад, кер вперед, кер назад (III.52, Belenki).

a.9) Разъяснение относительно стартовой позиции для проходов назад в упоре поперек; гимнасты могут начинать эти элементы из упора сзади кругов лицом наружу, с обеими руками на теле коня.

a.10) Все проходы с противоходами должны начинаться с дополнительного круга в соответствующем начальном положении.

a.11) Если гимнаст поддерживает себя ногами в завершающей стадии скрещений в стиле Mikulak, элемент не будет распознан и получит сбавку 0,5 за приостановку в элементе без падения.

#### b) Круги

b.1) Все круги ноги вместе или врозь в упоре поперек или продольно (также на одной ручке) могут заканчиваться с поворотом на ¼ без смены содержания или стоимости элемента.

b.2) Вход на ручку с ¼ поворота – группа В, круг на ручке с ¼ и может быть началом Флопа (Элемент II.8).

#### c) Стойки на руках

c.1) За поворот в стойке на руках со скрещений нет надбавки в стоимости.

c.2) При исполнении поворота в стойке на руках (с кругов ноги вместе или врозь) только на ручках коня нет надбавки в стоимости. Повороты в стойке требуют использования тела коня.

c.3) При исполнении 3/3 прохода в стойке на руках (во время упражнения или соскока), опора одной рукой должна быть показана на обоих концах, чтобы получить повышение в стоимости за 3/3 прохода. Нет повышения группы трудности из-за дополнительных поворотов в стойке на руках из кругов или кругов Томас (указано в таблице ниже).

c.4) Повышение в группе для выходов в стойку из кругов или Томас:

#### Круги или Томас в соскок через стойку

	Handstand		
	"B"	"C"	"D"
с 450° (или более) поворотом или 3/3 проходом*	C	D	E
с 450° (или более) поворотом и 3/3 проходом*	D	E	F

\*минимум 270° для 3/3 прохода

#### Круги или Томас в стойку и опускание в круги/Томас

	Handstand		
	"B"	"C"	"D"
Опускание в круги или Томас	C	D	E
с 360° (или более) поворотом или 3/3 проходом*	D	E	F
с 360° (или более) поворотом и 3/3 проходом*	E	F	G

\*минимум 180° для 3/3 прохода

c.5) В случае маха силой и/или с понижением уровня бедер или ног при переходе в стойку на руках из скрещения или кругов ноги вместе или ноги врозь (включая соскоки), элемент и группа элемента будет засчитана бригадой D со сбавками бригады E. Однако, в случае большой ошибки, стойка на руках или соскок не будут расценены. В случае грубой ошибки, гимнаст получает 0.5 сбавку, а также только эстетические сбавки (ноги, стопы, согнутые руки, касание коня и т.д.). Сбавка за использование силы или углы не применяется.





- c.6) A scissor to handstand should be performed with a straight body and a continuous upwards movement. If the gymnast moves directly to a position with an extreme hip bend (>90°) the element will not be recognized.  
If a leg or legs move between the pommels at any stage this would also lead to non-recognition.
- c.7) All scissors through handstand on one pommel require a change of arm or pommel to receive value.
- c.8) All scissors through handstand on one pommel require a leg change (like double scissor) to receive value.

d) **Combined elements**

- d.1) It is possible to combine certain elements on a single pommel. There are two types of such combined elements listed in the Element Group II:
- i. Flop type elements may include combinations of any of the following on one pommel: circle in cross support (with or without 1/4 turn), Direct Stöckli B (DSB), and/or Direct Stöckli A (DSA), Bertonselj and Davtyan;
- The DSA may only appear at the end of the sequence.
  - Bertonselj and Davtyan may only appear at the beginning of the sequence.
- Such combined elements (flops) can only be D, E or F value (i.e. 3 or 4 elements).

		Circle/DSB/DSA*		
1		2	3	4
Circle/DSB	+		D	E

\* DSA – only at the end of flop sequence

		Circle/DSB/DSA*		
1 + 2		3	4	
Br/Dv + Circle	+	E	F	

\* DSA – only at the end of flop sequence

The following examples illustrate this rule:

- DSB + DSB + DSA = D value flop
- Circle on one pommel + DSB + DSB + DSA = E value flop
- Bertonselj + Circle on one pommel + DSB = E value flop

Only one such flop sequence may be used in an exercise for value.

- ii. Combined sequences on one pommel of circle and/or Stöckli A or B, Bertonselj and Davtyan with Russian wendeswings. The circle and/or Stöckli B, (Bertonselj and Davtyan must precede) can either precede or follow the Russian wendeswings and must appear as 2 consecutive circle elements to be part of a two-flop Combined Sequence. The DSA may only appear at the end of the sequence.

Only one of these combined sequences may be used during an exercise.

		Flop	
Russian		1	2
R18 or R27 (B)	+		D
R36 or R54 (C)	+	D	E
R72 or R90 (D)	+	E	F
R108 (E)	+	F	G

		Russian		
Bertonselj/ Davtyan +		Russian		
	+	R18 or R27 (B)		E
	+	R36 or R54 (C)		F
	+	R72 or R90 (D)		G
	+	R108 (E)		H

- c.6) Скрещение в стойку на руках должны выполняться прямым телом и непрерывным движением вверх. Если гимнаст переходит непосредственно в положение со значительным сгибанием (>90°), элемент не будет засчитан.  
Если нога или ноги проходят между ручками на любой стадии, это также может привести к непризнанию элемента.
- c.7) Для всех скрещений через стойку на руках требуется смена руки или ручки Коня при опускании для получения группы сложности.
- c.8) Для всех скрещений через стойку на руках требуется смена ног (как в двойном скрещении) для получения группы сложности.

d) **Комбинированные элементы**

- d.1) Возможно комбинировать определенные элементы на одной ручке. Два типа подобных комбинированных элементов существуют и включены в группу II:
- i. Флопы могут включать в себя комбинацию из любых перечисленных элементов на одной ручке: круги в упоре поперек (с или без 1/4 п.), Прямой Стойки В (DSB), и/или Прямой Стойки А (DSA), Bertonselj и Davtyan;
- DSA может быть выполнен только в конце комбинированного элемента.
  - Bertonselj и Davtyan могут быть выполнены только вначале комбинированного элемента.
  - Такие комбинированные элементы (флопы) могут иметь стоимость D, E или F (т.е.3 или 4 элемента).

		Круг/DSB/DSA*		
1		2	3	4
Круг/DSB	+		D	E

\* DSA – только в конце флоп системы

		Круг/DSB/DSA*		
1 + 2		3	4	
Br/Dv + Круг	+	E	F	

\* DSA – только в конце флоп системы

Некоторые примеры, поясняющие это правило:

- DSB + DSB + DSA = Флоп группы D
- Круг на одной ручке + DSB + DSB + DSA = Флоп группы E
- Bertonselj + Круг на одной ручке + DSB = Флоп группы E

Только одна такая флоп-система в упражнении будет учтена как группа трудности.

- ii. Комбинированные элементы кругов и/или стойки А или В, Bertonselj и Davtyan с русским кругом. Круги и/или стойки В могут исполняться до, или после русского круга (Bertonselj и Davtyan должны начинать) и должны состоять из двух выполненных подряд круговых элементов чтобы являться частью Комбинированного элемента. Стойки А может быть выполнен только в конце Комбинированного элемента. Только одна из этих комбинированных систем может быть исполнена в комбинации.

		Флоп	
Русский		1	2
R18 or R27 (B)	+		D
R36 or R54 (C)	+	D	E
R72 or R90 (D)	+	E	F
R108 (E)	+	F	G

		Русский		
Bertonselj/ Davtyan +		Russian		
	+	R18 or R27 (B)		E
	+	R36 or R54 (C)		F
	+	R72 or R90 (D)		G
	+	R108 (E)		H



- iii. In any case when a combined element is involved, the gymnast will not have the right to make use of the same element three times in direct succession. Example: LLLS will receive B-rep-rep-NR
- iv. Flop and combined elements must be separated by minimum one circle with one hand off of the one pommel
- v. After a flop sequence or combined element of flops and Russians, no additional elements on one pommel may be performed, except an element to handstand.
- vi. A DSB is considered finished in side support frontways on one pommel.
- d.2) No other double elements will be credited for higher value.  
For example: 2 circles or 2 DSB's in any position receive credit only for the first circle or DSB and no value or recognition for the second.
- d.3) DSA requires ¼ turn in and ¼ out.

e) **Spindles**

- e.1) Spindles in EG II in cross or side support with legs together or flair must be performed within a maximum 2 circles (3 front support positions after the original start position) for D value.
- e.2) There are two D value 1/1 Spindles (EG II) in the Code of Points:
  - II.28 Any side support pommel between hands 1/1 spindle with legs straddle inside max. 2 circles.
  - II.34 Any 1/1 spindle within maximum 2 circles on the end (Magyar).
 Both may be performed in the same exercise.

f) **Dismounts**

- f.1) Pommel Horse is the only apparatus where a dismount may be repeated (one time only) if the gymnast determines he may not have received credit because of a fall or a large deduction. This must be done within the allowable time. If the gymnast steps off the podium (this includes the stairs), the exercise is terminated.
- f.2) In the case of a repeated dismount, the gymnast has 30 seconds to remount the horse and perform any type of dismount of his choice for value and EG IV.

Examples of repeating a PH dismount are:

Example 1

Action	Gymnast	D-Jury evaluation	E-Jury evaluation
Stöckli to handstand 270° t. 3/3 dismount attempt	Falls while attempting the handstand	No value or EG IV	-1.0 and any deductions prior to the action
Repeated Stöckli to handstand 270° t. 3/3 dismount within the time permitted.	Successfully repeats Stöckli to handstand 270° t. 3/3 with -0.0 deduction	D value (0.4) and +0.4 EG IV	-0.0

Example 2

Action	Gymnast	D-Jury evaluation	E-Jury evaluation
Stöckli to Handstand 450° t. 3/3 dismount attempt	Lowers legs with large deviation then completes dismount	No value or EG IV	-0.5 (lowering legs) and any aesthetic deductions

- iii. В любом случае при исполнении комбинированных элементов гимнаст не имеет право использовать один и тот же элемент три раза подряд. Пример: LLLS (круг-круг-круг-стойкли) = В-повтор-повтор-не считать.
- iv. Флоп и Комбинированный элемент должны быть разделены минимум одним кругом с выходом рукой с одной ручки.
- v. После флопов или комбинированных элементов с русскими кругами, никакой дополнительный элемент на одной ручке не может быть исполнен, за исключением элементов в стойку на руках.
- vi. DSB считается законченным в упоре продольно спереди на одной ручке.
- d.2) Никакие другие двойные элементы не имеют права на повышение стоимости. Например: 2 круга или 2 DSB в любом упоре: будет засчитан только первый элемент, второй элемент не будет засчитан как группа трудности.
- d.3) Требование к DSA – ¼ поворота до и ¼ поворота после.

e) **Шпindelь**

- e.1) Шпindelь EG II в упоре поперек или продольно ноги вместе или Томас должен быть выполнен максимум за 2 круга (3 упора спереди после начального положения) чтобы получить группу D.
- e.2) Существует два 1/1 Противохода Группы D (EG II) в Правилах соревнований:
  - II.28 Любой 1/1 Противоход в упоре продольно ручка между рук, ноги врозь за 2 круга.
  - II.34 Любой 1/1 Противоход за 2 круга на конце коня (Magyar).
 Оба могут быть выполнены в одном упражнении.

f) **Соскоки**

- f.1) Конь единственный снаряд, на котором соскоки могут повторяться (только один раз) если гимнаст предположил, что он не получит стоимость соскока из-за падения или грубой ошибки. Повтор должен произойти в течении отведенного времени. Если гимнаст покинул помост (сошел на ступени) упражнение считается законченным.
- f.2) В случае повтора соскока у гимнаста есть 30 сек. чтобы возобновить упражнение и продемонстрировать любой тип соскока на выбор для получения группы трудности и EGIV.

Примеры повтора соскока на Коня для получения группы:

Пример 1

Действие	Гимнаст	Оценка бригады D	Оценка бригады E
Стойкли в Стойку на руках 270° п. 3/3 проход, попытка выполнить соскок	Падение во время выполнения стойки на руках	Группа и EG IV не засчитана	-1.0 и другие ошибки исполнения до падения
Повторен Стойкли в Стойку на руках 270° п. 3/3 проход в соскок в течении 30 сек.	Удачно повторен соскок без ошибок	Группа D (0.4) +0.4 за EG IV	-0.0

Пример 2

Действие	Гимнаст	Оценка бригады D	Оценка бригады E
Стойкли в стойку на руках 450° п. 3/3 проход, попытка выполнить соскок	Опускание ног с грубой ошибкой, влекущей непризнание соскока	Группа и EG IV не засчитана	-0,5 (за опускание ног) и другие ошибки исполнения до падения



Repeated Stöckli to handstand 450° t. 3/3 dismount within the time permitted.	Successfully repeats Stöckli to handstand 450° t. 3/3 with -0.0 deduction	E value (0.5) and +0.5 EG IV	The -0.50 (lowering legs) must be changed to -1.00 for a fall plus any deductions viewed on the second attempt.
---	---	------------------------------	---

## Example 3

Action	Gymnast	D-Jury evaluation	E-Jury evaluation
Russian 1080° dismount attempt	Falls at 900°	No value	-1.00 and any deductions prior to the action of falling
Repeated Russian 1080° dismount within the time permitted.	Successfully repeats Russian 1080° dismount with -0.1 leg separation	C value (0.30) and +0.30 EG IV	-0.10 for leg separation

In Example 3, the judge cannot always determine if the first Russians are a dismount attempt.

## 3. Special repetitions:

- a) A maximum of two (3/3) cross support travels (forwards and/or backwards) are permitted during the exercise. This rule applies to the following six travels ONLY:
- III.33 Travel forward in cross support with support on leather, pommel, pommel, leather (3/3) (1-2-4-5).
  - III.34 Any other travel forward in cross support to other end (3/3) (Magyar).
  - III.35 Travel forward in cross support over both pommels (also with hop) (Driggs).
  - III.39 Travel backward in cross support with support on leather, pommel, pommel, leather (3/3) (5-4-2-1).
  - III.40 Any other travel backward in cross support to other end (3/3) (Sivado).
  - III.41 Travel backward in cross support over both pommels (also with hop) (Kurbanov/Reid).
- b) A maximum of two Russian Wendeswings are permitted for value in an exercise, including the dismount. For Pommel Horse these special repetition rules are wider, any 2<sup>nd</sup> Russian Wendeswing element on the end including dismount or 2<sup>nd</sup> Russian Wendeswing element between pommels considered as repetition.  
The following examples illustrate this rule:
- Russian on the end 1080° + Russian 720° to wende = No value + B value
  - Russian between pommels 720° + Russian between pommels 1080° = No value + E value.
  - Russian between pommels 360° + Russian on the end 1080° + Russian 360° to wende = C value + no value + A value (dismount is counted first).
- Excluded from the rule are flop/Russian combinations on one pommel.
- c) A maximum of 2 handstand elements are permitted for value in an exercise from circles, flairs, or scissors (not including the dismount).
- d) A maximum of two (3/3) Russian Wendeswings travel elements are permitted for value in an exercise. This rule applies to the following travels ONLY:
- III.57 From support on 1 pommel, Russian Wendeswings forward to other end without support on or between the pommels (side to side support, side to cross support).

Повторен Стойки в Стойку на руках 450°п. 3/3 проход в соскок в течении 30 сек.	Удачно повторен соскок без ошибок	Группа E (0.5) и +0.5 за EG IV	-0,5 (за опускание ног) должна быть изменена на -1,0 за падение. плюс другие ошибки, показанные во второй попытке
--	-----------------------------------	--------------------------------	---

## Пример 3

Действие	Гимнаст	Оценка бригады D	Оценка бригады E
Русский 1080° попытка выполнить соскок	Падение после 900°	Не засчитан	-1.0 и другие ошибки исполнения до падения
Повторен Русский Круг 1080° в соскок в течении 30 сек.	Удачно повторен Русский Круг 1080° в соскок с 0.1 ногами врозь	Группа C (0.3) и +0.3 за EG IV	-0.1 за разведение ног

В примере 3, судья не всегда может определить был ли первый Русский Круг попыткой выполнить соскок.

## 3. Специальные повторы:

- a) Максимум два (3/3) прохода в упоре поперек (вперед и/или назад) разрешены во время упражнения. Это правило охватывает ТОЛЬКО следующие шесть проходов:
- III.33 Проход вперед в упоре поперек тело, ручка, ручка, тело (3/3) (1-2-4-5).
  - III.34 Любой другой проход вперед в упоре поперек до другого конца (3/3) (Magyar).
  - III.35 Проход вперед в упоре поперек через обе ручки (также прыжком) (Driggs).
  - III.39 Проход назад в упоре поперек тело, ручка, ручка, тело (3/3) (1-2-4-5).
  - III.40 Любой другой проход назад в упоре поперек до другого конца (3/3) (Sivado).
  - III.41 Проход назад в упоре поперек с через обе ручки (также прыжком) (Kurbanov/Reid).
- b) В упражнении разрешено исполнить максимум два Русских Круга, включая соскок. На Коне это правило несколько шире, любой 2-ой Русский круг на конце включая соскок или 2-ой Русский круг между ручек, расценивается как повтор.  
Следующий пример показывает это правило:
- Русский круг 1080° на конце + Русский круг 720° в соскок = Без стоимости + группа B.
  - Русский круг 720° между ручек + Русский круг 1080° между ручек = Без стоимости + группа E.
  - Русский круг 360° между ручек + Русский круг 1080° на конце + Русский круг 360° в соскок = группа C + без стоимости + группа A (соскок считается первым).
- Исключением из этих правил являются флопы с Русскими кругами на одной ручке.
- c) Только 2 элемента в стойку на руках из кругов, Томас или скрещений можно выполнить для получения группы сложности во время упражнения (не включая соскок).
- d) В упражнении допускается не более двух (3/3) проходов Русскими кругам. Это правило распространяется ТОЛЬКО на следующие проходы:
- III.57 Из упора на 1-ой ручке русский круг на другой конец без упора между или на ручку (прод. в прод., прод. в попер., попер. в прод.)



- III.58 From support on end, Russian Wendeswings forward to other end without support on or between the pommels (side to side support, side to cross, cross to side, cross to cross) (Tong Fei).
  - III.59 On the leather, from cross support, Russian Wendeswings with 360° or more over both pommels (Vammen).
  - III.64 From support 1-2, 3/3 travel in Russian type Wendeswings with 630° or more turning.
  - III.65 Any 3/3 travel in Russian type Wendeswings with 720° or more turning with two hands between pommels (Wu Guyonian).
  - III.70 Any Russian Wendeswings with 360° and 3/3 travel (Roth).
- e) A maximum of two 3/3 travel with Spindle elements are permitted for value in an exercise. This rule applies to the following travels ONLY:
- III.17 From an end side travel with 2 x ½ spindle to other end.
  - III.22 Any travel forward 3/3 with ½ Spindle from one pommel over the other pommel (Nin Reyes/Titov).
  - III.23 Travel 3/3 over both pommels with ½ spindle (Nin Reyes 2/Keikha 4).
  - III.29 Any 3/3 travel in flairs with 1/1 Spindle inside 2 circles (Urzica 2/Burkhart).
- f) A maximum of two full Spindle elements are permitted for value in an exercise. This rule applies to the following spindle ONLY:
- II.28 Any side support pommel between hands 1/1 spindle with legs straddle inside maximum 2 circles.
  - II.29 Any side support 1/1 spindle with hand support to the other side and return (maximum 2 flairs or circles) (Eichorn).
  - II.30 Any 1/1 spindle with both pommels between the hands (flair or circle) (Keikha1/Keikha 5).
  - II.34 Any 1/1 spindle within maximum 2 circles on the end (Magyar).
  - II.35 1/1 spindle with legs straddle or together on the pommels inside maximum 2 circles (Berki).
  - II.36 Cross support, 1/1 spindle with hands between the pommels maximum 2 circles
- g) A maximum of two Bezugo and/or Sohn type elements, including combined and Handstands.
- h) A maximum of 4 elements in flairs are permitted for value (not including the dismount).
- i) Busnari type elements: an exercise cannot include more than one variation of the same type of the element. In this case the elements with the highest difficulty value will be counted.
- j) Travel elements: an exercise cannot include more than one variation of the same type of the element. In this case the elements with the highest difficulty value will be counted. This rule applies to the following travels ONLY:
- i. 3/3 Russian Wendeswings travel elements:
    - III.64 From support 1-2, 3/3 travel in Russian type wendeswing with 630° or more turning.
    - III.65 Any 3/3 travel in Russian type wendeswing with 720° or more turning with two hands between pommels (Wu Guyonian).
    - III.70 Any Russian wendeswing with 360° t. and 3/3 travel (Roth).
  - ii. Tong Fei style travel elements:
    - III.57 From support on 1 pommel, Russian wendeswing forward to other end without support on or between the pommels (side to side support, side to cross support).
    - III.58 From support on end, Russian wendeswing forward to other end without support on or between the pommels (side to side, side to cross, cross to side, cross to cross) (Tong Fei).
    - III.59 On the leather, from cross support, Russian wendeswing with 360° or more over both pommels (Vammen).
- III.58 Из упора на конце русский круг на другой конец без упора между или на ручку (прод. в прод., прод. в попер., попер. в прод., попер. в попер.) (Tong Fei)
  - III.59 На теле русский круг, из упора поперек, с 360° или более через обе ручки (Vammen).
  - III.64 Из упора 1-2, 3/3 проход Русскими кругами 630° или более.
  - III.65 Любой русский круг 720° (или более) с прох. 3/3 с 2-мя руками между ручек (Wu Guyonian).
  - III.70 Любой Русский круг 360° с прох. 3/3 (Roth).
- e) В упражнении допускается не более двух (3/3) проходов с противоходом. Это правило распространяется ТОЛЬКО на следующие проходы:
- III.17 С одного конца проход продольно с 2-мя ½ противоходами до другого конца.
  - III.22 Любой проход вперед 3/3 с ½ противохода с одной ручки через другую ручку (Nin Reyes/Titov).
  - III.23 Проход вперед поперек 3/3 через две ручки с ½ противохода (Nin Reyes 2/Keikha 4).
  - III.29 Любой 3/3 проход в Томас с 1/1 противоходом за 2 круга (Urzica 2/ Burkhart).
- f) В упражнении допускается не более двух противоходов. Это правило распространяется ТОЛЬКО на следующие противоходы:
- II.28 Любой 1/1 Противоход в упоре продольно, ручка между рук, ноги врозь за 2 круга
  - II.29 Любой 1/1 противоход в упоре продольно с упором руки на другой части и обратно, за 2 круга (Eichorn)
  - II.30 Любой 1/1 противоход ручки между рук (круги или Томас) (Keikha1/Keikha 5).
  - II.34 Любой 1/1 противоход, за 2 круга на конце (Magyar)
  - II.35 1/1 противоход в упоре на ручках ноги врозь или вместе за 2 круга (Berki).
  - II.36 Из упора поперек, руки между ручек 1/1 противоход, за 2 круга.
- g) В упражнении разрешено исполнить максимум два Bezugo и/или Sohn типа элементов, включая комбинированные и стойку на руках.
- h) В упражнении разрешено исполнить максимум 4 элемента в кругах Томас (не включая соскок).
- i) Элементы типа Busnari: упражнение не может содержать более одного варианта элементов типа Busnari. Засчитывается элемент с более высокой трудностью.
- j) Проходы: упражнение не может содержать более одного варианта однотипных элементов. Это правило распространяется ТОЛЬКО на следующие проходы:
- i. 3/3 проходы в Русских кругах:
    - III.64 Из упора 1-2, 3/3 проход Русскими кругами 630° или более.
    - III.65 Любой русский круг 720° (или более) с прох. 3/3 с 2-мя руками между ручек (Wu Guyonian).
    - III.70 Любой Русский круг 360° с прох. 3/3 (Roth).
  - ii. Проходы типа Tong Fei:
    - III.57 Из упора на 1-ой ручке русский круг на другой конец без упора между или на ручку (продольно в продольно, продольно в поперек, ~~попер. в прод.~~).
    - III.58 Из упора на конце русский круг на другой конец без упора между или на ручку (прод. в прод., прод. в попер., попер. в прод.) (Tong Fei).
    - III.59 На теле русский круг, из упора поперек, с 360° или более через обе ручки (Vammen).

- iii. Nin Reyes style travel elements:
- III.22 Travel forward 3/3 with ½ Spindle from one pommel over the other pommel (Nin Reyes).
  - III.23 Travel forward 3/3 over both pommels with ½ Spindle (Nin Reyes 2).  
For example:
    - Nin Reyes (III.22) + Nin Reyes 2 (III.23). D jury action: Rep + E value
    - Nin Reyes (III.22) + Keikha 4 (III.23). D jury action: D Value + E value
    - Titov (III.22) + Nin Reyes 2 (III.23). D jury action: D Value + E value

4. For a further list of regulations governing non-recognition of elements and other aspects of the D-score, see Section 7 and the summary of deductions in Article 7.6.

#### Article 11.3 Specific Deductions for Pommel horse

##### E-Jury

Error	Small 0.10	Medium 0.30	Large 0.50
Lack of amplitude in scissors and single leg swings	●	●	
Handstand with visible strength	●	●	● NR
Pausing or stopping in handstand	●	●	● NR
Hip breaks during circles or flairs	●	●	
Lack of body extension in circles or flairs. Each element	●		
Legs apart during elements	0° - 30°	>30° - 60°	>60° - 90°
Angular deviations in cross or side support circles and travels. Each element	>15° - 30°	>30° - 45°	>45° NR
Landing obliquely or not facing the long axis of the horse.	● Deviation >45	● Deviation 90°	
Non handstand dismounts, body position under 30° over shoulder horizontal line		●	
Scissor to handstand with hip bend	●	●	● NR
Scissors to handstand without closing the legs	≤ Shoulder width	> Shoulder width	
Extra ½ swing on mount without a leg changing sides		●	
Unsteadiness in the handstand dismount, turning problems	●	●	
Lowering of legs on elements to a handstand (from original position)	0 - 15°	>15° - 30°	>30° - 45° >45° NR

- iii. Проходы типа Nin Reyes:
- III.22 Любой проход вперед 3/3 с ½ противхода с одной ручки через другую ручку (Nin Reyes).
  - III.23 Проход вперед поперек 3/3 через две ручки с ½ противхода (Nin Reyes 2).  
For example:
    - Nin Reyes (III.22) + Nin Reyes 2 (III.23). Бригада D: Повтор + группа E;
    - Nin Reyes (III.22) + Keikha 4 (III.23). Бригада D: группа D + группа E;
    - Titov (III.22) + Nin Reyes 2 (III.23). Бригада D: группа D + группа E.

4. Полный список правил относительно непризнания элементов и другие аспекты оценки D в секции 7, сбавки за ошибки в статье 7.6.









#### Статья 11.3 Специфические сбавки на Коне



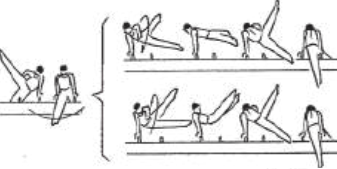

##### Бригада E

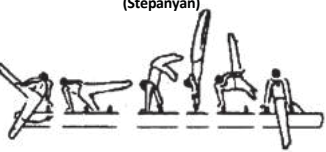
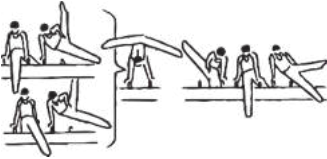
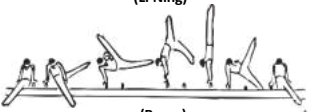

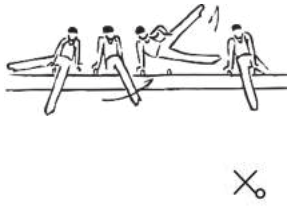
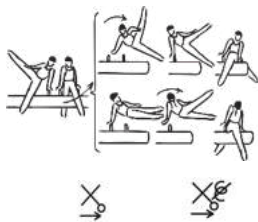

Ошибки	Мелкая 0.10	Средняя 0.30	Грубая 0.50
Недостаточная амплитуда при исполнении скрещений и одноножных махов	●	●	
Исполнение стойки с применением силы	●	●	● не считать
Остановка или пауза в стойке	●	●	● не считать
Сгибание в тазобедренном суставе во время выполнения кругов	●	●	
Недостаточно выпрямленное тело в кругах или Томас. Каждый элемент	●		
Разведенные ноги при выполнении элементов	0° - 30°	>30° - 60°	>60° - 90°
Отклонения в упоре поперек или продольно при выполнении кругов и переходов. Каждый элемент	>15° - 30°	>30° - 45°	>45° не считать
Отклонение от оси снаряда при приземлении	● Отклонение >45	● Отклонение 90°	
Соскоки не через стойку, с положением тела ниже 30° от горизонтали плеча		●	
Скрещение в стойку на руках со сгибанием бедер	●	●	● не считать
Скрещение в стойку без соединения ног	≤ ширины плеч	> ширины плеч	
Дополнительный полумаж без элемента в начале упражнения		●	
Нечеткое исполнение в стойке на руках при соскоке, проблемы с вращением	●	●	
Опускание ног на элементах в стойку на руках (от оригинальной позиции)	0 - 15°	>15° - 30°	>30° - 45° >45° не считать

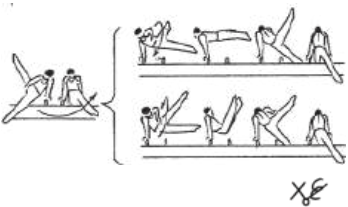

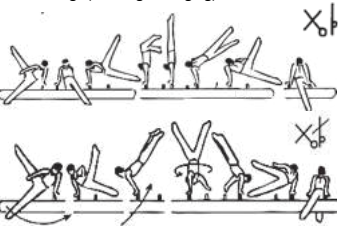

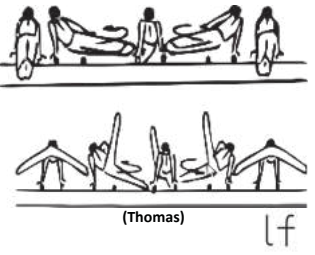

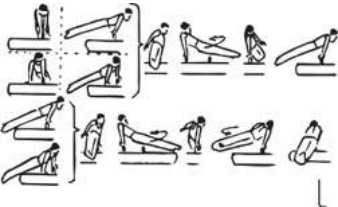

















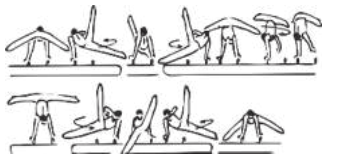
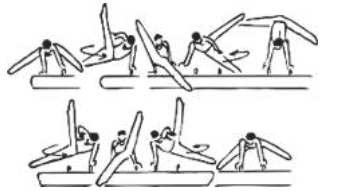

A = 0,1	B = 0,2	C = 0,3	D = 0,4	E = 0,5	F = 0,6 G = 0,7 H = 0,8
<b>EG I: Single leg swings and scissors</b>					
<p>1. Scissor forward.</p>  <p>X</p>	<p>2. Scissor forward with travel sideways (also with 1/2 t.).</p>  <p>X → X ↻</p>	<p>3. Scissor fwd. with hop sideways from one end to the other (3/3).</p>  <p>X ↻</p>	<p>4.</p>	<p>5.</p>	<p>6.</p>
<p>7. Scissor forward with ½ t.</p>  <p>X ↻</p>	<p>8. Double scissor fwd. (¼ t. fwd. a. ¼ t. bwd.).</p>  <p>X ↻</p>	<p>9. Double scissor fwd. (¼ t. fwd. a. ¼ t. bwd.) with travel sideways.</p>  <p>X ↻ →</p>	<p>10. Double scissor forward sideways from one end to the other (3/3).</p> <p>(Mikulak)</p>  <p>X ↻ ↻</p>	<p>11.</p>	<p>12.</p>
<p>13.</p>	<p>14.</p>	<p>15. Double Scissor fwd. with travel sideways through handstand.</p> <p>(Stepanyan)</p>  <p>X ↻ ↓</p>	<p>16.</p>	<p>17.</p>	<p>18.</p>
<p>19.</p>	<p>20. Leg cut or undercut bwd. through handstand and lower to support with straddle legs.</p>  <p>↓</p>	<p>21.</p>	<p>22. Scissor fwd. with ¼ t. through handstand on 1 pommel, lower to support with straddle legs on the other arm (with legs changing)</p> <p>(Li Ning)</p>  <p>(Bryan)</p>  <p>X ↻ ↓</p>	<p>23.</p>	<p>24.</p>







A = 0,1	B = 0,2	C = 0,3	D = 0,4	E = 0,5	F = 0,6 G = 0,7 H = 0,8
<b>EG I: Single leg swings and scissors</b>					
<p>25. Scissor backward.</p> 	<p>26. Scissor bwd. with travel sideways (also with 1/4 t.).</p> 	<p>27. Scissor bwd. with hop sideways from one end to the other (1-2 to 4-5).</p> 	<p>28.</p>	<p>29.</p>	<p>30.</p>
<p>31. Scissor backward with 1/4 turn.</p> 	<p>32. Double scissor bwd. (1/4 t. fwd. a. 1/4 t. bwd).</p> 	<p>33.</p>	<p>34.</p>	<p>35.</p>	<p>36.</p>
<p>37.</p>	<p>38.</p>	<p>39. Swing bwd. w. 1/4 t. through handstand on 1 pommel (also with 1/4 t. after), lower to support with straddle legs (with legs changing)</p> 	<p>40.</p>	<p>41.</p>	<p>42.</p>
<p>43.</p>	<p>44.</p>	<p>45.</p>	<p>46.</p>	<p>47.</p>	<p>48.</p>



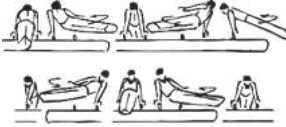

A = 0,1	B = 0,2	C = 0,3	D = 0,4	E = 0,5	F = 0,6 G = 0,7 H = 0,8
<b>EG II: Circle and flairs, with and/or without spindles and handstands, Kehrs wings, Russian wendeswings, flops and combined elements</b>					
<p>1. Any circle or flair in side support.</p>  <p>(Thomas) lf</p>	<p>2. Circle in side support outside pommels or between the pommels.</p>  <p>lf</p>	<p>3.</p>	<p>4.</p>	<p>5.</p>	<p>6.</p>
<p>7. Circles in cross support frontways on end.</p>  <p>rl</p>	<p>8. Circles in cross support on 1 pommel (from or to ¼ t. fwd.).</p>  <p>lf</p>	<p>9.</p>	<p>10.</p>	<p>11.</p>	<p>12.</p>
<p>13. Circles in cross support rearways on end.</p>  <p>rl</p>	<p>14. Circles in cross support between the pommels.</p>  <p>lf</p>	<p>15.</p>	<p>16.</p>	<p>17.</p>	<p>18.</p>
<p>19.</p>	<p>20.</p>	<p>21.</p>	<p>22.</p>	<p>23.</p>	<p>24.</p>





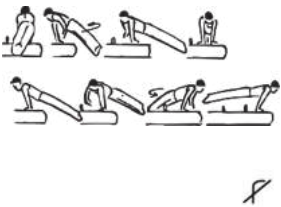



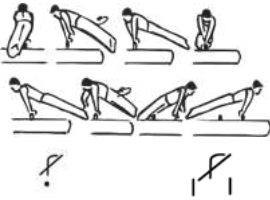
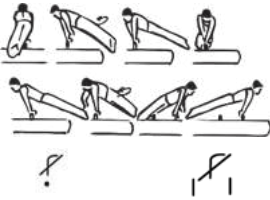
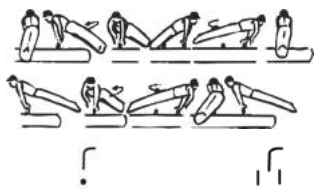
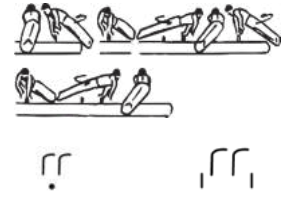
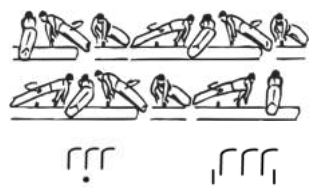

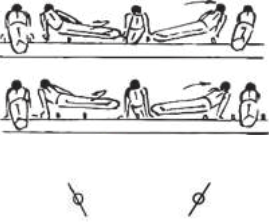
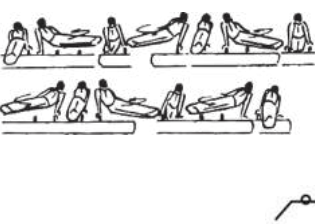
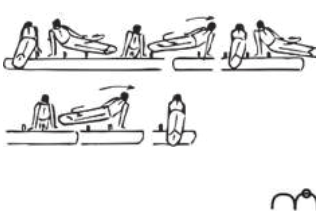
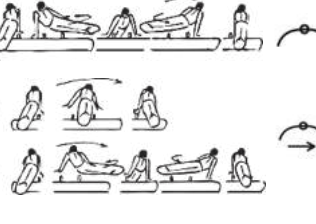





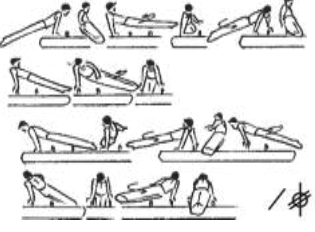
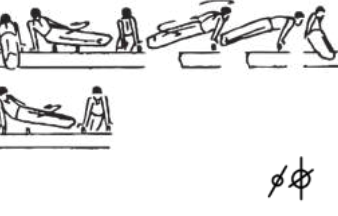

A = 0,1	B = 0,2	C = 0,3	D = 0,4	E = 0,5	F = 0,6 G = 0,7 H = 0,8
<b>EG II: Circle and flairs, with and/or without spindles and handstands, Kehrs wings, Russian wendeswings, flops and combined elements</b>					
<p>25. Any ¼ spindle</p> 	<p>26. Any ½ spindle</p>  <p>(Keikha 2)</p>	<p>27.</p>	<p>28. Any side support pommel between hands 1/1 spindle w. legs straddle inside max. 2 circles.</p> 	<p>29. Any side support 1/1 spindle with hand support to the other side and return (max. 2 flairs or circles) (Eichorn)</p> 	<p>30. Any 1/1 spindle with both pommels between the hands (flair or circle). (Keikha 1)</p>  <p>(Keikha 5)</p> 
<p>31.</p>	<p>32.</p>	<p>33.</p>	<p>34. Any 1/1 spindle within max. 2 circles on the end. (Magyar)</p> 	<p>35. 1/1 spindle w. legs straddle or together on the pommels inside max. 2 circles. (Berki)</p> 	<p>36. Cross support, 1/1 spindle with hands between the pommels max. 2 circles.</p> 
<p>37.</p>	<p>38. Direct Stöckli A (DSA) on the pommels or pommel between hands.</p>  <p>Sa</p>	<p>39.</p>	<p>40. Direct Stöckli A (DSA) outside pommels. (Keikha 3)</p>  <p>Sa</p> <p>(Keikha 6)</p>  <p>fSa</p>	<p>41.</p>	<p>42.</p>
<p>43.</p>	<p>44. Direct Stöckli B (DSB).</p>  <p>S</p>	<p>45.</p>	<p>46.</p>	<p>47.</p>	<p>48.</p>

A = 0,1	B = 0,2	C = 0,3	D = 0,4	E = 0,5	F = 0,6 G = 0,7 H = 0,8
<b>EG II: Circle and flairs, with and/or without spindles and handstands, Kehrs wings, Russian wendswings, flops and combined elements</b>					
49.	50.	51. Flair or circle through handstand (with or without ½ t.) and lower to flair or circle. (Tippelt)  <p style="text-align: center;">flf</p>	52. Flair with hop travel bwd. through handstand and lower to circles or flairs  <p style="text-align: center;">flf</p>	53.	54. Reverse Stöckli, DSA or pommel circle straddle through handstand, 3/3 travel (fwd.- bwd), 360° turn to flairs.  (Busnari)  <p style="text-align: center;">SaBef</p>
55. Double rear (kehr).  <p style="text-align: center;">k</p>	56. Kehr with 270° t. on 1 p. (Sohn technique) from cross to side support.  <p style="text-align: center;">k</p>	57. Kehr with 270° t. on 1 pommel (Sohn technique) from side to cross support.  (Bertoncelj)  <p style="text-align: center;">k</p>	58. Kehr with 1/1 turn on 1 pommel.  (Sohn)  <p style="text-align: center;">k</p>	59.	60.
61.	62. Direct Tramlot.  <p style="text-align: center;">k</p>	63.	64.	65.	66.
67.	68. Reverse Stöckli 180° (or 270° from one pommel) turn in one circle.  <p style="text-align: center;">R</p>	69. Reverse Stöckli with 270° t. (Bezugo technique) from 2 pommels to cross support on 1 pommel  (Davtyan)  <p style="text-align: center;">R</p>	70.	71. Reverse Stöckli with 360° t. on 1 pommel.  (Bezugo)  <p style="text-align: center;">R</p>	72.





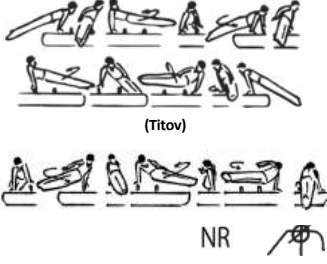
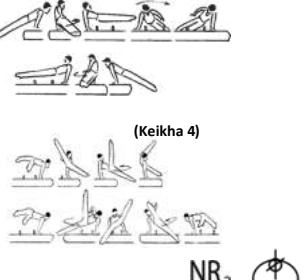



A = 0,1	B = 0,2	C = 0,3	D = 0,4	E = 0,5	F = 0,6 G = 0,7 H = 0,8
<b>EG II: Circle and flairs, with and/or without spindles and handstands, Kehrswings, Russian wendeswings, flops and combined elements</b>					
<p>73. Schwabenflank.</p>  <p style="text-align: right;">C</p>	<p>74. Czechkehre on the pommels or pommel between hands.</p>  <p style="text-align: right;">C</p>	<p>75.</p>	<p>76. Czechkehre outside pommels (Pinheiro)</p>  <p style="text-align: right;">C</p>	<p>77.</p>	<p>78.</p>
<p>79. Wendeswing fwd. with 1/2 t. to support fwd. on the end, from side support using 1 or 2 pommels.</p>  <p style="text-align: right;">W</p>	<p>80.</p>	<p>81.</p>	<p>82.</p>	<p>83.</p>	<p>84.</p>
<p>85. Russian wendeswing with 180° or 270°.</p>  <p style="text-align: right;">F</p>	<p>86.</p>	<p>87.</p>	<p>88.</p>	<p>89.</p>	<p>90.</p>
<p>91. Russian wendeswing with 360° or 540°.</p>  <p style="text-align: right;">F</p>	<p>92. Russian wendeswing with 720° or 900°.</p>  <p style="text-align: right;">FF</p>	<p>93. Russian wendeswing with 1080° or more.</p>  <p style="text-align: right;">FFF</p>	<p>94.</p>	<p>95.</p>	<p>96.</p>



A = 0,1	B = 0,2	C = 0,3	D = 0,4	E = 0,5	F = 0,6 G = 0,7 H = 0,8
<b>EG II: Circle and flairs, with and/or without spindles and handstands, Kehrswings, Russian wendeswings, flops and combined elements</b>					
<p>97. On the leather, Russian wendeswing with 180° or 270° also with travel.</p> 	<p>98.</p>	<p>99.</p>	<p>100.</p>	<p>101.</p>	<p>102.</p>
<p>103. On the leather, Russian wendeswing with 360° or 540°.</p> 	<p>104. On the leather, Russian wendeswing with 720° or 900°.</p> 	<p>105. On the leather, Russian wendeswing with 1080° or more.</p> 	<p>106.</p>	<p>107.</p>	<p>108.</p>
<p>109.</p> 	<p>110. Russian wendeswing with 180° or 270° on 1 pommel or between the pommels.</p> 	<p>111. Russian wendeswing with 360° or 540° on 1 pommel or between the pommels.</p> 	<p>112. 720° or 900° Russian wendeswing on 1 pommel or between the pommels.</p> 	<p>113. 1080° Russian wendeswing or more on 1 pommel or between the pommels.</p> 	<p>114.</p>
<p>115.</p>	<p>116.</p>	<p>117.</p>	<p>118.</p>	<p>119.</p>	<p>120.</p>











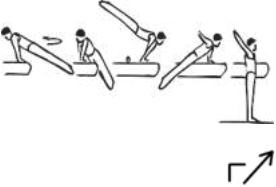
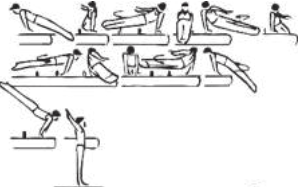

A = 0,1	B = 0,2	C = 0,3	D = 0,4	E = 0,5	F = 0,6 G = 0,7 H = 0,8
<b>EG III: Travel type elements, including Tong Fei, Wu Guonian, Roth and Traveling Spindles</b>					
<p>1. Circles with any travel in side support (1/3) (also with ¼ t.).</p> 	<p>2. Circles with any travel in side support (3/3).</p> 	<p>3. Any travel in side support (3/3), hands between pommels.</p> 	<p>4. Any travel in side support (3/3) over both pommels (also with hop).</p> 	<p>5.</p> 	<p>6.</p> 
<p>7.</p> 	<p>8. Circles with any hop travel in side support (1/3)</p> 	<p>9. Circles with any hop travel 2x in side support (3/3).</p> 	<p>10.</p> 	<p>11. From side support beside the pommel, travel hop over 2 pommels to support fwd on other end (1-1 to 5-5). <b>(Yamawaki)</b></p> 	<p>12.</p> 
<p>13.</p> 	<p>14. Travel fwd. or bwd. with ¼ spindle to side support on 2 pommels.</p> 	<p>15. All travels with ¼ spindle in side support.</p> 	<p>16.</p> 	<p>17. From an end side travel with 2x ¼ spindle to other end.</p> 	<p>18.</p> 
<p>19.</p> 	<p>20.</p> 	<p>21.</p> 	<p>22. Any travel fwd. 3/3 with ¼ Spindle from one pommel over the other pommel. <b>(Nin Reyes)</b> <b>(Titov)</b> <b>NR</b></p> 	<p>23. Travel 3/3 over both pommels with ¼ Spindle. <b>(Nin Reyes 2)</b> <b>(Keikha 4)</b> <b>NR<sub>2</sub></b></p> 	<p>24.</p> 

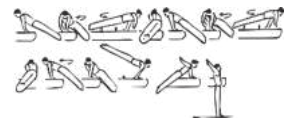
A = 0,1	B = 0,2	C = 0,3	D = 0,4	E = 0,5	F = 0,6 G = 0,7 H = 0,8
<b>EG III: Travel type elements, including Tong Fei, Wu Guonian, Roth and Traveling Spindles</b>					
25.	26.	27.	28.	29. Any 3/3 travel in flairs with 1/1 Spindle inside 2 circles.  U <sub>r</sub> (Urzica 2) f <sub>m</sub> φf (Burkhart)	30.
31.	32. Travel fwd. in cross support (1/2 or 2/3). 	33. Travel fwd. in cross support with support on leather, pommel, pommel, leather (3/3) (1-2-4-5). 	34. Any other travel fwd. in cross support to other end (3/3). (Magyar) 	35. Travel forward in cross support over both pommels (also with hop). (Driggs) 	36.
37. Travel bwd. in cross support from one horse part or pommel to another (½). 	38. Travel bwd. in cross support (1/2 or 2/3). 	39. Travel bwd. in cross sup with support on leather, pommel, pommel, leather (3/3) (5-4-2-1). 	40. Any other travel bwd. in cross support to other end (3/3). (Sivado) 	41. Travel backward in cross support over both pommels (also with hop). (Kurbanov) (Reid) 	42.
43.	44.	45.	46. Kehre fwd., reverse Stöckli, kehre fwd. (Moguilny)  Mo	47.	48.

A = 0,1	B = 0,2	C = 0,3	D = 0,4	E = 0,5	F = 0,6 G = 0,7 H = 0,8
<b>EG III: Travel type elements, including Tong Fei, Wu Guonian, Roth and Traveling Spindles</b>					
49.	50.	51.	52. Kehre bwd., kehre fwd., kehre bwd. (Belenki)  Be	53.	54.
55.	56.	57. From support on 1 pommel, Russian wendeswing fwd. to other end without support on or between the pommels (side to side support, side to cross support).  Tf	58. From support on end, Russian wendeswing fwd. to other end without support on or between the pommels (side to side, side to cross, cross to side, cross to cross). (Tong Fei)  Tf	59. On the leather, from cross support, Russian wendeswing with 360° or more over both pommels. (Vammen)  V	60.
61.	62.	63.	64. From support 1-2, 3/3 travel in Russian type wendeswing with 630° or more turning.  Wu	65. Any 3/3 travel in Russian type wendeswing with 720° or more turning w. two hands between pommels. (Wu Guonian)  Wu	66.
67.	68.	69.	70. Any Russian wendeswing with 360° t. and 3/3 travel. (Roth)  Ro	71.	72.

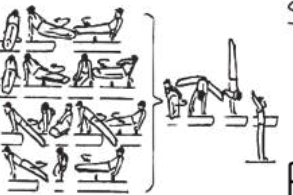
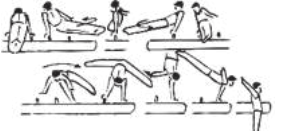

A = 0,1	B = 0,2	C = 0,3	D = 0,4	E = 0,5	F = 0,6 G = 0,7 H = 0,8
<b>EG III: Travel type elements, including, Tong Fei, Wu Guonian, Roth and Traveling Spindles</b>					
73.	74.	75. Reverse Stöckli from cross support on end to the far pommel (Romero)  <b>Rm</b>	76. Reverse Stöckli from cross support on one end to the other. (Abu Alsoud)  <b>R</b>	77.	78.
79.	80.	81.	82.	83.	84.
85.	86.	87.	88.	89.	90.
91.	92.	93.	94.	95.	96.

A = 0,1	B = 0,2	C = 0,3	D = 0,4	E = 0,5	F = 0,6 G = 0,7 H = 0,8
<b>EG IV: Dismounts</b>					
<p>1. Wende from circle (also from Russian wendeswing 180° or 270°)</p>  <p>↗</p>	<p>2. Chagunian to wende.</p>  <p>Cg</p>	<p>3.</p>	<p>4. From side support on end, circle or flair to handstand and travel 3/3 with 450° or more turn. (Kolyvanov)</p>  <p>fl</p>	<p>5. DSA to handstand 3/3 with 450° or more turn.</p>  <p>Sab, Lb, Rb</p>	<p>6.</p>
<p>7. On the end, Russian wendeswing with 360° or 540°</p>  <p>↗</p>	<p>8. On the end, Russian wendeswing with 720° or 900°</p>  <p>↗↗</p>	<p>9. On the end, Russian wendeswing with 1080° or more.</p>  <p>↗↗↗</p>	<p>10. From pommels, circle with 1/4 turn to Russian wendeswing 270° on one pommel to handstand. (Dolidze)</p>  <p>rb</p>	<p>11.</p>	<p>12.</p>
<p>13. From side support wendeswing fwd. with ½ t. to support followed by wende.</p>  <p>W↗</p>	<p>14.</p>	<p>15. DSA, reverse Stöckli or circle on one pommel through handstand.</p>  <p>Sab, Lb, Rb</p>	<p>16. DSA with hop bwd. through handstand on other end. (Jessen) (Loos)</p>  <p>Sab</p>	<p>17.</p>	<p>18.</p>
<p>19.</p>	<p>20. Circle or flair through handstand (also with ¼ t. with or without travel).</p>  <p>Lb, fb</p>	<p>21. Circle or flair with hop travel bwd. through handstand.</p>  <p>fb →</p>	<p>22. 180° Russian from one end of the horse to the other end through handstand to dismount</p>  <p>rb</p>	<p>23.</p>	<p>24.</p>

# Section 12

## Rings



## Section 12 - Rings

## Секция 12 - Кольца

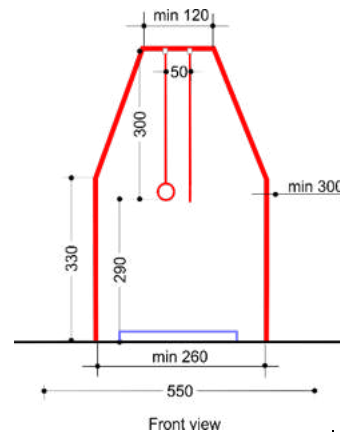

Height: 290 cm from the floor.



Высота снаряда: 290 см от пола.

## Article 12.1 Exercise description

An exercise on the Rings is composed of swing, strength and hold parts in approximately equal portions. These parts and combinations are executed in a hang, to or through a support, and to or through the handstand position. Contemporary Rings exercises are characterized by transitions between elements of swing and strength or the reverse where execution with straight arms should predominate.

## Article 12.2 Content and Construction

## Article 12.2.1 Information about Exercise Presentation

- From a still stand, the gymnast must jump or be assisted to a still hang on the Rings with legs together and with good form. The evaluation begins the moment his feet leave the floor. The coach is not permitted to give the gymnast an initial swing.
- An exercise must start in a hang position with arms and body vertical and straight. The gymnast must NOT bend their arms in moving to the first element unless specifically needed for the element completion. *Example:* Cast up and underswing backward may be started with bent arms at any time during an exercise.
- Straight arms must be used whenever the nature of the element permits. Elements that can be performed with bent arms are described in the element tables. A gymnast may only bend their arms during a transition between elements when necessary to properly perform the next element.
- During swings to a hold position or strength presses, the shoulders and/or body may not rise above the perfect hold position  $>5^\circ$ . The angle is defined from the bottom of the Rings to middle of the shoulder. This deduction is different from the deduction for final hold position. *Example:* Uprise bwd to cross at  $25^\circ$  and lower to hold position at  $10^\circ = 0.3 + 0.1$  deduction.
- Back swings in support that do not lead to a value part but simply reverse direction and swing back down in or to a lower hang position will be deducted. *Example:* Kip to support, swing back to layaway to front uprise.
- Compositional errors with deductions of 0.3. *Example:*

## Статья 12.1 Описание упражнения на кольцах

Упражнение на кольцах состоит их маховых, силовых и статических элементов в приблизительно равной пропорции. Они выполняются через вис, через или в упор, через или в стойку на руках. Современные упражнения на Кольцах отличают переходы маховых в силовые элементы и наоборот, при этом преобладает выполнение прямыми руками.

## Статья 12.2 Содержание и построение упражнения

## Статья 12.2.1 Информация об Исполнении Упражнения

- Из основной стойки гимнаст принимает положение виса на Кольцах с/без помощи страхующего, с хорошим исполнением. Судейство упражнения начинается в момент, когда ступни ног отрываются от пола. Тренер не имеет права давать толчок к раскачиванию гимнаста.
- Упражнение должно начинаться из виса с прямыми, вертикально расположенными руками и телом. Гимнаст НЕ может сгибать руки в перемещении в первое положение, если оно не предусмотрено спецификой элемента. *Пример:* Дуга и последующий мах назад может начинаться с согнутыми руками в любом месте комбинации.
- Прямые руки должны использоваться во всех случаях, когда это позволяет природа элемента. Элементы, которые можно выполнять с согнутыми руками, описаны в таблице элементов. Гимнаст может сгибать руки только при переходе между элементами, когда это необходимо чтобы правильно выполнить следующий элемент.
- Во время всех маховых элементов с последующими статическими элементами, плечи не могут возвышаться над уровнем идеальной статической позиции  $>5^\circ$ . Угол определяется от нижней части колец до середины плеча. Эта сбавка отличается от сбавки за окончательную позицию удержания. *Например:* Подъем махом назад в крест с углом  $25^\circ$  и далее удержание креста с углом  $10^\circ = 0,3 + 0,1$  сбавки.
- Махи назад в упоре без выполнения элемента, а только для простой смены направления или махи назад с переходом в более низкое положение виса наказываются сбавкой. *Например:* Подъем разгибом в упор, из упора мах назад в вис - подъем махом вперед.
- Композиционные ошибки со сбавкой в 0.30 балла. *Например:*



- Honma to support then lift to L sit.
  - Straddle L sit to L sit.
  - Honma to support then lower backward to inverted hang.
7. The hold of non-listed parts for more than 2 seconds, will be deducted each time.  
*Examples include:* inverted pike, dorsal and inverted hang.
8. Additional Technical, aesthetic and execution aspects in the exercise construction expectations are:
- a) Hold positions must be reached directly, with straight arms, and without need for postural corrections.
  - b) A false grip (over grip) for strength holds is not permitted. A false grip is performed when the wrists are bent in order to gain an advantage in performing a strength element, deduction -0.1 each time. No false grip, is performed with straight wrists with or without the fingers of the hands wrapped around the Rings.  
Note: The position of the Rings in the hands (with straight wrists and open hands) does not change the evaluation.
  - c) For strength elements to handstand with bent arms, where the necessary technique requires minimal touching of the straps with the lower arms, no deduction should be taken for contact with the straps (Elements II.25 and II.26 only with bent arms).
9. For a full list of errors and deductions governing Exercise Presentation, see Section 9 and the summary of deductions in Articles 9.4 and 12.3.

#### Article 12.2.2 Information about the D-score

1. The Element Groups (EG) are:
  - I. Kip and swing elements & swings through or to handstand (2 sec.).
  - II. Strength elements and hold elements (2 sec.).
  - III. Swing to Strength hold elements (2 sec.).
  - IV. Dismounts.
2. One Swing to handstand element (2 sec. hold) is required in the exercise and must be inside 8 counting elements.
3. Repeated elements (same Code Identification Number)
  - a) Repeated elements cannot contribute to the D-score. On Rings, this rule is extended so that not more than 3 elements from groups II and/or III can be presented in direct succession. The 4th and subsequent elements from Group II and/or III of the same sequence will be considered as repetition, and not recognized by the D-Jury.
  - b) If the gymnast decides to execute more elements from Element Groups II and/or III, in order to be recognized by the D-Jury, he must perform at least a B value swing element from elements Group I (except any kind of kip/back kip, or element in the same Code box) between the first sequence of maximum 3, and another element or sequence from Element Groups II and/or III. This swing element of at least a B value must be recognized and among the 8 best.
  - c) All elements performed from EGII or EGIII contribute to this rule whether they are inside the counting eight (8) elements or not, even if the element is not recognized due to poor technical execution.
4. Special repetitions:
  - a) Repeated elements (same Code Identification Number) cannot contribute to the D-score. On Rings, this rule is extended so that a maximum of 1 final strength position in each EG may be recognized for difficulty. Thus, for example only two cross type elements (regular, L cross, or V cross) or support scale type elements (regular or straddled) are permitted in an exercise for difficulty value (one in Group II and one in Group III).
  - b) Basic support positions, i.e. L sit and V sit are not included in the special repetition rule as they are deemed to be different strength elements. It is possible to perform uprise forward to L sit and uprise forward to V sit. However, it would not be possible to perform more than one final strength position in each element group, i.e. Kip to L sit and uprise to L sit.

- Хонма в упор, затем угол.
  - Угол ноги врозь, затем угол.
  - Хонма в упор, затем опускание назад в вис прогнувшись.
7. За удержание элементов без стоимости 2 сек. или больше, сбавка производится каждый раз.  
*Примеры включают:* вис прогнувшись, вис согнувшись, вис сзади.
8. Дополнительные технические, эстетические и исполнительские аспекты к построению композиции упражнения:
- a) Гимнаст должен приходить во все статические положения с прямыми руками без дополнительных движений корпуса.
  - b) Ложный хват для силовых статических элементов не разрешается. Глубокий хват выполняется захватом кисти с целью получить преимущество при исполнении силовых элементов, сбавка - 0.1 каждый раз. Правильный хват выполняется с прямой кистью, с или без захвата пальцами вокруг кольца.  
Примечание: Положение Колец (разворот) при прямой и открытой кисти не меняет оценивание глубокого хвата.
  - c) Для силовых стоек на руках согнутыми руками технически обусловлено минимальное касание руками тросов, при этом сбавка производится не будет (Элемент II.25 и II.26 - только элементы с согнутыми руками).
9. Полный список ошибок и сбавок за исполнение упражнения - смотреть секцию 9 и общие сбавки в статье 9.4 и 12.3.

#### Статья 12.2.2 Информация по оценке D

1. Существуют следующие группы элементов:
  - I. Подъемы разгибом, маховые элементы, маховые элементы через или в стойку на руках (2 сек.).
  - II. Силовые и статические элементы (2 сек).
  - III. Маховые элементы с последующими силовыми статическими элементами (2 сек).
  - IV. Соскоки.
2. Один маховый элемент в стойку на руках (2 сек.) необходим в упражнении и должен быть среди 8 засчитанных элементов.
3. Повторы элементов (один и тот же Идентификационный номер)
  - a) Повторы элементов не могут быть засчитаны судьями D. На Кольцах это правило имеет несколько более широкий смысл так, что не более 3 таких элементов EG II и/или EG III могут быть представлены в исполнении подряд. Четвертый и последующие элементы из EG II и/или EG III будут рассматриваться как повтор и не будут расцениваться бригадой D.
  - b) Если гимнаст решит исполнить больше элементов из EG II или EG III, он должен исполнить как минимум один маховый элемент группы В из EG I (кроме любого типа подъема разгибом, подъема разгибом назад или элемента с тем же номером) между первой последовательностью максимум 3 элементов, и другим элементом или последовательностью EG II и/или EG III. Такой маховый элемент, минимум группы В должен быть засчитан и находиться среди 8 лучших элементов.
  - c) Все элементы, выполненные из EG II или EG III относятся к этому правилу, находятся они среди засчитанных 8 или нет, даже если элемент не засчитан из-за плохого технического исполнения.
4. Специальные повторы:
  - a) Повторы элементов (один и тот же Идентификационный номер) не могут быть засчитаны судьями D. На Кольцах это правило имеет несколько более широкий смысл так, что максимум 1 силовая позиция в каждой EG может быть засчитана для трудности. Например, только два типа крестов (обычный, L крест, V крест) или горизонтальные упоры (обычный и ноги врозь) можно выполнить для сложности (один элемент в EG II и один в EG III).
  - b) Базовые упоры, такие как Угол и V угол не включены в правило специальных повторов, поскольку они являются разными силовыми элементами. Можно выполнить подъем махом вперед в Угол и подъем махом вперед в V угол. Однако гимнасты не могут выполнить больше одной финальной силовой позиции в каждой группе элементов. Подъем разгибом в Угол и подъем махом вперед в Угол.





5. Additional information and regulations:
- Strength holds positions that deviate from the correct body, arm or leg position by greater than 45° will not be recognized.  
Examples:
    - Cross with shoulder angle >45°
    - Support scale with hip bend of >45°.
  - Strength presses and lifts which follow a previous hold element and end in a 2 second hold position are recognized only if the preceding hold part has been recognized and if a stop position is shown.
  - Swing elements that lead to strength hold elements which must reverse direction (i.e., front uprise to Swallow; front uprise to inverted cross and so on ...) will be counted as two elements.
  - All V hold positions (2 sec.) must be performed with legs vertical.
  - Elements with crossing of the cables or to "Li Ning" hanging position are not permitted, being deducted as composition errors.
  - For juniors, elements which include saltos backward in hang are not permitted.
  - A dorsal hang to Cross is not an acceptable entry position to elevate its value (or any other strength element). If the cross is performed directly from a dorsal hang, it will retain its independent Code of Points value of C.
  - Where a gymnast performs either a Yamawaki or Jonasson element directly to a swing to a held handstand then the element will be upgraded by one letter. The swing to handstand must be within the counting 8 elements.
    - Jonasson swing to handstand = D + C
    - Yamawaki, Jonasson, swing to handstand = B + D + C

#### Article 12.2.3 Element Performance applicable to D & E score

- All hold positions must be held for a minimum of 2 seconds. A hold is achieved when the whole body reaches a static position including the shoulders and feet. A hold part will not be recognized by the D-Jury for Difficulty and/or Element Group requirement if no stop is shown.
- Jonasson/Yamawaki type elements should be performed with continuous movement and with shoulders above Ring height. If a clear support phase is shown the element will not be recognized and receive 0.5 deduction. In this case, the element cannot be split into Honma and roll forward to hang. These elements performed either with an interruption (medium) or slowly (small) will be recognized but deducted accordingly.
- During swings to a hold position or during strength presses, the shoulders and/or the body may not rise above the perfect hold position >5°. If the deviation from perfect position is greater than 45° the element will not be recognized and receive 0.50 deduction. In this case, the final hold position CAN be recognized if performed to the technical requirements.

#### Example:

- From cross press above 45° to swallow will receive a 0.5 deduction and a D value for the swallow if performance criteria is fulfilled.
  - Salto fwd. to cross with an entry position above 45° will receive a 0.5 deduction and a C value for the cross if performance criteria is fulfilled.
- During swings to handstands or swing to a hold positions, the lowering of legs, from the initial entry position, of greater than 45° will lead to non-recognition and receive 0.5 deduction.
  - A strength press from hang must be performed slowly, with straight arms and a straight body to avoid deduction or classification as swing to strength. The press should start in a hang position with arms and body vertical and straight. If an arm bend or body bend of greater than 45° is shown the element will not be recognized and receive 0.5 deduction. See Article 9.2.8 for other angular deductions.
  - A Swallow should be performed in a horizontal position, with a perfectly straight body and with the middle of the shoulders in line with the bottom of the Rings. The arms should be wide and with no contact to the

5. Дополнительные правила и регламент:
- Силовые статические позиции, отклоняющиеся от правильного положения тела, рук или ног более чем на 45° не засчитываются.  
Примеры:
    - крест с углом плеча >45°
    - горизонтальный упор с углом в тазу >45°.
  - Силовые дожимания и подъемы, которые исполняются после статического элемента и заканчиваются в статическом элементе с остановкой на 2 секунды, засчитываются только, если предыдущая статическая часть была расценена и если была показана остановка в позиции.
  - Силовая статика, выполненная после махового элемента в обратном направлении (т.е. подъем махом вперед и Самолет, подъем махом вперед и Крест вниз головой и т.д.) будут рассматриваться как два элемента.
  - Все статические положения с высоким углом (2 сек.) должны быть исполнены с ногами вертикально.
  - Элементы с перекручиванием тросов или в вис типа "Li Ning", запрещены. За такие элементы дается композиционная сбавка.
  - Для юниоров, сальтовые элементы назад в вис не разрешены.
  - Вис сзади для подъема в Крест не является позицией, при которой происходит повышение стоимости Креста (или любого другого силового элемента). Если такой крест исполнен сразу после вися сзади, он будет расценен соответственно Правилам соревнований как группа C.
  - Если гимнаст выполняет элемент Yamawaki или Jonasson с последующим махом в стойку на руках (2 сек.), то элемент будет повышен в стоимости на одну группу. Подъем в стойку на руках должен быть среди 8 считаваемых элементов.
    - Jonasson, мах в стойку = D + C
    - Yamawaki, Jonasson, мах в стойку = B + D + C

#### Статья 12.2.3 Выполнение элемента, применимое к оценке D и E

- Продолжительность статических элементов - не менее 2 секунд. Удержание достигается, когда все тело статично, включая плечи и ступни. Статический элемент не будет признан бригадой D по группе сложности и/или группе элементов, если остановка не показана.
- Yamawaki/Jonasson элементы следует выполнять непрерывным движением с плечами выше уровня Колец. Если показана четкая остановка, элемент не будет засчитан со сбавкой 0.5. В таком случае элемент не может быть разделен на Honma в упор и затем переворот вперед в вис. Данные элементы, выполненные с задержкой (средняя ошибка) или медленно (мелкая ошибка) будут засчитаны, но наказаны соответствующей сбавкой.
- Во время махов в статику или во время силовых дожиманий, плечи и/или тело не могут подниматься выше идеального конечного положения >5°. Если отклонение от идеального положения больше 45°, элемент не будет засчитан и получит сбавку 0,5. В этом случае положение конечного удержания МОЖЕТ быть распознано, если оно выполнено в соответствии с техническими требованиями.  
*Например:*
  - Из креста выше 45°, дожимание в самолет, получит сбавку 0,5 и группу D за самолет если технические критерии выполнены.
  - Сальто вперед в крест с положением входа более 45°, получит сбавку 0,5 и группу C за крест если технические критерии выполнены.
- Во время махов в стойку на руках или махов в статику, опускание ног из исходного положения более чем на 45° приведет к непризнанию и сбавке 0,50.
- Силовой жим из вися должен выполняться медленно, с прямыми руками и прямым телом, чтобы избежать сбавок или классификации как мах в силу. Жим следует начинать в положении вися, руки и тело должны быть прямыми, в вертикальном положении. Если руки или тело согнуто больше 45°, элемент не будет признан и получит сбавку 0,50. См. Статью 9.2.8 для других угловых отклонений.
- Самолет должен выполняться горизонтально, совершенно прямым телом и средняя поверхность плеча должна находиться на одной линии с нижним краем Колец. Руки должны быть расположены



upper body. Touching of the arms will lead to a small deduction, clear support of the body with the arms a medium deduction.

7. A support scale will be recognized if the shoulder is completely above the top of Rings. The body should be in a perfectly straight horizontal position. The position of the arms, i.e., slightly wide or hands turned out does not define the value of the element.
8. Nakayama type elements must be performed slowly and pass through a complete hanging scale rearwards to prevent execution deductions and potential non-recognition
9. When performing a press from one hold position to another hold position the expectation is to see a distinct movement of the body (more than a body width). If the press does not commence from a perfect position the element will be subject to execution deductions. If there is a minimal body movement only the final hold element will be recognized.  
Example:
  - Hanging scale rearwards press to swallow
  - Swallow press to support scale.
10. Kip type elements are swinging elements that should be initiated from a deep fold, followed by a clear dynamic swing action. A kip element, i.e., element III 47, performed with minimal fold and use of strength rather than swing will be deducted.
11. Slow roll type elements i.e., Azarian, must be performed with a consistently slow roll and with a straight body throughout. Any variation will lead to E-Jury deductions and potentially non-recognition.
12. If a swing to strength element is performed with an excessive arm bend (>90°) a deduction of 0.50 will be applied. This error will also lead to non-recognition of the element. The final hold part will be recognised if it fulfils the technical requirements.  
Example, back uprise to straddle support scale with excessive arm bend will not be recognised but the final straddle support scale can be awarded an A value.
13. For a further list of regulations governing non-recognition of elements and other aspects of the D-score, see Section 7 and the summary of deductions in Article 7.6.

#### Article 12.3 Specific Deductions for Rings

##### D-Jury

Error	Small 0.10	Medium 0.30	Large 0.50
No swing to handstand		●	

##### E-Jury

Error	Small 0.10	Medium 0.30	Large 0.50
Legs apart or other poor execution during jump or lift to Rings		●	
Pre-swing before start of exercise		●	
Coach gives gymnast an initial swing	●		
Layaway on the back swing		●	
Slow, interruption or support phase during Jonasson and Yamawaki	●	●	● NR

широко и не касаться верхней части тела. Прикосновение рукам приводит к мелкой сбавке, четкая поддержка тела руками - к средней.

7. Горизонтальный упор также должен быть выполнен с совершенно прямым телом, полностью над верхним краем Колец. Тело должно быть полностью прямым и горизонтальным. Положение рук - немного широких или развернутых, не определяет ценность элемента.
8. Накауама тип элементов должна проходить через законченный горизонтальный вис сзади для предотвращения сбавок исполнения и потенциальное непризнание.
9. При выполнении дожимания из одного статического положения в другое, предполагается увидеть отчетливое движение тела (больше ширины тела). Если дожимание не начнется с идеального положения, будет произведена сбавка за исполнение. Если есть минимальное движение тела, будет признан только последний элемент статики.  
Например:
  - Из горизонтального виса сзади дожать в самолет
  - Из самолета дожать в горизонтальный упор
10. Элементы типа подъем разгибом – это маховые элементы, которые должны начинаться с глубокого сгиба с последующим четким и динамичным разгибом. Подъемы разгибом как элемент III 47, выполненные с минимальным сгибом и/или использованием силы, а не динамичного разгиба, будут наказаны.
11. Элементы медленного переворота, как Azarian, должны выполняться с постоянно медленным перекатом и с прямым телом на протяжении всего элемента. Любое отклонение приведет к сбавкам бригады E и, возможно, к непризнанию.
12. Если маховый в статику элемент выполняется с чрезмерным сгибанием рук (>90°), будет применена сбавка 0.50 балла. Эта ошибка также приведет к непризнанию данного элемента. Финальное статическое положение будет засчитано, если оно соответствует техническим требованиям.  
Пример: подъем махом назад в горизонтальный упор ноги врозь с чрезмерным сгибанием рук не будет засчитан, но финальное положение горизонтального упора может быть засчитано, как группа "A".
13. Полный список правил относительно непризнания элементов и других аспектов оценки D – в секции 7, сбавки за ошибки – в Статье 7.6.

#### Статья 12.3 Таблица ошибок и сбавок для Колец

##### Бригада D

Ошибки	Мелкая 0.10	Средняя 0.30	Грубая 0.50
Отсутствие маховой стойки		●	

##### Бригада E

Ошибки	Мелкая 0.10	Средняя 0.30	Грубая 0.50
Ноги врозь или другое плохое исполнение при наскоке или подъеме на Кольца		●	
Предварительный мах в начале упражнения		●	
Толчок со стороны тренера для создания кача	●		
Переход в более низкое положение при махе назад		●	
Фаза замедления, прерывания или упора во время Jonasson/Yamawaki	●	●	● не считать



Hold of a non-listed part for 2 sec. or more (each time)	●		
Compositional errors		●	
False grip (over grip) during strength holds (each time)	●		
Bent arms during swing to strength hold parts or to establish hold position	●	●	●
Bent arms during hold and press to strength hold elements	●	●	●
Touching cables or straps with arms, feet or other parts of body		●	
Supporting or balancing with feet or legs on cables			● NR
Fall from handstand			● NR
Excessive swing of cables (per element)	●		
Press to strength from preceding high hold position	●	●	
Touching or support of arms against body during Swallow	●	●	
Swing with strength	●	●	

Удержание элементов без стоимости 2 сек. или больше (каждый раз)	●		
Композиционные ошибки		●	
Ложный хват в силовых статических элементах (каждый раз)	●		
Согнутые руки во время маховых элементов с последующими силовыми элементами или для удерживания статической позиции	●	●	●
Согнутые руки во время статики и дожимания в статику	●	●	●
Касание тросов или ремней руками, стопами или другими частями тела		●	
Опора или балансировка с помощью ступней или ног			● не считать
Падение со стойки на руках			● не считать
Чрезмерное раскачивание тросов (за элемент)	●		
Силовое дожимание из предыдущего высокого положения силовой статики	●	●	
Касание или поддержка руками тела во время Самолета	●	●	
Выполнение маховых элементов силой	●	●	

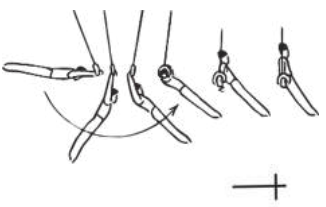
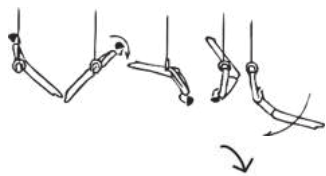
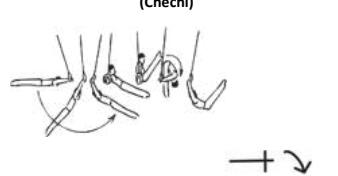
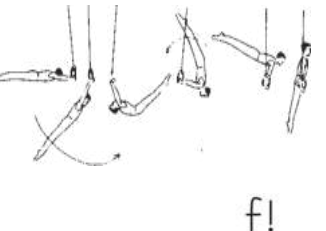
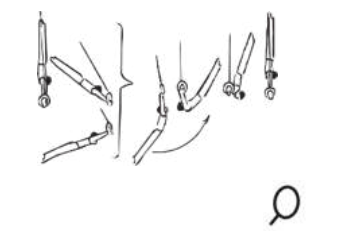
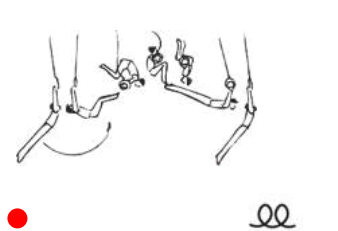
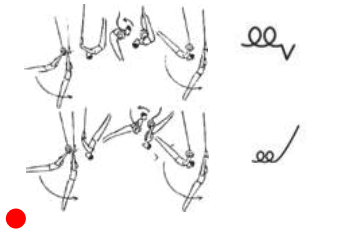

A = 0,1	B = 0,2	C = 0,3	D = 0,4	E = 0,5	F = 0,6 G = 0,7 H = 0,8
<b>EG I: Kip and swing elements &amp; swings through or to handstand</b>					
<p>1. Uprise fwd. to support.</p> 	<p>2.</p>	<p>3.</p>	<p>4.</p>	<p>5.</p>	<p>6.</p>
<p>7. From any support scale, swallow or swing bwd in support, roll forward to bwd swing in hang.</p> 	<p>8. Uprise fwd and counter salto fwd. to bwd swing in hang.</p> <p>(Chechi)</p> 	<p>9.</p>	<p>10.</p>	<p>11.</p>	<p>12.</p>
<p>13.</p>	<p>14.</p>	<p>15.</p>	<p>16.</p>	<p>17.</p>	<p>18.</p>
<p>19. From hang, felge upward to support.</p>  <p>f!</p>	<p>20. Swing fwd. through hdst.</p> 	<p>21. Tucked double salto bwd. to hang</p> <p>(Guczoghy)</p>  <p>●</p>	<p>22. Piked or straight double salto bwd. to hang.</p> <p>(O'Neill)</p>  <p>●</p>	<p>23.</p>	<p>24.</p>

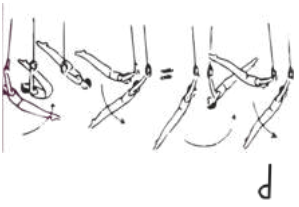
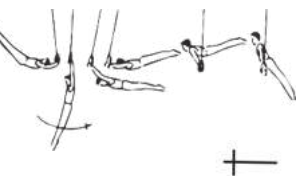
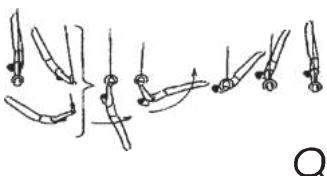
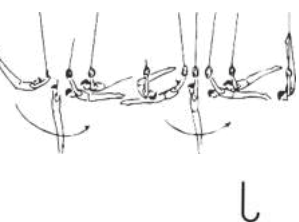
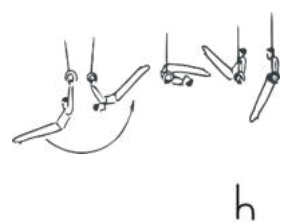
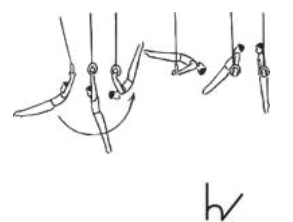
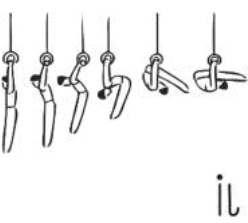
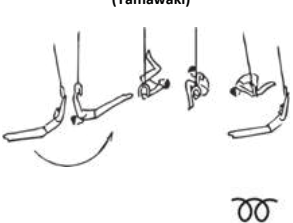
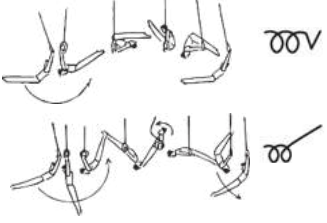

● Prohibited for juniors/Запрещено для юниоров

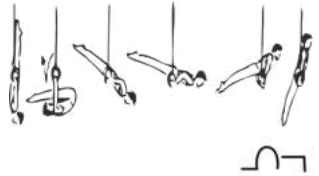

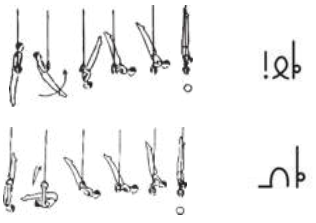
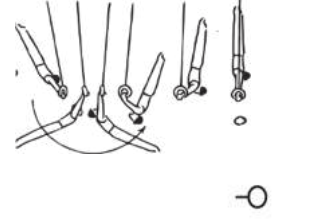
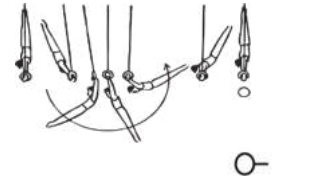
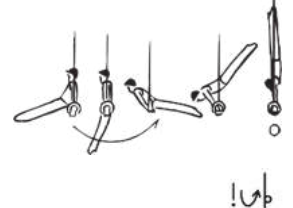

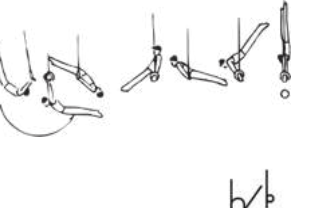

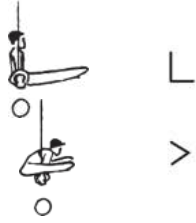

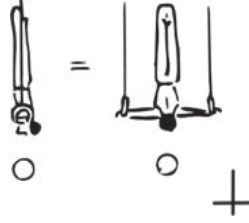
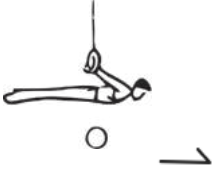
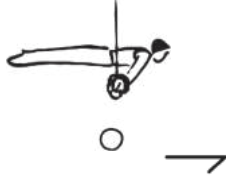
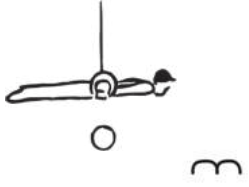
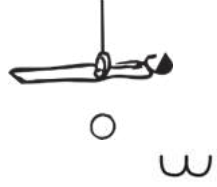
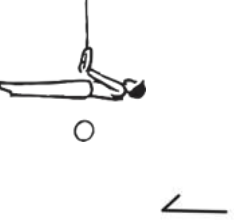
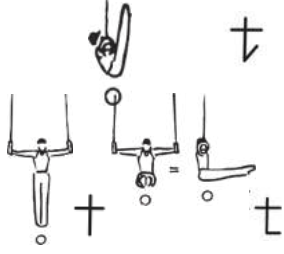
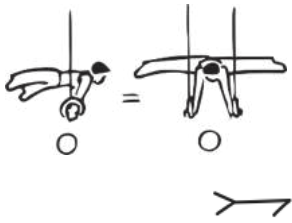
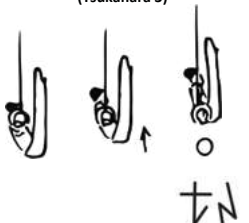
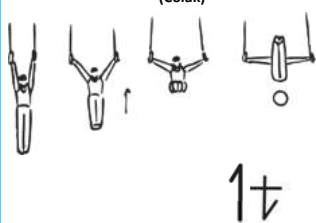

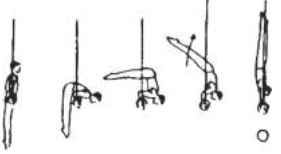

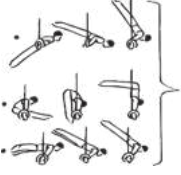
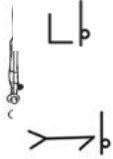

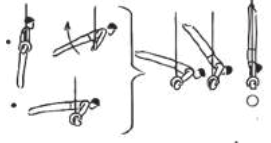

A = 0,1	B = 0,2	C = 0,3	D = 0,4	E = 0,5	F = 0,6 G = 0,7 H = 0,8
<b>EG I: Kip and swing elements &amp; swings through or to handstand</b>					
25. Dislocate bwd. piked or straight.  d	26.	27.	28.	29.	30.
31. Uprise bwd. to support.  †	32. Uprise bwd. str. through handstand.  Q	33.	34.	35.	36.
37. Inlocate piked or straight.  l	38. Backward swing to salto fwd. piked to support (Honma)  h	39. Honma straight.  h	40.	41.	42.
43. Slow inlocate from hang.  il	44. Double salto fwd. tucked to hang. (Yamawaki)  oo	45. Double salto fwd. piked or straight to hang. (Jonasson)  ooV oo	46.	47.	48.

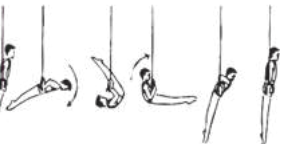









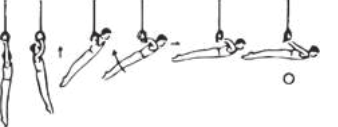
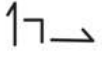
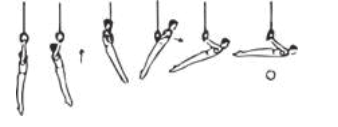



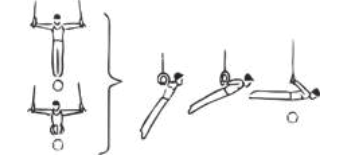

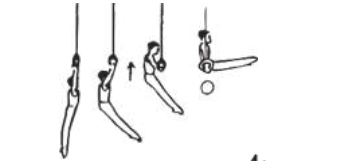

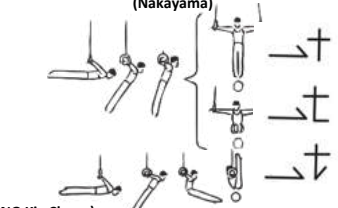
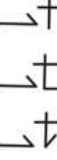

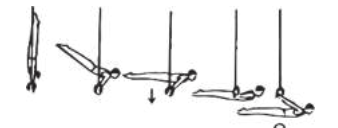

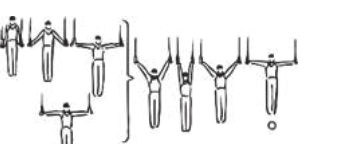

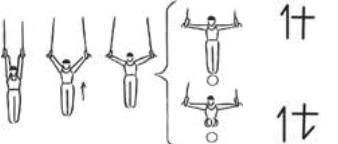

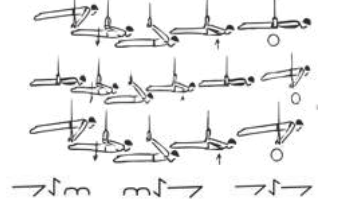
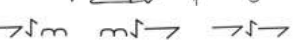
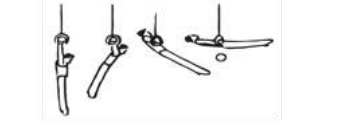

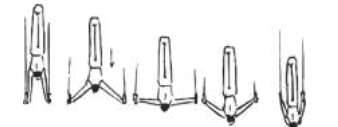
A = 0,1	B = 0,2	C = 0,3	D = 0,4	E = 0,5	F = 0,6 G = 0,7 H = 0,8
<b>EG I: Kip and swing elements &amp; swings through or to handstand</b>					
49. Kip to support. 	50.	51.	52.	53.	54.
55. Back kip with bent arms to support. 	56. Back kip to support.	57.	58.	59.	60.
61. Fwd. swing to swing bwd. in hang. 	62.	63. Bwd. swing, salto piked to support. 	64.	65.	66.
67. From support or cross, fclge bwd. piked or straight with bent arms to support. 	68.	69.	70.	71.	72.

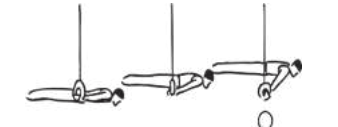

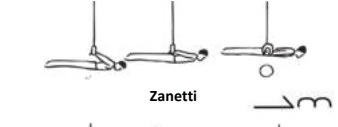

A = 0,1	B = 0,2	C = 0,3	D = 0,4	E = 0,5	F = 0,6 G = 0,7 H = 0,8
<b>EG I: Kip and swing elements &amp; swings through or to handstand</b>					
73.	74. Back kip or roll bwd str. with bent arms to handstand (2 s.). 	75. Swing fwd. to handstand or giant swing bwd to handstand (2 s.). 	76.	77.	78.
79.	80.	81. Uprise bwd. to handstand or giant swing fwd to handstand (2 s.). 	82.	83.	84.
85.	86. From support swing bwd. to handstand (2 s.). 	87. Honma and swing bwd. to handstand (2 s.). 	88. Honma str. and swing bwd. to handstand (2 s.). 	89.	90.
91.	92.	93.	94.	95.	96.



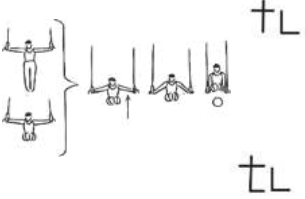

A = 0,1	B = 0,2	C = 0,3	D = 0,4	E = 0,5	F = 0,6 G = 0,7 H = 0,8
<b>EG II: Strength elements and hold elements (2 sec.)</b>					
<p>1. L-sit (2 s.) or straddled L-sit (2 s.).</p> 	<p>2. V-sit (2 s.).</p> 	<p>3.</p>	<p>4. Inverted cross (2 s.)</p> 	<p>5.</p>	<p>6.</p>
<p>7. Hanging scale rearways (back lever) (2 s.).</p> 	<p>8.</p>	<p>9. Support scale (planche) (2 s.).</p> 	<p>10. Support scale at ring height (swallow or maltese cross) (2 s.).</p> <p>(Hirondelle)</p> 	<p>11. Inverted swallow (2 s.).</p> 	<p>12.</p>
<p>13. Hanging scale frontways (front lever) (2 s.).</p> 	<p>14..</p>	<p>15. Any cross (2 s.) or V cross (2 s.).</p> 	<p>16.</p>	<p>17.</p>	<p>18.</p>
<p>19. Support scale straddled (2 s.).</p> 	<p>20.</p>	<p>21.</p>	<p>22. V Cross, press to V-sit (2 sec.).</p> <p>(Tsukahara 3)</p> 	<p>23. Vertical pull up with str. arms to V-cross (2 s.).</p> <p>(Colak)</p> 	<p>24.</p>

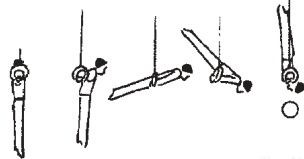
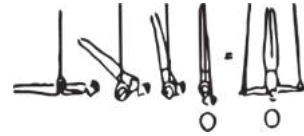
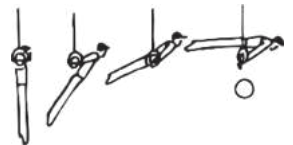
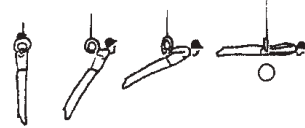

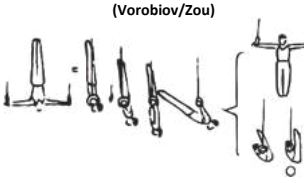
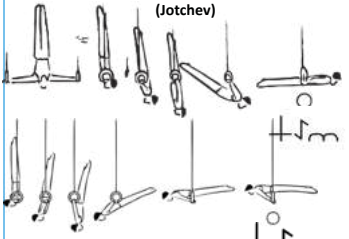
A = 0,1	B = 0,2	C = 0,3	D = 0,4	E = 0,5	F = 0,6 G = 0,7 H = 0,8
<b>EG II: Strength elements and hold elements (2 sec.)</b>					
<p>25. Press to hdst. with bent body and bent arms (2 s)</p>  <p>- Also straddle legs.</p> 	<p>26. Press to hdst. with str. body a. bent arms or b. body, a. str. arms, or fr. strad. sup. lever (2 s.).</p>   <p>- Also straddle legs.</p> 	<p>27. Press to hdst. with str. body and str. arms from support or support scale (2 s.).</p>  	<p>28. Press to hdst. with str. body and str. arms from support or support scale (2 s.).</p>  	<p>29.</p>	<p>30.</p>
<p>31. Slow roll fwd. piked with bent arms, to support.</p>  	<p>32. Slow roll fwd. straight with bent arms, to support.</p>  	<p>33.</p>	<p>34.</p>	<p>35.</p>	<p>36.</p>
<p>37.</p>	<p>38. Slow roll bwd. slowly and straight. body to L sit (2 s.).</p>  	<p>39. Slow roll fwd. straight to cross or L-cross (2 s.).</p>   	<p>40.</p>	<p>41.</p>	<p>42.</p>
<p>43.</p>	<p>44.</p>	<p>45.</p>	<p>46.</p>	<p>47.</p>	<p>48.</p>

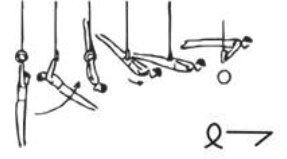

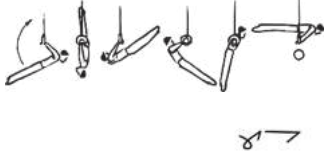
A = 0,1	B = 0,2	C = 0,3	D = 0,4	E = 0,5	F = 0,6 G = 0,7 H = 0,8
<b>EG II: Strength elements and hold elements (2 sec.)</b>					
49.	50. Vertical pull up with bent arms to hanging scale rearways (2 s.).  	51. Vertical pull up with straight arms to hanging scale rearways (2 s.).  	52. Slow Roll bwd. with straight body to cross, L-cross or V cross (2 s.). (Azarian)  (Tay) 	53.	54.
55.	56. Fr. cross or L-cr., move fwd. to back lever (2 s.).  	57. Vertical pull up to L-sit (2 s.).  	58. From or through hanging scale rearways, pull to cross, L-cross or V cross (2 s.). (Nakayama)  (NG Kiu Chung) 	59.	60. Through hanging scale rearways pull with str. body through cross to inv. swallow (2 s.). (Zahran)  
61.	62. From hdst., lower horiz. to back lever (2 s.).  	63. From sup. or cross, lower slowly to hang, and pull with str. arms to cross (2 s.). (Li Xiaoshuang)  	64. Vertical pull up to cross or L-cross (2 s.).  	65. From planche, lower horiz. and slowly to hanging scale rw. and press to swallow (2 s.) or from swallow same to planche or planche to planche. (Van Gelder)  	66. From hang vertical pull up, slowly with straight arms through cross to inverted swallow (2 s.). (Tulloch 2)  G 
67.	68. From handstand, lower slowly through inverted cross to inverted hang.  	69.	70. From swallow, press to support scale (2 s.).  	71. From swallow, lower slowly to hanging scale, press to swallow (2 s.).  	72. From hanging scale rw. press to swallow (also to Support Scale) (2 s.). Zanetti  

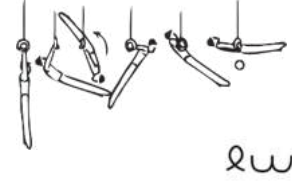

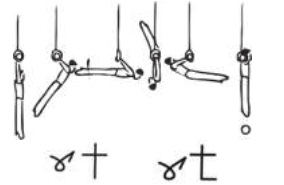
A = 0,1	B = 0,2	C = 0,3	D = 0,4	E = 0,5	F = 0,6 G = 0,7 H = 0,8
<b>EG II: Strength elements and hold elements (2 sec.)</b>					
73.	74.	75. From cross or L-cross, press to L-sit (2 s.).  +L +L	76.	77. From L-cross, press to inverted cross (2 s.).  +v+	78. From cross, press with straight body to inverted cross (2 s.).  ++
79.	80.	81.	82.	83.	84. From swallow, press to inverted cross (2 s.).  +m
85.	86.	87.	88. From cross, press to planche without first going to support (2 s.).  +→	89. From cross, press to swallow (2 s.).  +m	90. Through hang rearways press and straight body to inverted cross (2 s.). <b>(Carmona)</b> <b>G</b>  +L
91.	92.	93.	94. From inverted cross lower slowly to inverted hang and felle bwd. slowly to cross (2 s.). <b>(Vorobiov/Zou)</b>  + + + + + + + +	95. From inverted cross lower slowly to inverted hang and felle bwd. slowly to swallow (2 s.) or to support scale (2 s.). <b>(Jotchev)</b>  + + + + + + + +	96.

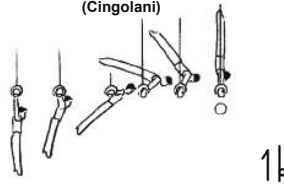
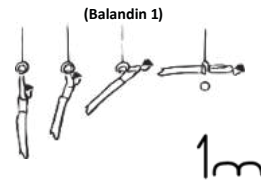
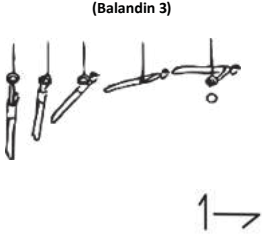
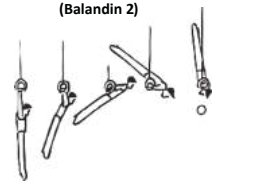
A = 0,1	B = 0,2	C = 0,3	D = 0,4	E = 0,5	F = 0,6 G = 0,7 H = 0,8
<b>EG II: Strength elements and hold elements (2 sec.)</b>					
97.	98.	99.	100.	101. Roll bwd. slowly with str. arms and body to free sup. scale (2 s.). (Yan Mijayoung) 	102.
103.	104.	105.	106.	107. Slow Roll bwd. with str. body to swallow (2 s.). 	108. Roll backward slowly with straight arms and body to inverted cross through swallow. (Simonov) 
109.	110.	111.	112.	113.	114.
115.	116.	117.	118. Slow roll fwd. with straight body through cross and press to support scale without first going to support (2 s.). (Ng Kiu Chung 2) 	119. Slow roll fwd. with straight body through cross to inverted cross (2 s.). (Wynn) 	120. Azarian to inverted Swallow (2 s.). (Tulloch) 

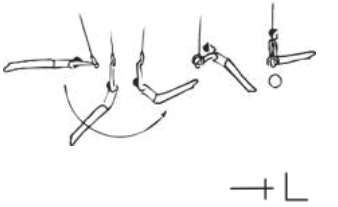
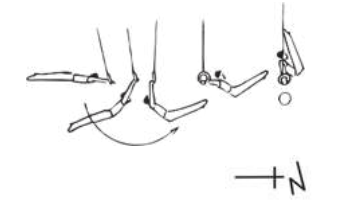
A = 0,1	B = 0,2	C = 0,3	D = 0,4	E = 0,5	F = 0,6 G = 0,7 H = 0,8
<b>EG II: Strength elements and hold elements (2 sec.)</b>					
121.	122.	123.	124. Slow roll fwd. with str. body o Cross or L-Cross (2 s.) also from inverted hang. (Davtyan) 	125. Slow roll forward with straight body through cross to swallow (2 sec). wrong (Pham 2) 	126.
127.	128.	129.	130. From hang vertical pull up support and press to hdst. with straight body and straight arms. (Cingolani) 	131.	132. From hang vertical pull up to swallow (2 s.). (Balandin 1) 
133.	134.	135.	136.	137. From hang vertical pull up thr. swallow to sup. scale (2 s.). (Balandin 3) 	138. From hang vertical pull up to inv. cross (2 s.). (Balandin 2) 
139.	140.	141.	142.	143.	144.

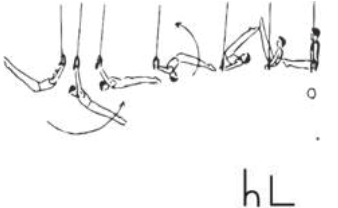
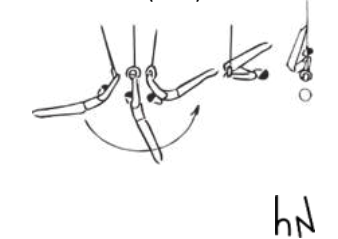
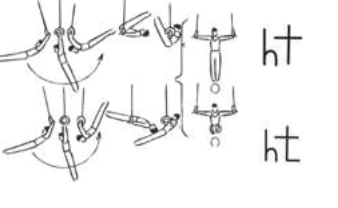
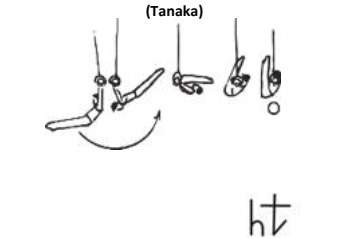
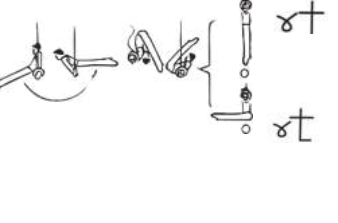
A = 0,1	B = 0,2	C = 0,3	D = 0,4	E = 0,5	F = 0,6 G = 0,7 H = 0,8
<b>EG III: Swing to Strength hold elements (2 sec.)</b>					
1.	2. Uprise fwd. to L-sit, (2 s.).  +L	3. Uprise fwd. to V-sit (2 s.).  +V	4.	5.	6.
7.	8. Kip to L-sit (2 s.).  NL	9. Kip to V-sit (2 s.).  NV	10.	11.	12.
13.	14. Honma to L-sit (2 s.).  hL	15. Honma to V-sit (2 s.). (Gracia)  hN	16. Honma to cross / L-cross (2 s.).  ht ht	17. Honma to V cross (2 s.). (Tanaka)  ht	18.
19.	20.	21.	22. Bwd. swing, salto fwd p. to cross or L-cross (2 s.).  st st	23.	24.

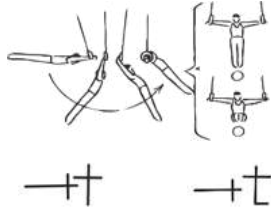
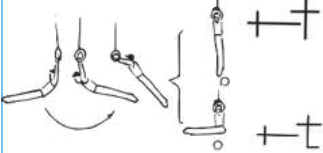
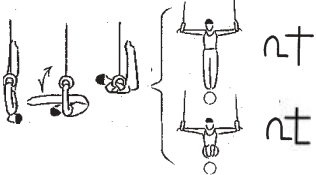
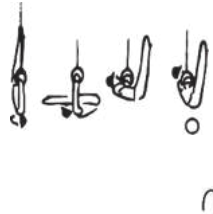
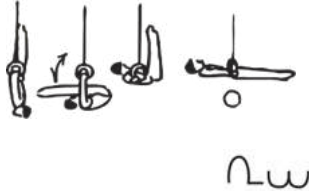
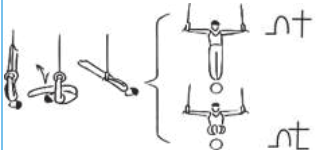
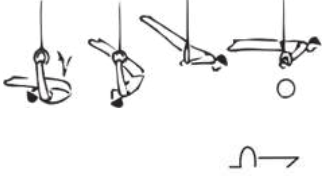
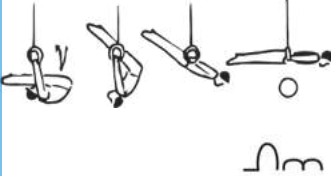

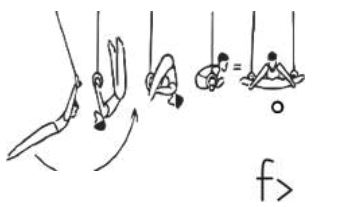
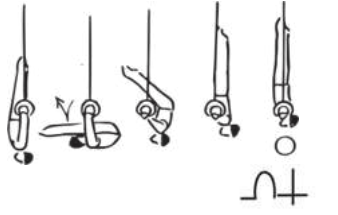
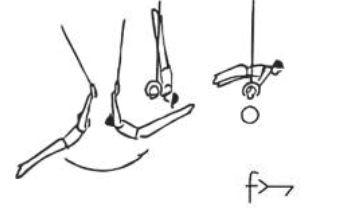
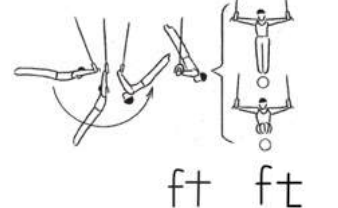
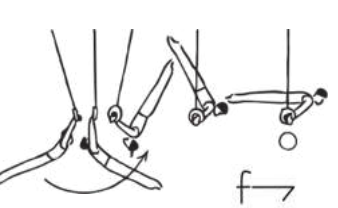
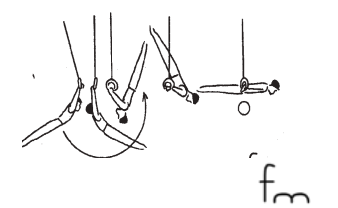
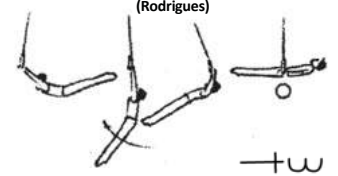
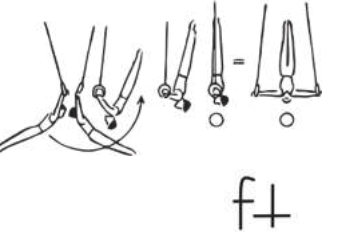
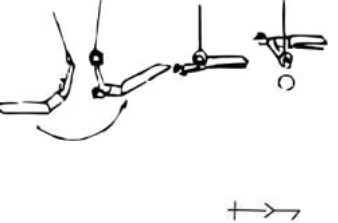
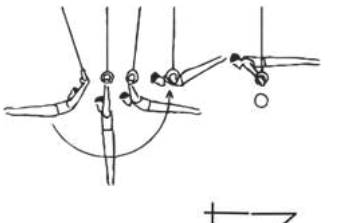
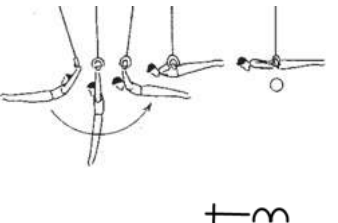

A = 0,1	B = 0,2	C = 0,3	D = 0,4	E = 0,5	F = 0,6 G = 0,7 H = 0,8
<b>EG III: Swing to Strength hold elements (2 sec.)</b>					
25.	26.	27. Uprise fwd. to cross or L-cross (2 s.). 	28.	29.	30.
31.	32.	33. Uprise bwd. to cross or L-cross (2 s.). 	34.	35.	36.
37.	38.	39. Kip to cross, or L-cross (2 s.). 	40. Kip to V cross (2 s.). (Molinar) 	41.	42. Kip to inverted swallow (2 s.). 
43.	44.	45. Back kip to cross or L-cross (2 s.). 	46. Back kip to support scale (2 s.). 	47. Back kip to swallow (2 s.). 	48.

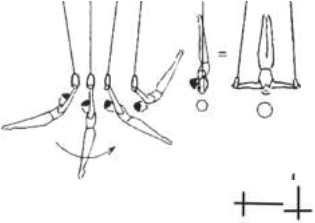
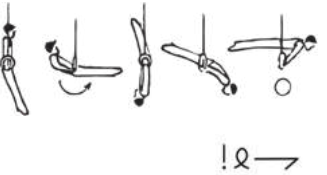
A = 0,1	B = 0,2	C = 0,3	D = 0,4	E = 0,5	F = 0,6 G = 0,7 H = 0,8
<b>EG III: Swing to Strength hold elements (2 sec.)</b>					
49.	50. Felge upward to support with straddled legs supported above the rings (2 s.). (Delchev)  f>	51.	52.	53. Back kip to inverted cross (2 s.).  f+	54.
55.	56. Felge upward to support scale straddled (2 s.).  f>	57. Felge upward to cross or L-cross (2 s.).  ft ft	58. Felge upward to support scale (2 s.).  f>	59. Felge upward to Swallow (2 s.).  fm	60. Uprise forward to inverted swallow (2 s.). (Rodrigues)  tw
61.	62.	63.	64.	65. Felge upward to invert. cross (2 s.).  ft	66.
67.	68. Uprise bwd. to support scale straddled (2 s.).  t>>	69.	70. Uprise bwd. to support scale (2 s.).  t>	71. Uprise bwd. to Swallow (2 s.).  tm	72.

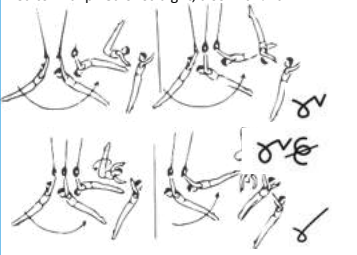
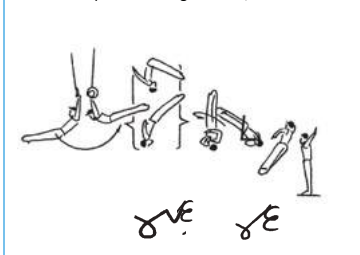
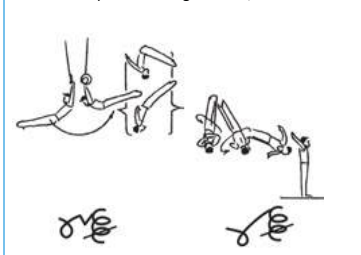
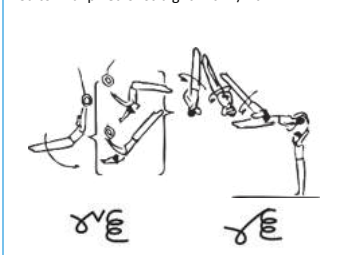
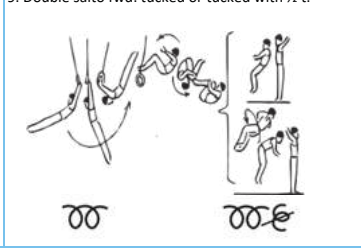
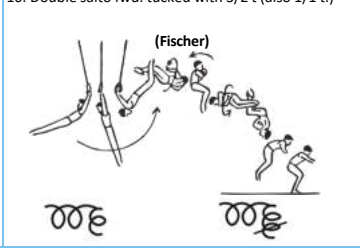
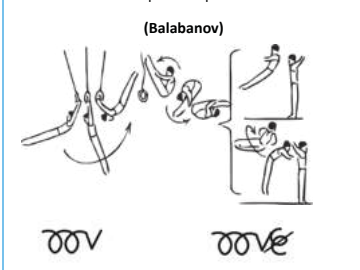
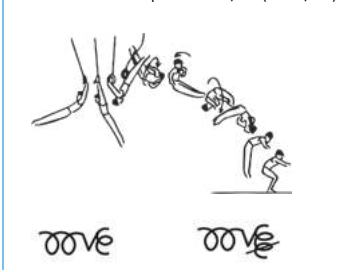

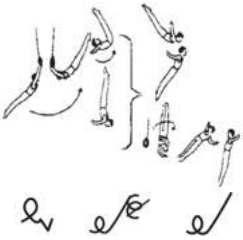
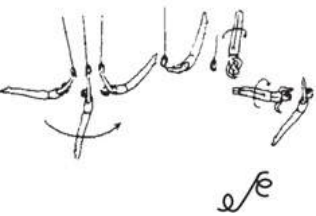
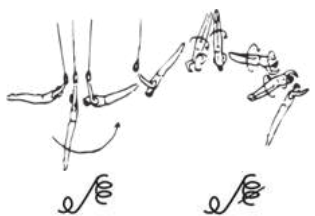
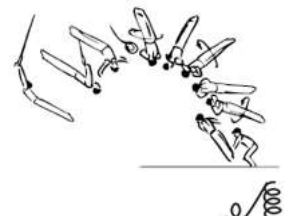
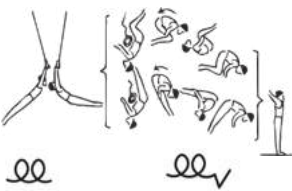
A = 0,1	B = 0,2	C = 0,3	D = 0,4	E = 0,5	F = 0,6 G = 0,7 H = 0,8
<b>EG III: Swing to Strength hold elements (2 sec.)</b>					
73.	74.	75.	76.	77. Uprise bwd. to inverted cross (2 s.). 	78.
79.	80.	81.	82. Felge bwd. straight to free sup. scale. (2 s.) 	83.	84.
85.	86.	87.	88.	89.	90.
91.	92.	93.	94.	95.	96.

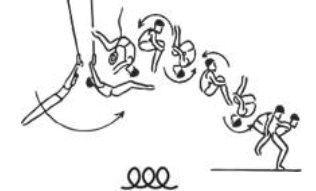
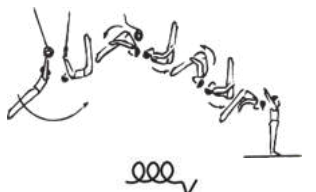
A = 0,1	B = 0,2	C = 0,3	D = 0,4	E = 0,5	F = 0,6 G = 0,7 H = 0,8
<b>EG IV: Dismounts</b>					
1. Salto fwd. piked or straight, also with ½ t. 	2. Salto fwd. piked or straight with 1/1 t. 	3. Salto fwd. piked or straight with 3/2 t. 	4. Salto fwd. piked or straight with 2/1 t. 	5.	6.
7.	8.	9. Double salto fwd. tucked or tucked with ½ t. 	10. Double salto fwd. tucked with 3/2 t (also 1/1 t). (Fischer) 	11.	12.
13.	14.	15.	16. Double salto fwd. piked or piked with ½ t. (Balabanov) 	17. Double salto fwd. piked with 3/2 t. (also 1/1 t.). 	18.
19.	20.	21.	22.	23.	24.

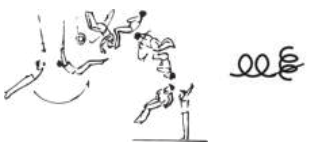
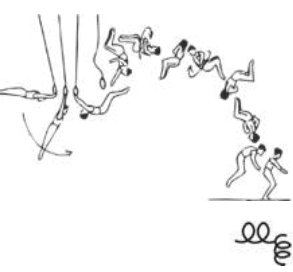
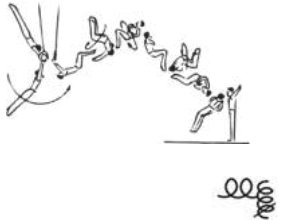
A = 0,1	B = 0,2	C = 0,3	D = 0,4	E = 0,5	F = 0,6 G = 0,7 H = 0,8
<b>EG IV: Dismounts</b>					
<p>25. Salto bwd. piked or straight also with ½.</p> 	<p>26. Salto bwd. straight with 1/1 t.</p> 	<p>27. Salto bwd. straight with 2/1 t. or 3/2 t.</p> 	<p>28.</p>	<p>29. Salto bwd. straight with 3/1 t.</p> 	<p>30.</p>
<p>31.</p>	<p>32. Double salto bwd. tucked or piked.</p> 	<p>33. Double salto bwd. straight.</p> 	<p>34.</p>	<p>35.</p>	<p>36. Triple salto bwd. tucked.</p> <p><b>G</b></p> 
<p>37.</p>	<p>38.</p>	<p>39.</p>	<p>40.</p>	<p>41.</p>	<p>42. Triple salto bwd. piked.</p> <p><b>I</b> (Whittenburg)</p> 
<p>43.</p>	<p>44.</p>	<p>45. Double salto bwd. t. with ½ or 1/1 t.</p>  <p>Double salto bwd. t. with 3/2 t.</p> 	<p>46.</p>	<p>47. Double salto bwd. t. with 2/1 t.</p> 	<p>48. Double salto bwd. t. with 5/2 t.</p> <p>(Tuuha)</p> 

A = 0,1	B = 0,2	C = 0,3	D = 0,4	E = 0,5	F = 0,6 G = 0,7 H = 0,8
<b>EG IV: Dismounts</b>					
49.	50.	51. Salto bwd. str. with 1/1 t. and salto t. 	52. Double salto bwd. straight with 1/2 or 1/1 t. 	53.	54. Double salto bwd. straight with 3/2 or 2/1 t. 
55.	56.	57.	58.	69.	60.
61.	62.	63.	64.	65.	66.
67.	68.	69.	70.	71.	72.

# Section 13

## Vault



## Section 13 - Vault

## Секция 13 - Опорный Прыжок

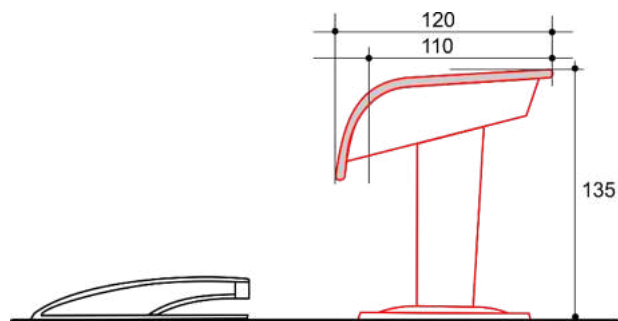

Height: 135 cm measured from the floor.

Высота снаряда – 135 см от поверхности пола.

**Article 13.1 Description of a Vault**

The gymnast must perform one vault except in Qualifications for Vault Finals and in Vault Finals, where he must show two vaults from different Vault Groups. Each vault begins with a run and a takeoff from both feet (with or without a round off) to the vault board with legs together and is executed with a brief support phase on the table with two hands. The vault may contain single or multiple turns around the two axes of the body. After the first vault, the gymnast returns without delay to the starting position and, at the signal of the D1 Judge, performs his second vault.

**Статья 13.1 Описание опорного прыжка**

Гимнаст должен выполнить один прыжок. В квалификации и в финале на опорном прыжке он выполняет два прыжка из разных групп. Прыжок выполняется после разбега, толчком обеих ступней (с или без рондата) о мостик, ноги вместе, с кратковременной опорой двумя руками о прыжковый стол. Прыжок может содержать одно или несколько вращений вдоль обеих осей тела. После выполнения первого прыжка гимнаст незамедлительно возвращается к началу дорожки для разбега и после сигнала судьи D1 выполняет второй прыжок.

**Article 13.2 Content and construction****Article 13.2.1 Information about Vault Presentation**

- The gymnast must begin vault from a still stand with legs together, at a maximum distance of 25 meters measured from the front edge of the table to the inner side of the block attached to the end of the vault run up mat. The vault begins with the first step or hop of the gymnast, but the evaluation begins the moment his feet contact the vaulting board. The length of the approach must be marked on or alongside the approach lane.
- The vault ends with a landing behind the table in a standing position with legs together facing either towards or away from the table (frontways or rearways).
- The gymnast may take-off only forwards or backwards and with legs together. The only element that may be performed before the vaulting board is a round off. For such vaults, the use of the vaulting board safety "collar" is mandatory and must be provided by the competition organizer. For round off entry vaults, the gymnast may use one official handy-mat provided only by the organizer.
- Vaults with saltos during the first flight phase and vaults with straddled legs during the second flight phase are neither listed nor permitted.
- The gymnast must show the intended body position (tucked, piked, or straight) in a distinct and unmistakable manner. Indistinct body positions are deducted by the E-Jury and may result in recognition as a lower value vault by the D-Jury.
- Basis for the Evaluation by the E-Jury:
  - 1st flight phase: from the spring board up to support with two hands on the table.
  - Support phase: from the moment of contact on the table to the point when the hands leave the table.
  - 2nd flight phase: including the push off from the table up to the point of preparation for landing.
  - Landing phase: from the preparation for landing to the final standing position.
  - The E-Jury must take the deductions phase by phase.

**Статья 13.2. Содержание и описание****Статья 13.2.1 Информация об Исполнении Прыжка**

- Гимнаст начинает выполнение прыжка в положении ноги вместе на расстоянии не более 25 м, измеряемое от переднего края прыжкового стола до внутренней стороны ограничительной пластины, прикрепленной на дорожке разбега. Прыжок начинается с первого шага или подскока гимнаста, судейство же начинается в тот момент, когда ступни гимнаста коснулись мостика. Длина разбега отмечается на дорожке для разбега или около нее.
- Прыжок заканчивается приземлением в положении стоя ноги вместе спиной или лицом к снаряду.
- В начале прыжка гимнаст должен находиться в положении лицом или спиной к снаряду ноги вместе. Единственный элемент, который можно выполнить перед мостиком, рондат. В этом случае гимнаст должен использовать «воротник» безопасности, который предоставляется организаторами соревнований. Для прыжков с рондатом, гимнаст может использовать официальный мат, который предоставляется исключительно организаторами.
- Не разрешаются прыжки с сальто в первой фазе полета и прыжки с разведенными ногами во второй фазе.
- Гимнаст должен четко продемонстрировать требуемое положение тела (в группировке, согнувшись или прогнувшись). В случае нечеткого положения судьи Е делают соответствующую сбавку, а судьи D могут засчитать более низкую стоимость.
- Основные принципы оценивания прыжка для судей Е:
  - 1-ая фаза полета: от моста до опоры двух рук.
  - Фаза опоры: с момента соприкосновения со столом до момента, когда руки отрываются от стола.
  - 2-я фаза полета: включая отталкивание от стола до момента подготовки к приземлению.
  - Фаза приземления: от подготовки к приземлению до конечного положения стоя.
  - Бригада Е должна производить сбавки по фазам.



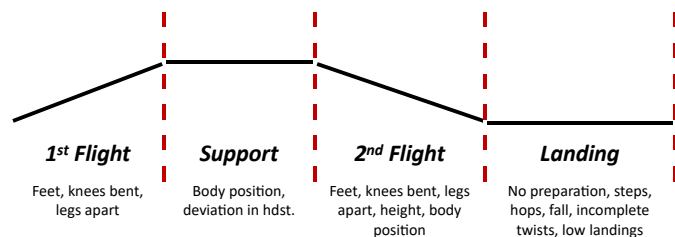

#### 7. Landing Rules:

- a) The gymnast must land with both feet within an area marked left and right of the extended centre line of the table as described in the following drawing.

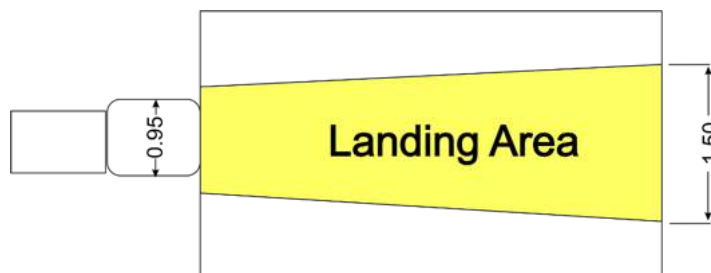

These lines must be clearly marked on the landing mat. Stepping on the line, but not over the line, is permitted.

The mat containing the marked landing zone for alignment must be securely fastened so that it cannot shift during competition.

- b) Twisting during vaults must be completed before landing. Incomplete twists result in the appropriate deduction, and if incomplete by  $>90^\circ$ , will result in non-recognition by the D-Jury and in recognition as a vault with a lower Difficulty Value.
- c) There will be no line deduction if a gymnast travels past the end of the landing mat. Normal line deductions will be taken if they step or hop outside of the Landing zone marking strips prior to moving off the end of the mat.
8. In the 2<sup>nd</sup> flight phase, the gymnast must show a conspicuous rise in height of his center of gravity at the moment of hand push-off.
9. All Vaults must display a distinct opening phase in preparation for landing. A landing that is not prepared is a sign of an error in technique and will usually result in a technical execution deduction as well as a landing deduction.
10. For a full list of errors and deductions governing Vault presentation see, Section 9 and the summary of deductions in Articles 9.4 and 13.3.

#### Article 13.2.2 Information about the D-score

1. The gymnast must show one vault in Qualifications, Team Final and the All-Around Final. In the Qualification for Vault Final and in Vault Finals he must show two vaults, which must be from different Vault Groups.
- Group I Single salto vaults with complex twists.
- Group II Handspring salto vaults with or without simple twists, and all double salto forward.

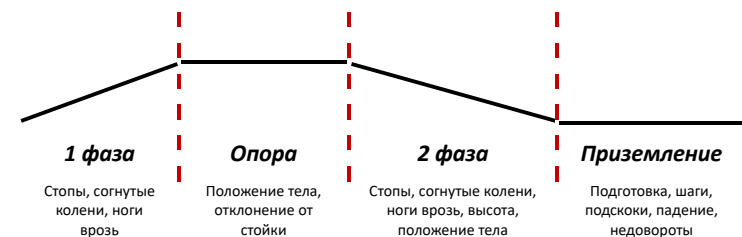

#### 7. Правила приземления:

- a) Гимнаст должен приземлиться обеими ступнями в зоне, обозначенной вправо или влево от линии оси стола, как указано на рисунке ниже.



Эти линии должны быть четко обозначены на матах. Гимнаст может наступать на них, но не заходить за них.

Маты с маркировкой должны быть хорошо закреплены, чтобы они не сдвигались с места во время соревнования.

- b) Вращения должны быть завершены до приземления. За незаконченное вращение производится соответствующая сбавка. Если вращение не закончено  $>90^\circ$ , судьи D могут не засчитать прыжок или понизить его стоимость.
- c) Не будет производиться сбавка за линию, если гимнаст выходит за передний край мата приземления. Линейные сбавки будут применены, если гимнаст вышел или коснулся другими частями тела за пределами маркировочных полос зоны приземления до того, как вышел за передний край мата.
8. Во второй фазе полета гимнаст должен продемонстрировать четкое движение вверх своего центра тяжести от момента отталкивания руками.
9. Во всех прыжках гимнаст перед приземлением должен продемонстрировать четкое выпрямление тела. Неподготовленное приземление является признаком технической ошибки и влечет за собой сбавку за исполнение, а также сбавку за приземление.
10. Полный список ошибок и сбавок за исполнение упражнения - в секции 9, краткое содержание ошибок - в статье 9.4 и 13.3.

#### Статья 13.2.2 Информация по оценке D

1. Гимнаст должен выполнить один прыжок в квалификационных соревнованиях, командном финале и в финале многоборья. В квалификации и финале на отдельных снарядах – два прыжка из разных групп.
- Группа I Прыжки с сальто и сложными поворотами.
- Группа II Перевероты с простыми поворотами или без них, и все двойные сальто вперед.

- Group III Handspring sideways and Tsukahara vaults with or without simple twists, and all double salto backward.
- Group IV Round off entry vaults with single salto and complex twists.
- Group V Round off entry vaults with or without simple twists and all double saltos.

2. Each vault is listed, numbered, and given a value in the Difficulty Tables within its Group. The following general principles apply:
  - a) Cuervo vaults have the same value as equivalent Handspring Salto vaults with twists.
  - b) Kasamatsu vaults have the same value as the equivalent Tsukahara vaults.
  - c) Yurchenko vaults have the same value as the analogous Tsukahara vaults.
  - d) Unless otherwise indicated, round off entry vaults with ½ turn to the table have a value of 0.20 more than the analogous forward approach vaults.
  - e) Unless otherwise indicated, round off entry vaults with ¾ or 1/1 turn to the table have a value of 0.60 more than the analogous Tsukahara vaults.
3. Each vault is given a unique Difficulty Value based on its complexity.
4. Prior to the execution of each vault, the appropriate vault number, as assigned in the Code of Points must be displayed for the D-Jury. This function is performed by the gymnast, or an assistant, with the aid of a flashboard and is not penalized in the case of error.  
Example: #319 - The #3 designates the vault group; the #19 designates the vault number within that vault group.
5. The gymnast must show the intended body position (tucked, piked, or straight) in a distinct and unmistakable manner. Non-distinct body positions may result in non-recognition by the D-Jury or recognition as a vault with a lower Difficulty Value (see the body position definitions in Appendix A Section 3). The gymnast must display the vault number for the vault that he can do, not the one he hopes to do. This warning applies especially for the recognition of straight and piked positions.
6. The placement mat may be used for round off entry vaults only, and is optional.
7. The vault is invalid (0.00 point from the D-Jury and the E-Jury) when:
  - a) The vault is executed without a support phase, i.e., neither hand or only one hand touches the table.
  - b) Failure to use the safety collar for round off entry vaults.
  - c) The vault is so poorly executed that the intended vault cannot be recognized, or the gymnast pushes from the table with his/her feet.
  - d) Spotting assistance during the vault.
  - e) The gymnast does not land with his feet first. This means that at least one foot must contact the landing mat before any other part of the body.
  - f) The gymnast lands intentionally in a side stand.
  - g) The gymnast performs a prohibited vault (straddled legs in the second flight phase, salto in the first flight phase, prohibited pre-element before the vaulting board, etc.).
  - h) The first vault is repeated for the second vault in Qualification for Vault Final or in Vault Final.

A video review by D-Jury and Apparatus Supervisor will automatically occur for every vault receiving an Invalid "0" Score. All E judges enter their deductions after every vault performed. The D-Jury will notify them in the case of a "0" vault and advise them of the method to present a "0" E-score.

8. For Vaults performed with a Round off 1/2 turn in the first flight, it is possible to be deducted for insufficient turn. Normal deductions will be taken as per the table of errors for incomplete twist. In extreme cases if the lack of turn is greater than 90° from the correct position, the Vault will be recognized as a Yurchenko style Vault.
9. During warm up, each gymnast is permitted 2 Vaults (maximum). This applies during any phase of the competition where the warm up is occurring on the podium. The gymnast is entitled to their 2 warm up Vaults even if the 30 second warm up time has expired.  
The Line Judge will be responsible for ensuring that the 2 Vault maximum is respected. Failure to respect the 2 Vault maximum rule will result in a neutral deduction of 0.30 taken from the first Vault.

- Группа III Перевороты боком и Tsukahara с простыми поворотами или без них, и все двойные сальто назад.
- Группа IV Прыжки с рондата с сальто и сложными поворотами.
- Группа V Прыжки с рондата с простыми поворотами или без них и все двойные сальто.

2. Все прыжки разбиты на группы, пронумерованы и имеют стоимость в таблице групп трудности. Действуют следующие принципы:
  - a) Прыжки Куэрво имеют ту же стоимость, что и прыжки переворотом с сальто вперед и вращениями.
  - b) Прыжки Kasamatsu имеют одинаковую стоимость с равнозначными прыжками Tsukahara.
  - c) Прыжки с Yurchenko имеют ту же стоимость, что и аналогичные прыжки Tsukahara.
  - d) Если нет других указаний, рондатовые прыжки с ½ поворота в первой фазе полета оцениваются на 0.20 балла выше, чем аналогичные прыжки вперед.
  - e) Если нет других указаний, рондатовые прыжки с ¾ или 1/1 поворота в первой фазе полета оцениваются на 0.60 балла выше, чем аналогичные прыжки Цукахара.
3. Каждый прыжок имеет свою стоимость, которая определяется в зависимости от его сложности.
4. Перед выполнением прыжка его номер из правил судейства должен быть показан судьям D. Это может сделать сам гимнаст или ассистент с помощью таблички. В случае ошибки в показе номера прыжка, сбавка не производится.  
Например: No 319 – 3 номер группы, 19 – номер прыжка в данной группе.
5. Гимнаст должен четко продемонстрировать требуемое положение тела (в группировке, согнувшись или прогнувшись). Нечеткое положение тела может привести к тому, что судьи D не засчитают выполнение прыжка или оценят его ниже (смотри определение положения тела в Приложении А Пункте 3). Гимнаст должен показать номер того прыжка, который он действительно освоил, а не того который он надеется сделать. Это предостережение касается прежде всего прыжков согнувшись или прогнувшись.
6. Специальный мат может быть использован только для прыжков Юрченко по желанию.
7. Прыжок не засчитывается (судьи D и E ставят 0.00 баллов), если:
  - a) Прыжок выполнен без касания коня руками, или только одна рука коснулась стола.
  - b) Гимнаст не использует «воротник» безопасности для прыжков с рондата.
  - c) Нельзя понять, что за прыжок был выполнен или при выполнении прыжка произошло отталкивание ступнями о стол.
  - d) Помощь страхующего во время прыжка.
  - e) Гимнаст не приземлился на ступни, т.е. хотя бы одна ступня должна коснуться мата прежде, чем другие части тела.
  - f) Преднамеренное приземление боком к снаряду.
  - g) Гимнаст выполнил запрещенный прыжок (разведенные ноги во второй фазе полета, сальто в первой фазе, запрещенный предварительный элемент перед мостом, и т. д.)
  - h) В квалификации и финале на отдельных снарядах в качестве второго прыжка повторен первый прыжок.  
Видео повтор бригадой D и Смотрящим по снаряду обязательно производится в случае, если прыжок получил оценку 0.0. Все судьи бригады E должны оценивать каждый выполненный прыжок. Бригада D в случае нулевой оценки указывает метод выставления 0.0 баллов бригаде E.
8. Для прыжков выполняемых с рондата и 1/2 поворота в первой части полета, возможно произвести сбавку за недостаточный поворот. Обычные сбавки будут применены в соответствии с таблицей ошибок для недостаточный поворота. В особых случаях, если ошибка поворота больше 90°, прыжок может быть засчитан как Yurchenko.
9. Во время разминки каждому гимнасту разрешено выполнить 2 прыжка (максимум). Это относится к любому этапу соревнований, где разминка происходит на подиуме. Гимнаст имеет право на свои 2 попытки, даже если время разминки истекло.  
Судья на линии несет ответственность за соблюдение правила 2-х прыжков. Несоблюдение правила максимум 2 прыжка, приведет к нейтральной сбавке 0.30 с первого прыжка.



**10. In Qualifications, Team Final, and All-Around Final:**

- One vault must be performed.
- In Qualification, the 1<sup>st</sup> vault score counts toward the Team and/or All-Around Total.

**For Qualifications** and in the **Apparatus Final**, each gymnast must perform two different vaults which must be from different Vault Groups in **Qualifications** and in the **Apparatus Final**, the average score of the 2 vaults will determine the Final score for the gymnast.

11. Additional run approaches are permitted as follows, with deduction of 1.00 for empty run (if gymnast has not touched the springboard or apparatus).
- When 1 vault is required, a second run approach is permitted with deduction. Third approach not permitted.
  - When 2 vaults are required, a third run approach is permitted with deduction. Fourth approach not permitted.

**Article 13.3 Table of Specific Errors and Deductions for Vault****D-Jury**

Error	Small 0.10	Medium 0.30	Large 0.50
Landing or touching with one foot or one hand outside the landing area	0.10 from the Final score		
Touching with feet, hands, foot and hand or with any other part of the body outside of the landing area	0.30 from the Final score		
Landing directly outside the landing area	0.30 from the Final score		
Exceeding 25 meters run for Vault	0.50 from the Final score by the D1 judge		
Illegal or invalid vaults	Score of 0.00 for the vault		
Failure to use vault board safety collar for round off entry vaults	Score of 0.00 for the vault		
Repeating 1 <sup>st</sup> vault in Qualifications or in Vault-Final	Score of 0.00 for the vault		
Repeating a vault from the same group in Qualifications or in Vault-Final	2.00 points deduction for the 2 <sup>nd</sup> vault		
More than 2 Vaults performed during the warm up	0.30 from the first Vault if two Vaults performed - Qualifications and Apparatus Finals		
Additional run approach	1.00 point deduction for the vault concerned		

**E-Jury**

Error	Small 0.10	Medium 0.30	Large 0.50
Execution errors in 1 <sup>st</sup> flight.	●	●	●
Technical errors in 1 <sup>st</sup> flight.	●	●	●
Passing the handstand position not through the vertical	●	●	●
Angular deviation during support phase (handspring vs. Tsukahara)	≤30°	>30°-60°	

**10. В Квалификации, Командном финале и Финале многоборья:**

- Один прыжок должен быть выполнен.
- В квалификации, оценка за 1-ый прыжок входит в подсчет командного и/или многоборного результатов.

**Для Квалификации и в Финале**, каждый гимнаст должен выполнить два различных прыжка из разных структурных групп. **В квалификации и в финале**, средняя оценка двух прыжков является окончательной оценкой гимнаста.

11. Разрешен дополнительный разбег со сбавкой в 1.00 за пустой разбег (если гимнаст не коснулся мостика или снаряда).
- Когда необходимо исполнить 1 прыжок, второй разбег разрешен со сбавкой. Третий подход не разрешается
  - Когда необходимо исполнить 2 прыжка, третий разбег разрешен со сбавкой. Четвертый разбег не разрешается.

**Статья 13.3 Таблица специфических ошибок и сбавок для Опорного прыжка****Бригада D**

Ошибки	Мелкая 0.10	Средняя 0.30	Грубая 0.50
Приземление или касание одной рукой или одной ногой пола за ограничительными линиями	0.1 балла с окончательной оценки		
Касание обеими ступнями, руками, рукой и ступней или другими частями тела вне зоны приземления	0.3 балла с окончательной оценки		
Приземление полностью вне зоны приземления	0.3 балла с окончательной оценки		
Разбег более 25 м	0.50 балла с окончательной оценки судей D1		
Неразрешенные или недействительные прыжки	Оценка 0.0 за прыжок		
Неиспользование средств безопасности при выполнении прыжков с рондата	Оценка 0.0 за прыжок		
Повтор первого прыжка в квалификации или финале на опорном прыжке	Оценка 0.0 за прыжок		
Повтор прыжка из одной группы прыжков в Квалификации или Финале	Сбавка 2.0- балла за второй прыжок		
Выполнено более двух прыжков во время разминки	0,30 с первого прыжка, если выполнено два прыжка - квалификация и финал по снарядам		
Дополнительный разбег	Сбавка 1,00 балл за соответствующий прыжок		

**Бригада E**

Ошибки	Мелкая 0.10	Средняя 0.30	Грубая 0.50
Ошибки исполнения в 1 фазе полета	●	●	●
Технические ошибки в 1 фазе полета	●	●	●
Прохождение стойки не точно по вертикали	●	●	●
Отклонение во время фазы опоры (Переворот в сравнении с Tsukahara)	≤30°	>30°-60°	



Execution errors in 2 <sup>nd</sup> flight	●	●	●
Technical errors in 2 <sup>nd</sup> flight	●	●	●
Insufficient height, no conspicuous rise of the body	●	●	●
Lack of extension in preparation for landing	●	●	
Low landing positions with hips below the knees			●

Ошибки исполнения во 2 фазе полета	●	●	●
Технические ошибки во 2 фазе полета	●	●	●
Недостаточная высота, недостаточный подъем центра тяжести	●	●	●
Недостаточно прямое тело при приземлении	●	●	
Низкое приземление, бедра ниже колен			●

FIG MAG Vault Value Table 2025-2028













#	Value	EG I	#	Value	EG II	#	Value	EG III	#	Value	EG IV	#	Value	EG V
101	2.4	Hdspr. tucked. 1/2t. (Cuervo t.)	201	1.2	Handspring	301	1.2	Hdspr. sw. 1/4t.	401	2.4	Yur. tucked 1/1t.	501	1.2	Rou. off, hdspr. bwd.
102	2.8	Hdspr. tucked 1/1t. (Cuervo t.w.1/2t.)	202	1.4	Hdspr. 1/2t.	302	1.4	Hdspr. 3/4t.	402	2.8	Yur. tucked 3/2t.	502	1.4	Rou. off, hdspr. bwd. 1/2t.
103	3.2	Hdspr. tucked 3/2t. ( <b>Kroll</b> )	203	1.6	Hdspr. 1/1t.	303	1.6	Hdspr. sw. 5/4t.	403	3.2	Yur. tucked 2/1t.	503	1.6	Rou. off, hdspr. bwd. 1/1t.
104	3.6	Hdspr. tucked 2/1t. ( <b>Canbas</b> )	204	1.8	Hdspr. 3/2t.	307	1.8	Tsuk. Tucked. ( <b>Tsukahara</b> )	404	3.6	Yur. tucked 5/2t.	507	1.8	Rou. off, tucked salto. ( <b>Yurchenko</b> )
107	2.8	Hdspr. piked. 1/2t. (Cuervo p.)	205	2.0	Hdspr. 2/1t.	308	2.0	Tsuk. piked	407	3.6	Yur. str. 1/1t.	508	2.0	Yur. tucked 1/2t.
108	3.2	Hdspr. piked 1/1t.	206	2.2	Hdspr. 5/2t. ( <b>Tsygankov</b> )	309	2.0	Tsuk. tucked 1/2t.	408	4.0	Yur. str. 3/2t.	509	2.0	Yur. piked.
109	3.6	Hdspr. piked 3/2t.	207	2.0	Hdspr. tucked	313	2.8	Tsuk. str.	409	4.4	Yur. str. 2/1t.	510	2.8	Yur. str.
113	3.6	Hdspr. str. 1/2t. (Cuervo str.)	213	2.4	Hdspr. piked	314	3.2	Tsuk. str. 1/2t.	410	4.8	Yur. str. 5/2t. ( <b>Shewfelt</b> )	511	3.2	Yur. str. 1/2t.
114	4.0	Hdspr. str. 1/1t. (Cuervo str.1/2t.)	219	3.2	Hdspr. str.	319	4.8	Tsuk. dbl. tucked ( <b>Yeo</b> )	411	5.2	Yur. str. 3/1t. ( <b>Shirai, KIM Hee Hoon</b> )	513	1.4	Rou. off, 1/2t. hdspr.
115	4.4	Hdspr. str. 3/2t. ( <b>Lou Yun</b> )	225	4.8	Hdspr. dbl. salto. ( <b>Roche</b> )	320	5.2	Tsuk. dbl. piked ( <b>Lu Yu Fu</b> )	412	5.6	Yur. str. 7/2t. ( <b>Shirai 2</b> )	514	1.6	Rou. off, 1/2t. hdspr. 1/2t.
116	4.8	Hdspr. str. 2/1t. (Cuervo str.3/2t.)	226	5.2	Roche 1/2t. ( <b>Dragulescu</b> )	321	5.6	Tsuk. dbl. 1/1t. ( <b>Ri Se Gwang</b> )	413	2.6	Rou. off, 1/2t. tucked. 1/2t.	515	1.8	Rou. off, 1/2t. hdspr. 1/1t.
117	5.2	Hdspr. str. 5/2t. ( <b>Yeo 2</b> )	228	5.2	Hdspr. fwd. 1/2t. bwd. ( <b>Zimmerman</b> )				414	3.0	Rou. off, 1/2t. piked. 1/2t. ( <b>Nemov</b> )	516	2.2	Rou. off, 1/2t. tucked.
118	5.6	Hdspr. str. 3/1t. ( <b>Yang Hak Seon</b> )	231	5.2	Hdspr. dbl. piked. ( <b>Blanik</b> )				415	3.8	Rou. off, 1/2t. str. 1/2t. ( <b>Hutcheon</b> )	517	2.6	Rou. off, 1/2t. piked.
119	2.4	Tsuk. tucked 1/1t. ( <b>Kasamatsu</b> )	232	5.6	Dragulescu piked. ( <b>Ri Se Gwang 2</b> )				416	4.2	Rou. off, 1/2t. str. 1/1t.	518	3.4	Rou. off, 1/2t. str.
120	2.8	Tsuk. tucked 3/2t.							417	4.6	Rou. off, 1/2t. str. 3/2t.	519	4.8	Yur. dbl. tucked. ( <b>Melissanidis</b> )
121	3.2	Tsuk. tucked 2/1 t. ( <b>Barbieri</b> )							419	5.0	Rou. off, 1/2t. str. 2/1t.	520	5.2	Yur. dbl. piked. ( <b>Yang Wei</b> )
122	3.6	Tsuk. tucked 5/2 t.							420	5.4	Rou. off, 1/2t. str. 5/2t. ( <b>Li Xiao Peng</b> )	521	5.0	Rou. off, 1/2t. dbl. salto.
125	3.6	Tsuk. str. 1/1 t.												
126	4.0	Tsuk. str. 3/2 t.												
127	4.4	Tsuk. str. 2/1 t. ( <b>Akopian</b> )												
131	4.8	Tsuk. str. 5/2 t. ( <b>Driggs</b> )												
132	5.2	Tsuk. str. 3/1 t. ( <b>Lopez</b> )												
133	5.6	Tsuk. str. 7/2 t. ( <b>Yonekura</b> )												

Таблица трудности Опорного Прыжка 2025-2028

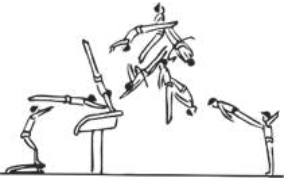
#	Value	EG I	#	Value	EG II	#	Value	EG III	#	Value	EG IV	#	Value	EG V
101	2.4	Пер.сальт. вп. с 1/2 (Cuervo в гр.)	201	1.2	Переворот	301	1.2	Перев. боком с 1/4	401	2.4	Юрченко в груп. с 1/1	501	1.2	Рондат фляк
102	2.8	Пер.сальт. вп. с 1/1 (Cuervo в гр. 1/2)	202	1.4	Перев. с 1/2	302	1.4	Перев. боком с 3/4	402	2.8	Юрченко в груп. с 3/2	502	1.4	Рондат фляк с 1/2
103	3.2	Пер.сальт. вп. с 3/2 (Kroll)	203	1.6	Перев. с 1/1	303	1.6	Перев. боком с 5/4	403	3.2	Юрченко в груп. с 2/1	503	1.6	Рондат фляк с 1/1
104	3.6	Пер.сальт. вп. с 2/1 (Canbas)	204	1.8	Перев. с. 3/2	307	1.8	Цукахаара в груп. (Tsukahara)	404	3.6	Юрченко в груп. с 5/2	507	1.8	Рондат фляк сальто (Yurchenko)
107	2.8	Пер.сальт. вп. согн. с 1/2 (Cuervo согн.)	205	2.0	Перев. с. 2/1	308	2.0	Цукахаара согн.	407	3.6	Юрченко прог. с 1/1	508	2.0	Юрченко в груп. с 1/2
108	3.2	Пер.сальт. вп. согн. с 1/1	206	2.2	Перев. с. 5/2 (Tsygankov)	309	2.0	Цукахаара в груп. с 1/2	408	4.0	Юрченко прог. с 3/2	509	2.0	Юрченко согн.
109	3.6	Пер.сальт. вп. согн. с 3/2	207	2.0	Пер.сальт. вп. в гр.	313	2.8	Цукахаара прог.	409	4.4	Юрченко прог. с 2/1	510	2.8	Юрченко прог.
113	3.6	Пер.сальт. вп. прог. с 1/2 (Cuervo прог.)	213	2.4	Пер.сальт. вп. согн.	314	3.2	Цукахаара прог. с 1/2	410	4.8	Юрченко прог. с 5/2 (Shewfelt)	511	3.2	Юрченко прог. с 1/2
114	4.0	Пер.с. вп. прог. с 1/1 (Cuervo прог. 1/2)	219	3.2	Пер.сальт. вп. прог.	319	4.8	2-ая Цукахаара в груп. (Yeo)	411	5.2	Юрч. прог. с 3/1 (Shirai, KIM Hee Hoon)	513	1.4	Ронд. 1/2 и пер. вп.
115	4.4	Пер.сальт. вп. прог. с 3/2 (Lou Yun)	225	4.8	Пер. 2-ое сальт. вп. (Roche)	320	5.2	2-ая Цукахаара согн. (Lu Yu Fu)	412	5.6	Юрченко прог. с 7/2 (Shirai 2)	514	1.6	Ронд. 1/2 и пер. вп. с 1/2
116	4.8	Пер.с. вп. прог. с 2/1 (Cuervo прог. 3/2)	226	5.2	Roche с 1/2 (Dragulescu)	321	5.6	2-ая Цукахаара с 1/1 (Ri Se Gwang)	413	2.6	Ронд. 1/2 и пер.с. вп. в груп. с 1/2	515	1.8	Ронд. 1/2 и пер. вп. с 1/1
117	5.2	Пер.сальт. вп. прог. с 5/2 (Yeo 2)	228	5.2	Пер.с. вп. с 1/2 и сал. наз. (Zimmerman)				414	3.0	Ронд. 1/2 и пер.с. вп. согн. с 1/2 (Nemov)	516	2.2	Ронд. 1/2 и пер.с. вп. в груп.
118	5.6	Пер.с. вп. прог. с 3/1 (Yang Hak Seon)	231	5.2	Пер. 2-ое сальт. вп. согн. (Blanik)				415	3.8	Ронд. 1/2 и п.с. вп. прог. с 1/2 (Hutcheon)	517	2.6	Ронд. 1/2 и пер.с. вп. согн.
119	2.4	Цуках. груп. с 1/1 (Kasamatsu)	232	5.6	Dragulescu согн. (Ri Se Gwang 2)				416	4.2	Ронд. 1/2 и пер.с. вп. прог. с 1/1	518	3.4	Ронд. 1/2 и пер.с. вп. прог.
120	2.8	Цуках. груп. с 3/2							417	4.6	Ронд. 1/2 и пер.с. вп. прог. с 3/2	519	4.8	Юрченко 2-ое с. наз. в груп (Melissanidis)
121	3.2	Цуках. груп. с 2/1 (Barbieri)							419	5.0	Ронд. 1/2 и пер.с. вп. прог. с 2/1	520	5.2	Юрченко 2-ое с. наз. согн. (Yang Wei)
122	3.6	Цуках. груп. с 5/2							420	5.4	Ронд. 1/2 и п.с. вп. пр. с 5/2 (Li Xiao Peng)	521	5.0	Ронд. 1/2 и пер. 2-ое с. вп. в груп.
125	3.6	Цуках. прог. с 1/1												
126	4.0	Цуках. прог. с 3/2												
127	4.4	Цуках. прог. с 2/1 (Akopian)												
131	4.8	Цуках. прог. с 5/2 (Driggs)												
132	5.2	Цуках. прог. с 3/1 (Lopez)												
133	5.6	Цуках. прог. с 7/2 (Yonekura)												



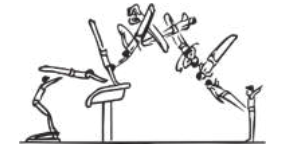
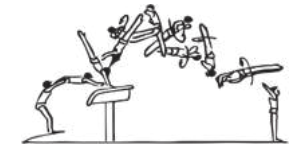
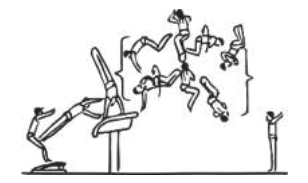
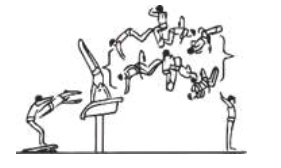
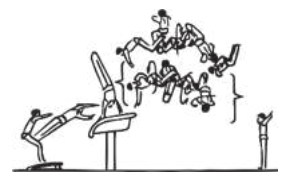

**EG I: Single salto vaults with complex twists**





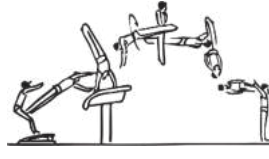

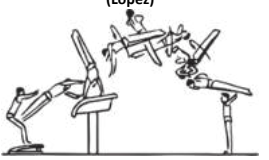
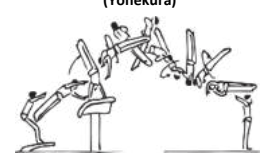



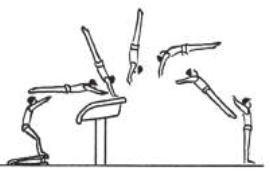

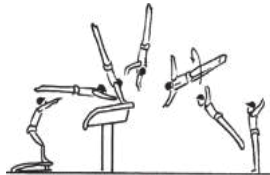

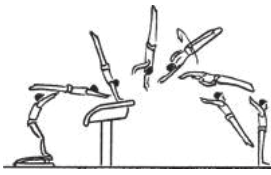

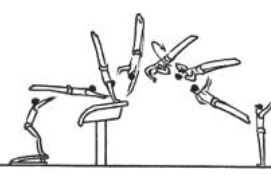

<p>101. HdSpr. fwd. and salto fwd. t. w. ½ t. (or Cuervo t.)</p>  <p><b>2.4</b></p>	<p>102. HdSpr. fwd. and salto fwd. t. w. 1/1 t. (Cuervo t. w. ½ t.)</p>  <p><b>2.8</b></p>	<p>103. HdSpr. fwd. and salto fwd. t. w. 3/2 t. (Cuervo t. w. 1/1 t.)</p> <p><b>(Kroll)</b></p>  <p><b>3.2</b></p>	<p>104. HdSpr. fwd. and salto fwd. t. w. 2/1 t. (or Cuervo t. w. 3/2 t.)</p> <p><b>(Canbas)</b></p>  <p><b>3.6</b></p>	<p>105.</p>	<p>106.</p>
<p>107. HdSpr. fwd. and salto fwd. p. w. ½ t. (Cuervo p.)</p>  <p><b>2.8</b></p>	<p>108. HdSpr. fwd. and salto fwd. p. w. 1/1 t. (Cuervo p. w. ½ t.)</p>  <p><b>3.2</b></p>	<p>109. HdSpr. fwd. and salto fwd. p. w. 3/2 t. (Cuervo p. w. 1/1 t.)</p>  <p><b>3.6</b></p>	<p>110.</p>	<p>111.</p>	<p>112.</p>
<p>113. HdSpr. fwd. and salto fwd. str. w. ½ t. (Cuervo str.)</p>  <p><b>3.6</b></p>	<p>114. HdSpr. fwd. and salto fwd. str. w. 1/1 t. (Cuervo str. ½ t.)</p>  <p><b>4.0</b></p>	<p>115. HdSpr. fwd. and salto fwd. str. w. 3/2 t. (Cuervo str. w. 1/1 t.)</p> <p><b>(Lou-Yun)</b></p>  <p><b>4.4</b></p>	<p>116. HdSpr. fwd. and salto fwd. str. w. 2/1 t. (Cuervo str. 3/2 t.)</p>  <p><b>4.8</b></p>	<p>117. Handspring fwd. and salto fwd. str. w. 5/2 t.</p> <p><b>(Yeo 2)</b></p>  <p><b>5.2</b></p>	<p>118. Handspring fwd. and salto fwd. str. w. 3/1 t.</p> <p><b>(Yang Hak Seon)</b></p>  <p><b>5.6</b></p>
<p>119. HdSpr. sw. w. ¼ t. a. salto fwd. t. w. ½ t. or Tsuk. t. w. 1/1 t.</p> <p><b>(Kasamatsu)</b></p>  <p><b>2.4</b></p>	<p>120. Tsukahara t. w. 3/2 t. or Kasamatsu t. ½ t. w. 1/1 t.</p>  <p><b>2.8</b></p>	<p>121. Tsukahara t. with 2/1 t.</p> <p><b>(Barbieri)</b></p>  <p><b>3.2</b></p>	<p>122. Tsukahara t. with 5/2 t.</p>  <p><b>3.6</b></p>	<p>123.</p>	<p>124.</p>

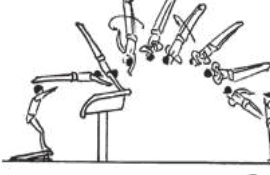





**EG I: Single salto vaults with complex twists**

<p>125. Tsukahara str. w. 1/1 t. or Kasamatsu str.</p>  <p><b>3.6</b> <i>xe/e</i></p>	<p>126. Kasamatsu str. with 1/2 t. or Tsukahara str. w. 3/2 t.</p>  <p><b>4.0</b> <i>xe/e</i></p>	<p>127. Kasamatsu str. w. 1/1 t. or Tsukahara str. w. 2/1 t</p> <p><b>(Akopian)</b></p>  <p><b>4.4</b> <i>xe/e</i></p>	<p>128.</p>	<p>129.</p>	<p>130.</p>
<p>131. Kasamatsu str. with 3/2 t.</p> <p><b>(Driggs)</b></p>  <p><b>4.8</b> <i>xe/e</i></p>	<p>132. Kasamatsu str. with 2/1 t.</p> <p><b>(López)</b></p>  <p><b>5.2</b> <i>xe/e</i></p>	<p>133. Kasamatsu str. with 5/2 t. or Tsukahara str. with 7/2 t.</p> <p><b>(Yonekura)</b></p>  <p><b>5.6</b> <i>xe/e</i></p>	<p>134.</p>	<p>135.</p>	<p>136.</p>
<p>137.</p>	<p>138.</p>	<p>139.</p>	<p>140.</p>	<p>141.</p>	<p>142.</p>
<p>143.</p>	<p>144.</p>	<p>145.</p>	<p>146.</p>	<p>147.</p>	<p>148.</p>







**EG II: Handspring salto vaults with or without simple twists, and all double salto fwd**

<p>201. Forward handspring.</p>  <p><b>1.2</b></p> 	<p>202. Forward handspring with 1/4 t.</p>  <p><b>1.4</b></p> 	<p>203. Forward handspring with 1/1 t.</p>  <p><b>1.6</b></p> 	<p>204. Forward handspring with 3/2 t.</p>  <p><b>1.8</b></p> 	<p>205. Forward handspring with 2/1 t.</p>  <p><b>2.0</b></p> 	<p>206. Forward handspring with 5/2 t. (Tsygankov)</p>  <p><b>2.2</b></p> 
<p>207. Handspring fwd. and salto fwd. tucked.</p>  <p><b>2.0</b></p> 	<p>208.</p>	<p>209.</p>	<p>210.</p>	<p>211.</p>	<p>212.</p>
<p>213. Handspring fwd. and salto fwd. piked.</p>  <p><b>2.4</b></p> 	<p>214.</p>	<p>215.</p>	<p>216.</p>	<p>217.</p>	<p>218.</p>
<p>219. Handspring fwd. and salto fwd. str.</p>  <p><b>3.2</b></p> 	<p>220.</p>	<p>221.</p>	<p>222.</p>	<p>223.</p>	<p>224.</p>



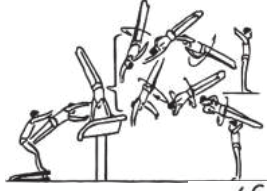
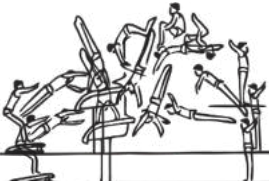

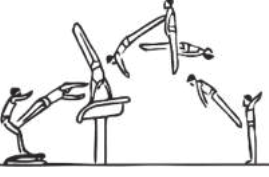

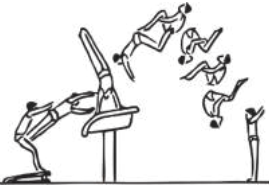
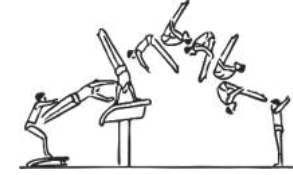
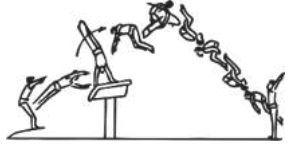







**EG II: Handspring salto vaults with or without simple twists, and all double salto fwd**

<p>225. Handspring fwd. and dbl. salto fwd. t. <b>(Roche)</b></p>  <p><b>4.8</b></p>	<p>226. Roche with 1/2 turn. <b>(Dragulescu)</b></p>  <p><b>5.2</b></p>	<p>227.</p>	<p>228. Handspring fwd. and salto fwd. t. w. 1/2 t. and salto bwd. t. <b>(Zimmerman)</b></p>  <p><b>5.2</b></p>	<p>229.</p>	<p>230.</p>
<p>231. Handspring fwd. and dbl. salto fwd. piked. <b>(Blanik)</b></p>  <p><b>5.2</b></p>	<p>232. Dragulescu piked. <b>(Ri Se Gwang 2)</b></p>  <p><b>5.6</b></p>	<p>233.</p>	<p>234.</p>	<p>235.</p>	<p>236.</p>
<p>237.</p>	<p>238.</p>	<p>239.</p>	<p>240.</p>	<p>241.</p>	<p>242.</p>
<p>243.</p>	<p>244.</p>	<p>245.</p>	<p>246.</p>	<p>247.</p>	<p>248.</p>

**EG III: Handspring sideways and Tsukahara vaults with or without simple twists, and all double salto bwd**

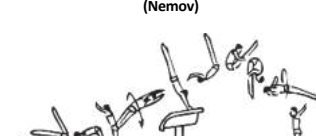
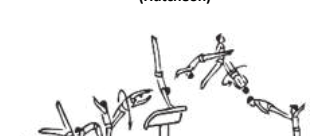















301. Handspring sw. with ¼ t.  <b>1.2</b> <i>ae</i>	302. Handspring sw. with 3/4 t.  <b>1.4</b> <i>ae</i>	303. Handspring sw. with 5/4 t.  <b>1.6</b> <i>ae</i>	304.	305.	306.
307. Handspring sw. w. ¼ t. a. salto bwd. t. (Tsukahara)  <b>1.8</b> <i>ae</i>	308. Tsukahara piked.  <b>2.0</b> <i>ae</i>	309. Tsukahara t. with ½ t.  <b>2.0</b> <i>ae</i>	310.	311.	312.
313. Tsukahara straight.  <b>2.8</b> <i>ae</i>	314. Tsukahara str. with ½ t.  <b>3.2</b> <i>ae</i>		316.	317.	318.
319. Tsukahara with salto bwd. t. (Yeo)  <b>4.8</b> <i>ae</i>	320. Tsukahara with salto bwd. piked. (Lu Yu Fu)  <b>5.2</b> <i>ae</i>	321. Double Tsukahara with 1/1 twist. (Ri Se Gwang)  <b>5.6</b> <i>ae</i>	322.	323.	324.

**EG IV: Round off entry vaults with single salto and complex twists**

<p>401. Yurchenko t. with 1/1 t.</p>  <p><b>2.4</b>    <math>\lambda ne\bar{e}</math></p>	<p>402. Yurchenko t. with 3/2 t.</p>  <p><b>2.8</b>    <math>\lambda ne\bar{e}</math></p>	<p>403. Yurchenko t. with 2/1 t.</p>  <p><b>3.2</b>    <math>\lambda ne\bar{e}</math></p>	<p>404. Yurchenko t. with 5/2 t.</p>  <p><b>3.6</b>    <math>\lambda ne\bar{e}</math></p>	<p>405.</p>	<p>406.</p>
<p>407. Yurchenko straight with 1/1 t.</p>  <p><b>3.6</b>    <math>\lambda ne/e</math></p>	<p>408. Yurchenko straight with 3/2 t.</p>  <p><b>4.0</b>    <math>\lambda ne/e</math></p>	<p>409. Yurchenko straight with 2/1 t.</p>  <p><b>4.4</b>    <math>\lambda ne/e</math></p>	<p>410. Yurchenko straight with 5/2 t. (Shewfelt)</p>  <p><b>4.8</b>    <math>\lambda ne/e</math></p>	<p>411. Yurchenko Straight 3/1 t. (Shirai - KIM Hee Hoon)</p>  <p><b>5.2</b>    <math>\lambda ne/e</math></p>	<p>412. Yurchenko Straight 7/2 t. (Shirai 2)</p>  <p><b>5.6</b>    <math>\lambda ne/e</math></p>
<p>413. Round off, 1/2 t. and hdspr. fwd. and salto fwd. tucked with 1/2 t.</p>  <p><b>2.6</b>    <math>\lambda en\bar{o}e</math></p>	<p>414. Round off, 1/2 t. and hdspr. fwd. and salto fwd. p. with 1/2 t. (Nemov)</p>  <p><b>3.0</b>    <math>\lambda en\bar{o}e</math></p>	<p>415. Round off, 1/2 t. and hdspr. fwd. and salto fwd. str. with 1/2 t. (Hutcheon)</p>  <p><b>3.8</b>    <math>\lambda en\bar{o}e</math></p>	<p>416. Round off, 1/2 t. and hdspr. fwd. and salto fwd. str. with 1/1 t.</p>  <p><b>4.2</b>    <math>\lambda en\bar{o}e</math></p>	<p>417. Round off, 1/2 t. and hdspr. fwd. and salto fwd. straight with 3/2 t.</p>  <p><b>4.6</b>    <math>\lambda en\bar{o}e</math></p>	<p>418.</p>
<p>419. Round off, 1/2 t. and hdspr. fwd. and salto fwd. straight with 2/1 t.</p>  <p><b>5.0</b>    <math>\lambda en\bar{o}e</math></p>	<p>420. Round off, 1/2 t. and hdspr. fwd. and salto fwd. str. with 5/2 t. (Li Xiao Peng)</p>  <p><b>5.4</b>    <math>\lambda en\bar{o}e</math></p>	<p>421.</p>	<p>422.</p>	<p>423.</p>	<p>424.</p>



**EG V: Round off entry vaults with or without simple twists and all double saltos**

<p>501. Round off, handspring bwd.</p>  <p><b>1.2</b>      <math>\lambda n</math></p>	<p>502. Round off, handspring bwd. with 1/2 turn.</p>  <p><b>1.4</b>      <math>\lambda n e</math></p>	<p>503. Round off, handspring bwd. with 1/1 turn.</p>  <p><b>1.6</b>      <math>\lambda n e</math></p>	<p>504.</p>	<p>505.</p>	<p>506.</p>
<p>507. Round off, hdspr. bwd. and salto bwd. t. (Yurchenko)</p>  <p><b>1.8</b>      <math>\lambda n e</math></p>	<p>508. Yurchenko t. with 1/2 t.</p>  <p><b>2.0</b>      <math>\lambda n e e</math></p>	<p>509. Yurchenko piked.</p>  <p><b>2.0</b>      <math>\lambda n e v</math></p>	<p>510. Yurchenko straight.</p>  <p><b>2.8</b>      <math>\lambda n e</math></p>	<p>511. Yurchenko straight with 1/2 t.</p>  <p><b>3.2</b>      <math>\lambda n e e</math></p>	<p>512.</p>
<p>513. Round off, 1/2 t. and handspring fwd.</p>  <p><b>1.4</b>      <math>\lambda e n</math></p>	<p>514. Round off, 1/2 t. and hdspr. fwd. with 1/2 t.</p>  <p><b>1.6</b>      <math>\lambda e n e</math></p>	<p>515. Round off, 1/2 t. and hdspr. fwd. with 1/1 t.</p>  <p><b>1.8</b>      <math>\lambda e n e</math></p>	<p>516. Round off, 1/2 t. and hdspr. fwd. and salto fwd. tucked.</p>  <p><b>2.2</b>      <math>\lambda e n v</math></p>	<p>517. Round off, 1/2 t. a. hdspr. fwd. and salto fwd. p. tucked.</p>  <p><b>2.6</b>      <math>\lambda e n v</math></p>	<p>518. Round off, 1/2 t. and hdspr. fwd. and salto fwd. str.</p>  <p><b>3.4</b>      <math>\lambda e n v</math></p>
<p>519. Yurchenko and salto bwd. tucked. (Melissanidis)</p>  <p><b>4.8</b>      <math>\lambda n e e</math></p>	<p>420. Melissanidis piked. (Yang Wei)</p>  <p><b>5.2</b>      <math>\lambda n e v</math></p>	<p>521. Round off, 1/2 t. a. hdspr. fwd. and double salto fwd. tucked.</p>  <p><b>5.0</b>      <math>\lambda e n v v</math></p>	<p>522.</p>	<p>523.</p>	<p>524.</p>

# Section 14 Parallel Bars

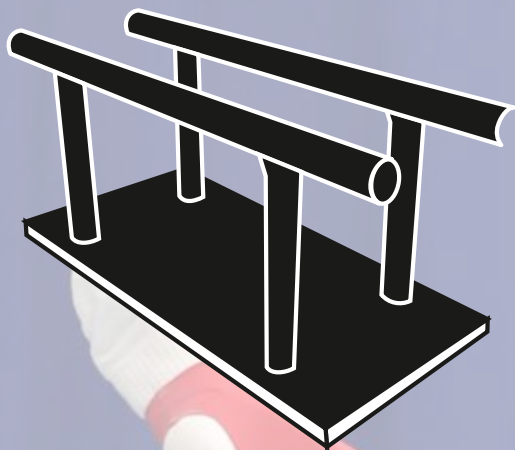

## Section 14 - Parallel Bars

## Секция 14 - Брусья

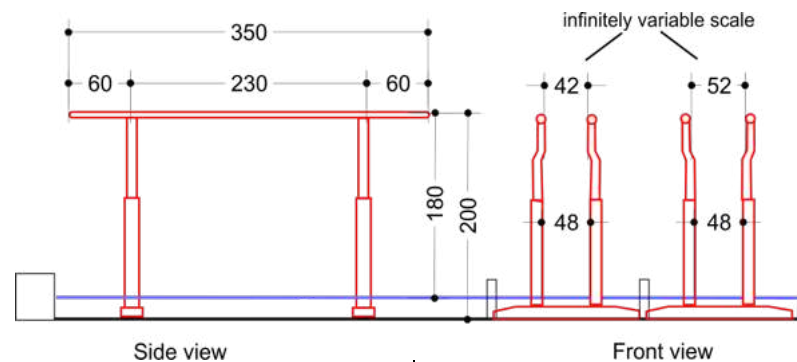

Height: 180 cm from top of mat, 200 cm from floor.

Высота снаряда: 180 см от поверхности мата, 200 см от пола

**Article 14.1 Exercise Description**

A contemporary Parallel Bar exercise consists predominantly of swing and flight elements selected from all available Element Groups and performed with continuous transitions through various hang and support positions in such a way as to reflect the full potential of the apparatus.

**Статья 14.1 Описание упражнения**

Современное упражнение на брусьях состоит преимущественно из маховых элементов и элементов с фазой полета, выбранных из различных групп и выполненных с многообразными переходами из различных положений упора и виса для того, чтобы показать большие возможности данного снаряда.

**Article 14.2 Content and Construction****Article 14.2.1 Information about Exercise Presentation**

1. The gymnast must initiate his Parallel Bar mount or his run-up from a still stand with legs together. The exercise begins the moment the feet leave the ground. Swinging with one leg or stepping into the mount is not permitted. The feet must leave the ground simultaneously.
2. A vaulting board placed at the height of the regulation landing mats is permitted for the mount.
3. Pre-elements are not permitted. This means that any element that rotates more than 180° around any body axis may not be performed prior to grasping the rail or rails with the hands.
4. Additional execution and exercise construction expectations are:
  - a) Back swings in support or upper arm hang that do not lead to at least a value part but simply reverse direction and swing back down in or to a lower hang or support position are deducted, i.e.:
    - Back swing in upper arm hang, layaway to glide kip.
    - Back swing in support, layaway to front uprise.
    - Back swing in support, layaway to hang.
    - Back swing in support to handstand (also with 2 sec), layaway to upper arm hang, hang or support.
    - Glide kip to upper arm hang or to momentary support and lay back to upper arm hang.
  - From handstand, lower to shoulder roll forward.  
After swing to handstand, next element must continue in same direction (1/2 turn, Gatson, Healy, etc).
  - b) No extra support is allowed during elements with turns on one arm support. Elements such as giant swing with turn, backward uprise with turn, forward uprise with full turn, Felge elements with turn, etc. will be considered finished where the extra support occurs.

**Статья 14.2 Содержание и построение упражнения****Статья 14.2.1 Информация об Исполнении Упражнения**

1. Начало упражнения или разбег для наскока на снаряд должны выполняться из основной стойки ноги вместе. Упражнение начинается, когда стопы гимнаста отрываются от пола. Размахивание одной ногой или шаг при входе на снаряд не разрешаются, т.е. ступни должны одновременно оторваться от пола.
2. Разрешается использование мостика на обычном мате для начала упражнения.
3. Предварительные элементы (до начала упражнения) не разрешены. Это означает, что не разрешены какие-либо элементы с вращением более чем на 180° вдоль оси тела до того момента, как руки гимнаста коснутся одной или обеих жердей.
4. Дополнительные Требования к исполнению и композиции упражнения:
  - a) Производится сбавка за переходы в более низкое положение при махе назад, за которыми не следует никакого элемента, а просто осуществляется переход в обратное направление и мах назад в низкое положение виса или упора. Например:
    - Махом назад из упора на руках спад в вис - подъем разгибом.
    - Махом назад из упора опускание в упор на руках - подъем махом вперед
    - Махом назад из упора - спад в вис.
    - Махом назад из упора стойка на руках (также с 2 сек.) - опускание в упор на руках, вис или упор.
    - Подъем разгибом в упор на руках или подъем разгибом в упор и сразу опускание в упор на руках.
    - Из стойки опускание в стойку на плечах, кувырок вперед.
 После маха назад в стойку на руках следующий элемент должен продолжаться в том же направлении (1/2 поворота, Gatson, Healy и т.д.).
  - b) Не разрешена дополнительная опора при исполнении элементов с поворотом на одной руке, таких как большой оборот с поворотом, подъем махом вперед с полным поворотом, обороты под жердями с поворотами, и т.д. вращение считается законченным, когда гимнаст возобновит хват свободной рукой.



- c) All elements in hang followed by kips must be executed with straight legs.
  - d) The following elements or groups of elements are not permitted:
    - Strength and hold elements that are not listed in the difficulty tables.
    - Saltos and dismounts from side hang on one bar.
    - Saltos with reception in upper arms and/or bent arms support for juniors.
  - e) Elements performed to one bar (Chiario, Piasecky, etc..) must be executed to a handstand with hands slightly apart. A slight deviation of the shoulders/body is permitted because of the unnatural hand position. Deductions will be taken for excessive hand separation and/or body deviation.
  - f) On all Moy and Giant bwd. swings, legs may not bend until body is horizontal.
  - g) The deduction for lack of extension before regrasping after saltos means the extension (opening) should be at horizontal (bar height).
  - h) A front uprise should be performed with the back horizontal with the bars, an angle of up to 45° to horizontal will have a small deduction and below 45° a medium deduction.
  - i) A front uprise to L sit can be deducted for lack of amplitude in the uprise, 0.1 or 0.3.
  - j) For elements that are defined as finishing in a handstand, such as Diamidov, the gymnast must clearly show the handstand position (with straight arms) before proceeding into elements such as long hang or upper arm support. Otherwise, the element may not be recognized.
5. For a full list of errors and deductions governing Exercise Presentation, see Section 9 and the summary of deductions in Articles 9.4 and 14.3.

#### Article 14.2.2 Information about the D-score

1. The Element Groups (EG) are:
  - I. Elements starting in upper arm position.
  - II. Elements in support or through support on 2 bars.
  - III. Long swings in hang on 1 or 2 bars and underswings.
  - IV. Dismounts.
2. Information on difficulty value:
  - a) For elements which include turns, the turns are not recognized as part of the element if the turn happens after the handstand position or after a hop to handstand. Examples: Felge with inlocation and hop to handstand with turn or giant swing half turn with hop to handstand followed by turns.
  - b) Unless otherwise indicated, elements that deliberately regrasp in bent arm support are considered to have the same identification number and value as elements which regrasp in upper arm hang. However, elements that are initiated from bent arm support are considered to have the same identification number and value as elements from or through support.
  - c) Unless otherwise indicated in the difficulty tables, elements performed from or to unusual or rotated grip positions (supinated or pronated) have the same identification number and value as analogous elements performed from or to the usual grip position.
3. Additional information and regulations:
  - a) Many swinging elements lead, to or are defined to, a handstand on one or two rails. The handstands from swing need not be held, but the element must be performed in a manner that convincingly demonstrates that the handstand position could have been held if so desired.
  - b) Special rule: Elements to one bar in cross support have the same value as done to two bars, except they increase by one value more when connected to Healy type elements (each Healy element also increases by one value) hold is allowed in the one bar handstand.
  - c) Elements to one bar upgrade the value if it is connected to Healy type elements, but only if the Healy element is executed without large deduction.
  - d) No straddle element to one bar can receive an increase in difficulty value, i.e. Tippelt, Arican, etc.

- c) Все элементы в вис с последующим подъемом разгибом должны исполняться с прямыми ногами.
  - d) Запрещены следующие элементы или группы элементов:
    - Силовые и статические элементы, не записанные в таблице трудности.
    - Сальто и соскоки из виса на одной жерди.
    - Для юниоров – сальто с приземлением в упор на руках и/или в упор на согнутых руках.
  - e) Элементы в одну жердь (Chiario, Piasecky и т.д.) должны быть выполнены в стойку на одной жерди с немного разведенными кистями. Небольшое отклонение плеч/тела разрешается из-за неестественного положения кистей. Ошибки производятся за чрезмерное разведение кистей и/или отклонения тела.
  - f) Для всех элементов типа Моу и движениям по оборотам назад, ноги нельзя сгибать до горизонтального положения тела.
  - g) Сбавки за недостаточное выпрямление тела на приземление в жерди после сальто означает, что выпрямление (раскрытие) должно быть выполнено горизонтально (на уровне жердей).
  - h) Подъем махом вперед должен выполняться с телом горизонтально относительно жердей, отклонение до 45° от горизонтали ведет к мелкой сбавке, а отклонение более 45° - средней.
  - i) При выполнении подъема махом вперед в угол, может быть осуществлена сбавка 0.1 или 0.3, за недостаточную амплитуду.
  - j) В элементах, которые заканчиваются в стойке на руках, такие как Diamidov, гимнаст должен четко показать положение стойки на руках (с прямыми руками), прежде чем уходить в вис или упор на руках. В противном случае элемент может быть не засчитан.
5. Полный список ошибок и сбавок за исполнение упражнения - в секции 9, обзор ошибок в статье 14.3.

#### Статья 14.2.2 Информация по поводу оценки D

1. Существуют следующие группы элементов:
  - I. Элементы из упора на руках.
  - II. Элементы в упоре или через упор на 2 жердях.
  - III. Элементы в висе на 1 или 2 жердях и обороты под жердями.
  - IV. Соскоки.
2. Оценивание трудности:
  - a) Для элементов с поворотами – повороты не засчитываются как часть элемента, если исполняются после прохождения положения стойки или после подскока в стойку. Например: оборот под жердями в обратный хват и подскок с поворотом на 180°; большой оборот с поворотом на 180° подскоком в стойку с последующими поворотами.
  - b) Если нет других указаний, элементы, которые заканчиваются в упоре на согнутых руках, имеют тот же номер и стоимость как элементы, которые заканчиваются в упоре на руках. Тем не менее, элементы, исполняемые из упора на согнутых руках, имеют тот же номер и ту же группу трудности, что и элементы, исполняемые из или через упор.
  - c) Если в таблице групп трудности нет иных указаний, элементы с или из необычного хвата имеют тот же номер и ту же группу трудности, что и аналогичные элементы из или в нормальном хвате.
3. Дополнительная информация и правила:
  - a) Многие маховые элементы исполняются в или через сто ку на одной или обеих жердях. Стойку после маха держать необязательно, но элемент должен быть выполнен так, чтобы в случае необходимости гимнаст смог держать стойку столько, сколько положено.
  - b) Специальное правило: элементы, исполняемые на одну жердь попереки имеют ту же стоимость, что и в две жерди, исключением является повышение на одну группу сложности если после таких элементов последовал элемент типа Healy (Healy тоже увеличивает свою стоимость на одну группу) удерживать стойку на одной жерди разрешено.
  - c) Элементы в одну жердь повышают свою группу сложности если после них идет элемент типа Healy, но только если элемент Healy выполнен без грубой ошибки.
  - d) Ни один элемент ноги врозь в одну жердь может повысить свою группу сложности, т.е. Tippelt, Arican и т.д.



- e) How to evaluate Makuts type elements with a pause or stop during the first part of the element:

Performance	D-Jury	E-Jury
Pause after first part of element	Give value	0.1 for Pausing or Stopping in Handstand
One second hold after first part of element (less than 2 seconds)	Give value	0.3 for Pausing or Stopping in Handstand
Two second hold after first part of element	No value	0.5 for Pausing or Stopping in Handstand

For example: Makuts to handstand with less than a one second hold after the  $\frac{3}{4}$  Diamidov and then  $\frac{3}{4}$  Healy = E value and 0.1 for pausing or stopping in handstand.

- f) All Healy must have 360° turns to be recognized as a Healy type element, beginning from two or one bar crossways.  
Note: A  $\frac{3}{4}$  Healy, from sideways position, is a B value and same box as Element II.56.
- g) Performance expectation of Bhavsar. This element should be performed to regasp with an open shoulder angle and straight body at horizontal. If the gymnast regrasps with a body position of more than 45° from horizontal and/or a 90° angle in the shoulder, no value will be given and a single large deduction will be taken.
- h) Healy and Makuts type turns and salto forward to support type elements, with an extreme arm bend (greater than 90 degrees.) upon catching, will not be recognized for value.
- i) A double salto forward with a  $\frac{1}{2}$  turn may be performed for value with either a late turn or an early turn on the  $\frac{1}{2}$  twist.
- j) Tippelt performance expectations. The Tippelt is considered a swing element and as such must be performed with continuous movement. The legs must rise upon regasp to the handstand position with no dropping of the legs or visible use of strength. Dropping of the legs, interruption in the upward movement or visible use of strength can result in execution deductions and possible non-recognition of the element.
- k) Performance expectations of Felge elements with turns. Felge with full turn, III.108, should be performed direct to handstand and without an additional hand placement. Felge with half turn, included in III.107 should be performed with max only one placement before arriving in completed handstand. If the Felge is performed with two or more hand placements it will be valued as III.106 Felge with quarter turn.
4. Special repetitions:
- a) Elements with saltos: an exercise can not include more than one body/regasp position variation of the same element (within the same EG). In this case the element with the highest difficulty value will be counted for difficulty.  
Some examples:
- Morisue tuck or Morisue pike.
  - Belle tuck or Belle pike.
  - $\frac{5}{4}$  Salto fwd straddled to up. arm hang or to bent arm support or directly to hang.
- For clarification, the following elements collectively are included I.59, I.60, III.70, III.71, III.77 and III.83 in this rule.
- b) Maximum two Giant Swings through handstand (III.21, III.22, III.29, III.30, III.42, III.46, III.48).

- e) Как оцениваются элементы типа Makuts с паузой или остановкой во время выполнения первой части элемента.

Performance	D-Jury	E-Jury
Пауза после первой части элемента	Дает группу	0.1 за паузу или остановку в стойке на руках
Одна секунда удержано после первой части элемента (меньше 2 сек.)	Дает группу	0.3 за паузу или остановку в стойке на руках
Две секунды удержано после первой части элемента	Не считать	0.5 за паузу или остановку в стойке на руках

Например: Makuts, пауза меньше чем одна секунда после  $\frac{3}{4}$  Diamidov и затем  $\frac{3}{4}$  Healy = Группа E и 0.1 за паузу или остановку в стойке на руках.

- f) Все Healy должны иметь поворот на 360°, чтобы быть засчитанными как элемент типа Healy, начинающиеся с двух или одной жерди поперек.  
Примечание:  $\frac{3}{4}$  Healy, из позиции продольно, является группой B, та же клетка, что и Элемент II.56.
- g) Пояснение к исполнению Bhavsar. Элемент должен быть выполнен с приземлением в жерди без угла в плечах и прямым телом горизонтально. Если тело гимнаста при приземлении в жерди с отклонением более 45° от горизонтали и/или с углом в плечах более 90°, группа сложности не будет дана и будет произведена сбавка 0.5.
- h) Повороты типа Healy и Makuts, а также сальтовые элементы вперед в упор сзади с чрезмерным сгибанием рук (более 90°) во время дохвата, не будут засчитаны.
- i) Двойное сальто вперед с  $\frac{1}{2}$  поворота может быть выполнено как с поздним, так и ранним поворотом.
- j) Ожидаемое исполнение Tippelt. Tippelt считается маховым элементом и должен выполняться непрерывным движением. Ноги должны подниматься при дохвате и до положения стойки на руках непрерывно, без опускания ног или видимого использования силы. Опускание ног, прерывание движения вверх или видимое использование силы могут привести к сбавкам за выполнение и возможному непризнанию элемента.
- k) Ожидаемое исполнение элементов Обороты под жердями с поворотами. Оборот под жердями с полным поворотом, III.108, должен выполняться прямо в стойку на руках и без дополнительных перестановок рук. Обороты под жердями с поворотом на 180°, включенные в III.107 должны выполняться с максимум одним перехватом до завершения элемента в стойке на руках. Если Оборот под жердями с поворотом выполнен с двумя или более перехватами рук, такой элемент будет оценен как Оборот под жердями с  $\frac{1}{4}$  поворота, III.106.
4. Специальные повторы:
- a) Элементы с сальто: в упражнении можно выполнять только один вариант тела/приземления одного и того же элемента (в той же EG). В случае повтора элемент с более высокой группой сложности будет засчитан.  
Некоторые примеры:
- Morisue в группировке – Morisue согнувшись.
  - Belle в группировке – Belle согнувшись.
  - $\frac{5}{4}$  сальто вперед с перемахом ноги врозь в упор на руках или в упор на согнутых руках или в вис.
- Для пояснения включены следующие элементы: I.59, I.60, III.70, III.71, III.77 и III.83 в этом правиле.
- b) Максимум два больших оборота через стойку на руках (III.21, III.22, III.29, III.30, III.42, III.46, III.48).





- c) Maximum two Felge Swings through handstand (III.106, III.107, III.108, III.114, III.119, III.120, III.130, III.131, III.137).
- d) Maximum two front uprise through handstand style elements (I.5, I.6, I.11, I.12, I.15, I.17, I.18)
5. For a further list of regulations governing non-recognition of elements and other aspects of the D-score, see Section 7 and the summary of deductions in Articles 9.4 and 14.3.

#### Article 14.3 Specific Deductions for Parallel Bars

##### D Jury

Error	Deduction
Non respect of the official warm up time (50")	0.30 from the Final Score (D1 Judge) for individual competition or 1.00 from team score for team competition.

##### E Jury

Error	Small 0.10	Medium 0.30	Large 0.50
One leg step or swing on mount		●	
Layaway on the back swing		●	
Not controlled momentary handstand positions on 1 or 2 rails	●		
Elements Chiarlo type, excessive hand separation and/or body deviation (each)	●	●	●
Pre-element			●
Lack of extension at horizontal or uncontrolled regripping after saltos.	●	●	●
Stepping or hand adjustments in handstand.	● each time		
Moy and giants, bent legs before horizontal body.	●	●	
After Bhavsar or similar horizontal regripping elements to hang glide kip with bent legs.		●	

- c) Максимум два оборота под жердями через стойку на руках (III.106, III.107, III.108, III.114, III.119, III.120, III.130, III.131, III.137).
- d) Максимум 2 подъема из упора на руках через стойку на руках (I.5, I.6, I.11, I.12, I.15, I.17, I.18)
5. Полный список правил относительно непризнания элементов и других аспектов оценки D – в секции 7, сбавки за ошибки– в статье 9.4 и 14.3.

#### Статья 14.3 Таблица специфических сбавок на Брусьях









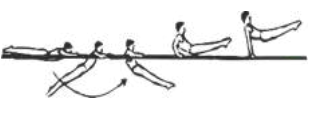

##### Бригада D

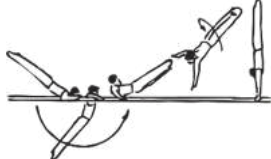
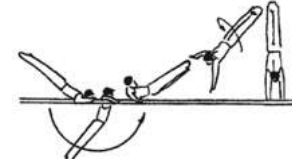
Ошибки	Сбавка
Несоблюдение официального времени разминки (50 сек)	0.30 балла с окончательной оценки личника (судья D1) или 1.00 балл с командного результата в командных соревнованиях

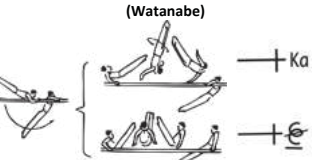
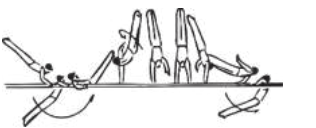

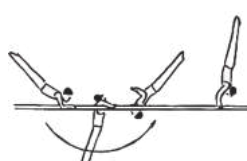
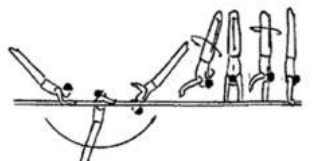
##### Бригада E

Ошибки	Мелкая 0.10	Средняя 0.30	Грубая 0.50
Вход на снаряд с одной ноги или раскачивания		●	
Переход в более низкое положение при махе назад		●	
Неконтролируемая стойка на одной или двух жердях	●		
Элементы типа Chiarlo, выполненные с разведенными кистями и/или с отклонением тела (каждое)	●	●	●
Предварительный элемент			●
Недостаточное выпрямление тела в горизонтали или неконтролируемый приход после сальто	●	●	●
Перехват рук или хождение в стойке на руках	● каждый раз		
Сгибание ног до горизонтали во время исполнения Moy, Оборот	●	●	
Согнутые ноги при исполнении элементов типа Bhavsar во время подъема разгибом после		●	





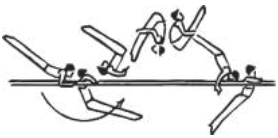

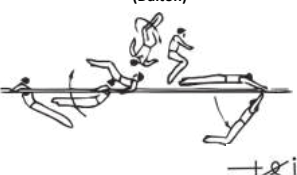
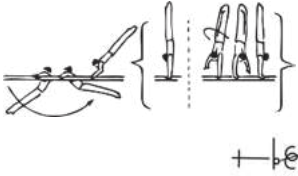
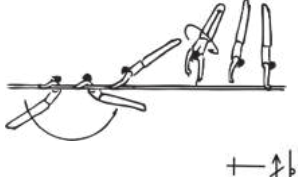
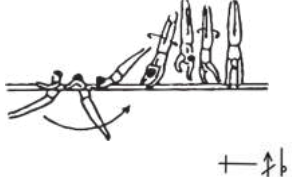
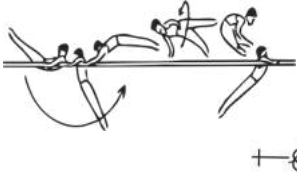
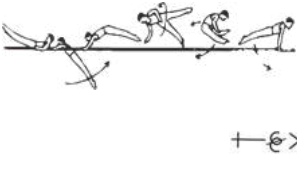

A = 0,1	B = 0,2	C = 0,3	D = 0,4	E = 0,5	F = 0,6 G = 0,7 H = 0,8
<b>EG I: Elements starting in upper arm position</b>					
<p>1. Forward uprise to support.</p>  <p style="text-align: right;">+  </p>	<p>2. Fwd. uprise and straddle cut bwd to handstand.</p>  <p style="text-align: right;">+  &gt; b</p>	<p>3. Fwd. uprise and straddle cut bwd to hang.</p> <p style="text-align: center;"><b>(Muntean)</b></p>  <p style="text-align: right;">+  &gt; i</p>	<p>4.</p>	<p>5. Fwd. uprise with 1/2 t. to handstand.</p>  <p style="text-align: right;">+   S</p>	<p>6. Fwd. uprise with Stützkehr 3/4 t. or 1/4 t. to handstand followed by a kip on one rail.</p>  <p style="text-align: right;">+   B</p>
<p>7. Fwd. uprise with 1/4 t. to hang on 1 rail.</p>  <p style="text-align: right;">+   Q</p>	<p>8. Roll bwd. with 1/2 t. from upper arm hang or Fwd. uprise to Kato hop to support.</p> <p style="text-align: center;"><b>(Watanabe)</b></p>  <p style="text-align: right;">+   Ka</p> <p style="text-align: right;">+   e</p>	<p>9.</p>	<p>10.</p>	<p>11. Fwd. uprise to Makuts to upper arm.</p>  <p style="text-align: right;">+   Mk</p>	<p>12. Fwd. uprise to Makuts to support.</p> <p style="text-align: center;"><b>(Tsolakidis 1)</b></p>  <p style="text-align: right;"><b>G</b> +   Mk</p>
<p>13.</p>	<p>14. Roll bwd. to handstand with straight arms.</p>  <p style="text-align: right;">+   p</p>	<p>15. Back toss from upper arm with 1/4 turn to one rail</p> <p style="text-align: center;"><b>(Kovtun)</b></p>  <p style="text-align: right;">+   p</p>	<p>16.</p>	<p>17. Fwd. uprise with 1/1 t. to handstand.</p> <p style="text-align: center;"><b>(Richards)</b></p>  <p style="text-align: right;">+   d</p>	<p>18. Fwd. uprise with 3/2 t. to handstand.</p> <p style="text-align: center;"><b>(Tsolakidis 2)</b></p>  <p style="text-align: right;">+   d</p>
<p>19.</p>	<p>20. Salto bwd. with straddled. cut to upper arm hang.</p>  <p style="text-align: right;">+   Q</p>	<p>21. Roll bwd. with straddled cut to support.</p>  <p style="text-align: right;">+   Q</p>	<p>22.</p>	<p>23.</p>	<p>24. Roll bwd. with salto bwd. tuck to upper arm hang.</p> <p style="text-align: center;"><b>(Dimitrenko)</b></p>  <p style="text-align: right;">+   Q</p> <p style="color: red; font-size: 2em;">●</p>

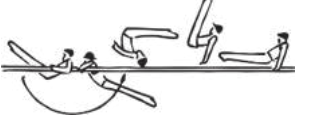
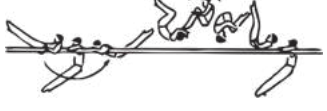

● Prohibited for juniors/Запрещено для юниоров

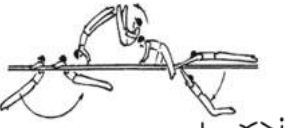
A = 0,1	B = 0,2	C = 0,3	D = 0,4	E = 0,5	F = 0,6 G = 0,7 H = 0,8
<b>EG I: Elements starting in upper arm position</b>					
25.	26.	27.	28.	29.  G	30. Roll bwd. with salto bwd. pike to upper arm hang  (Li Xiaopeng)  G
31.	32.	33.	34.. Roll bwd. with ½ t. tuck to upper arm hang.  (Harada)  ●	35.. Roll bwd. with ½ t. tuck to hang.  (Dalton)  + 2 i	36.
37.	38. Bwd. uprise to handstand (or with ½ t).  + 6	39. Bwd. uprise with ½ t. hop to handstand.  + 2 b	40. Bwd. uprise with ¾ t. hop to handstand on 1 rail.  + 2 b	41.	42.
43.	44.. Bwd. uprise with ½ t. and straddle cut bwd. to upper arm hang.  + 6 >	45.. Bwd. uprise with ¾ t. a. straddled cut bwd. to support.  + 6 >	46.	47.	48.

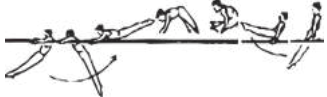

● Prohibited for juniors/Запрещено для юниоров

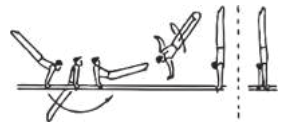
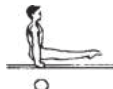
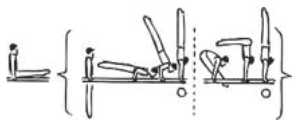
A = 0,1	B = 0,2	C = 0,3	D = 0,4	E = 0,5	F = 0,6 G = 0,7 H = 0,8
<b>EG I: Elements starting in upper arm position</b>					
49.	50. Bwd. uprise with ½ t. to support.	51. Bwd. uprise and 5/4 salto fwd. t. to upper arm hang <b>(Yamawaki)</b>	52. Bwd. uprise and salto fwd. pike or straight to support.	53.	54. Bwd. uprise and double salto fwd. tuck to upper arm hang.
	 +⊖	 ● +⊖ +⊖ <sup>v</sup>	 +⊖		 ● +⊖ <sup>oo</sup>
55.	56.	57.	58.	59. Bwd. uprise and 5/4 salto fwd. straddled to upper arm hang. <b>(Pakhniuk 1)</b>	60. Bwd. uprise and 5/4 salto fwd. straddled to hang. <b>(Pakhniuk 2)</b>
				 ● +⊖ <sup>z</sup>	 +⊖>
61. Bwd. uprise and straddled cut or flank over to support w. bent arm.	62. Bwd. uprise and straddled cut or flank over to support w. straight arm.	63.	64.	65.	66.
 +→	 +→				
67.	68.	69.	70.	71.	

● Prohibited for juniors/Запрещено для юниоров

A = 0,1	B = 0,2	C = 0,3	D = 0,4	E = 0,5	F = 0,6 G = 0,7 H = 0,8
<b>EG II: Elements in support or through support on 2 bars</b>					
<p>1. Any swing to handstand</p>  <p style="text-align: center;">fb</p>	<p>2. Bent arm swing fwd. to hop ½ t. to support. (Kato)</p>  <p style="text-align: center;">Ka</p>	<p>3. Stützkehr fwd. to handstand (to 1 or 2 bars).</p>  <p style="text-align: center;">S</p>	<p>4. Stützkehr fwd. to handstand (1 rail (also with additional ¼ or ½ turn to handstand) (Bilozherchev - Peters) (Dimic)</p>  <p style="text-align: center;">S B</p>	<p>5.</p>	<p>6.</p>
<p>7. Any L-sit on 1 or 2 rails (2 s.)</p>  <p style="text-align: center;">L</p>	<p>8. Any press with bent arm straight. body, or str. arm bent body to handstand., on 1 or 2 rails (2 s.) also straddled</p>  <p style="text-align: center;">Lb</p>	<p>9. Diamidov and ¼ turn to upper arms. (Salazar)</p>  <p style="text-align: center;">de</p>	<p>10. ¼ Diamidov and rear vault to side hang on 1 bar. (De Freitas)</p>  <p style="text-align: center;">Df</p>	<p>11.</p>	<p>12.</p>
<p>13. Straddle cut bwd. to support.</p>  <p style="text-align: center;">&gt;</p>	<p>14. Straddle cut bwd. to handstand.</p>  <p style="text-align: center;">&gt;b</p>	<p>15. Straddle cut bwd. directly to hang (Babos)</p>  <p style="text-align: center;">&gt;i</p>	<p>16.</p>	<p>17.</p>	<p>18.</p>
<p>19. Straddle cut fwd. to support or L-sit (2 s.)</p>  <p style="text-align: center;">&gt;L</p>	<p>20.</p>	<p>21.</p>	<p>22.</p>	<p>23.</p>	<p>24.</p>

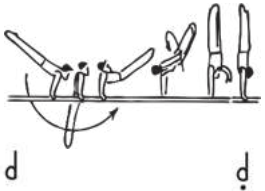
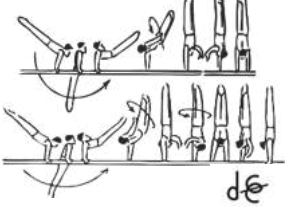
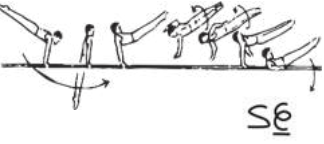
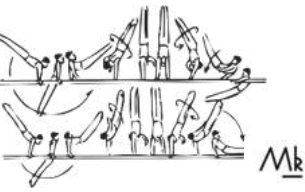
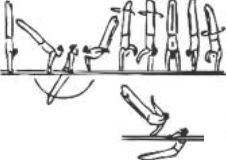
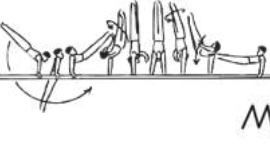
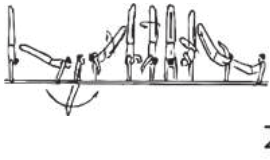
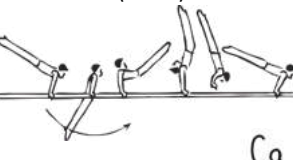
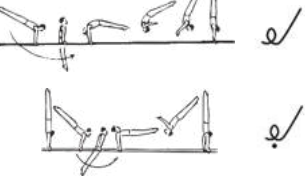
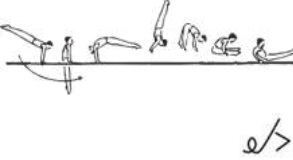
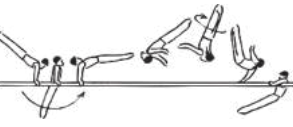
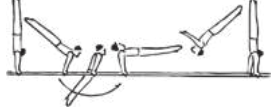
● Prohibited for juniors/Запрещено для юниоров

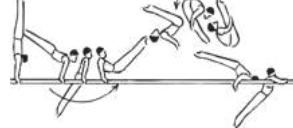
A = 0,1	B = 0,2	C = 0,3	D = 0,4	E = 0,5	F = 0,6 G = 0,7 H = 0,8
<b>EG II: Elements in support or through support on 2 bars</b>					
25.	26.	27. Swing fwd. with 1/1 t. on 1 arm to handstand. (Diamidov)  d d	28. Diamidov with ¼ or ½ t. to handstand.  d e	29.	30.
31.	32. Swing fwd. with 1/1 t. to upper arm hang. (Carminucci)  S e	33. Makuts to upper arm hang or ¼ Diamidov ¼ Healy to support.  Mk	34. Swing forward with 5/4 t. on one arm through handstand. and Healy to upper arm.  Z	35. ¼ Diamidov & ¼ Healy on the other hand to support (Makuts)  Mk	36. Swing forward with 5/4 t. on one arm through handstand. and Healy to support. (Zonderland)  Z
37.	38. Swing fwd. to handstand, hop to support. (Carballo)  Ca	39. Salto bwd to handstand. Also to one rail.  e	40. Salto backward with straddle cut to support.  e >	41.	42.
43.	44.	45. Salto bwd. with ½ t. to upper arm hang. (Toumilovich)  Tu	46. Salto bwd to handstand 1 rail (connected to Healy type element). (Rumbutis)  e	47. Double salto tuck to upper arm hang. (Morisue)  ee	48. Double salto pike to up. arm hang. (Huang Liping)  ee v



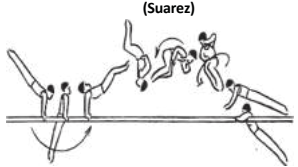
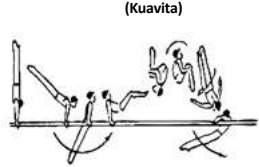
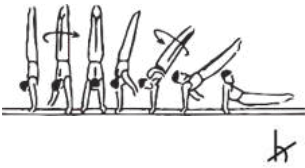
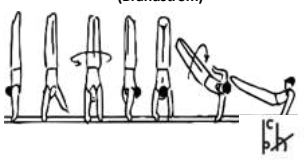
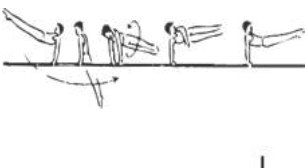
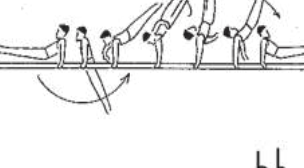
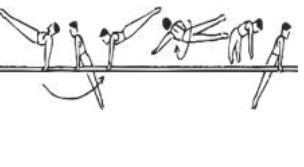

● Prohibited for juniors/Запрещено для юниоров



A = 0,1	B = 0,2	C = 0,3	D = 0,4	E = 0,5	F = 0,6 G = 0,7 H = 0,8
<b>EG II: Elements in support or through support on 2 bars</b>					
49.	50.	51.	52. 3/2 salto bwd. with 1/2 t. to upper arm hang.  (Suarez)  ● Su	53.	54. Double salto backwards with half turn to upper arm.  (Kuavita)  ● G ll e
55.	56. Handstand. with 1/4 t. and fall back to support with 1/4 t.  b	57. Handstand with 1/4 t. and fall back to support with 1/4 t.  (Brändström)  b	58.	59.	60.
61.	62. Stützkehr bwd. to support.  b	63. Stützkehr bwd. through handstand. to support.  (Novikov)  b	64.	65.	66.
67.	68.	69. Stützkehr bwd. with straddle cut bwd. to support  b>	70.	71.	72.



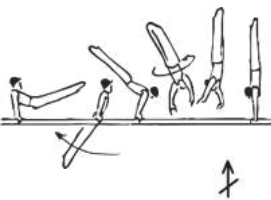
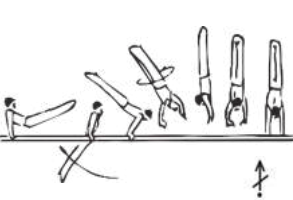
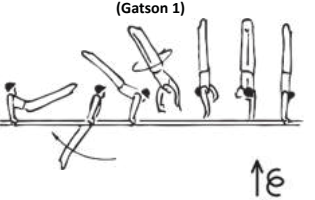
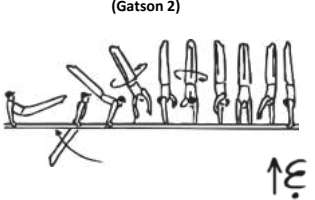
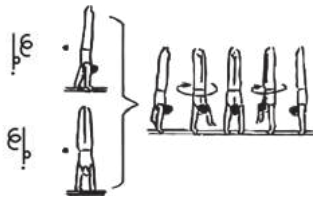
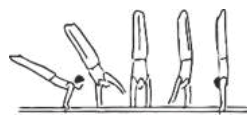
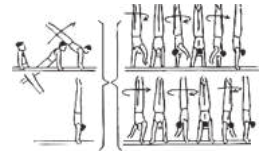

● Prohibited for juniors/Запрещено для юниоров



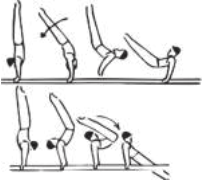
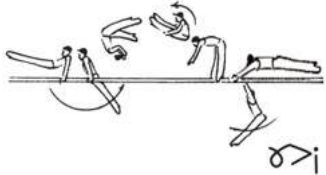

A = 0,1	B = 0,2	C = 0,3	D = 0,4	E = 0,5	F = 0,6 G = 0,7 H = 0,8
<b>EG II: Elements in support or through support on 2 bars</b>					
<p>73. Healy to upper arm hang (also from handstand on 1 rail).</p>  <p style="text-align: center;">h</p>	<p>74. Following a swing element (min. B) to handstand on 1 rail, Healy to upper arm hang.</p>  <p>Min. <b>B</b></p> <p style="text-align: center;">h</p>	<p>75. Healy to support (also from handstand on 1 rail). (Healy)</p>  <p style="text-align: center;">h</p>	<p>76. Following a swing element (min. B) to handstand on 1 rail, Healy (360° or more) to support. (Bejenaru)</p>  <p>Min. <b>B</b></p> <p style="text-align: center;">h</p>	<p>77.</p>	<p>78.</p>
<p>79.</p>	<p>80.</p>	<p>81. Swing bwd. with ¼ t. hop to handstand.</p>  <p style="text-align: center;">↑</p>	<p>82. Swing bwd. with ¼ t. hop to handstand.</p>  <p style="text-align: center;">↑</p>	<p>83. Swing bwd. with 1/1 t. hop to handstand. (Gatson 1)</p>  <p style="text-align: center;">↑ε</p>	<p>84. Gatson 1 with ¼ t to handstand on 1 rail and ¼ t. handstand on 2 rails. (Gatson 2)</p>  <p style="text-align: center;">↑ε</p>
<p>85.</p>	<p>86. From handstand on 1 rail, ½ or ¾ t. fwd. or bwd. in handstand.</p> 	<p>87.</p>	<p>88.</p>	<p>89.</p>	<p>90.</p>
<p>79. Any handstand with ½ turn. (also with 2 s.)</p>  <p style="text-align: center;">pε</p>	<p>80. Any 1/1 pirouette in handstand on 2 rails.</p>  <p style="text-align: center;">pε</p>	<p>93.</p>	<p>94.</p>	<p>95.</p>	<p>96.</p>

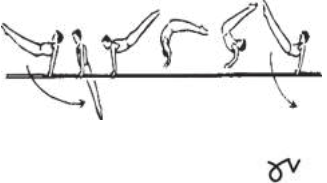
● Prohibited for juniors/Запрещено для юниоров

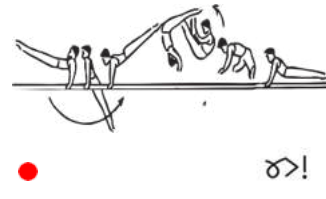
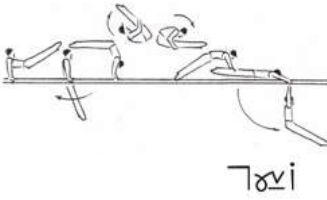
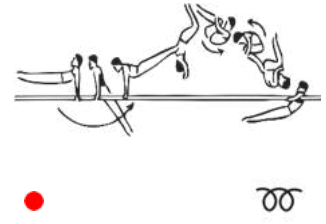
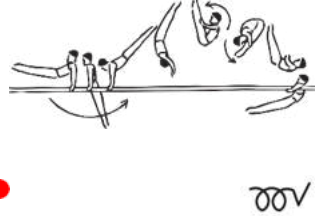
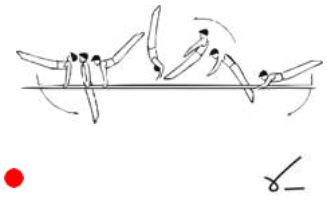
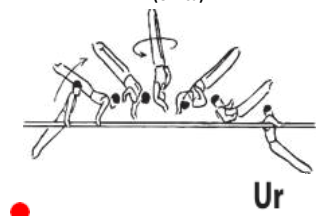

A = 0,1	B = 0,2	C = 0,3	D = 0,4	E = 0,5	F = 0,6 G = 0,7 H = 0,8
<b>EG II: Elements in support or through support on 2 bars</b>					
97.	98.	99. From handstand, salto fwd to support or from handstand with rotated grip, inlocate to support. (Carballo 2)  G <sub>2</sub>	100.	101. 5/4 salto fwd. straddle directly to hang. (Lee Chul Hon/Sasaki)  G>i	102.
103.	104. 5/4 salto fwd. tuck or pike to upper arm hang.  ● Gv	105. Salto fwd to support.  Gv	106. 5/4 salto fwd. straddled to upper arm hang  ● G≥	107. 5/4 salto fwd. straddled to bent arm support.  ● G>!	
109.	110.	111. Salto fwd. piked to hang. (Juarez 2)  Gxi	112.	113. Double salto fwd. tuck to upper arm hang.  ● Goo	114. Double salto fwd. pike to upper arm hang.  ● GooV
115.	116.	117. 5/4 salto fwd. straight to upper arm hang  ● G/	118.	119. Salto fwd. with 1/1 t. to upper arm hang. (Urzica)  ● Ur	120.

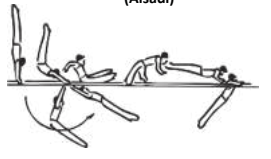
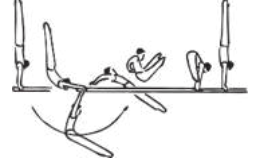
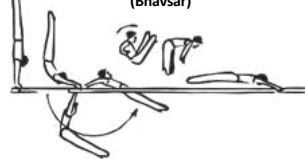
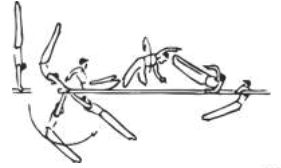
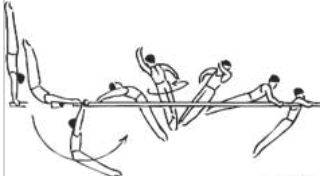
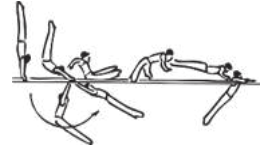
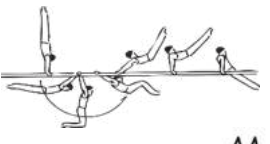
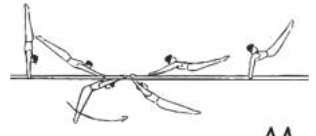

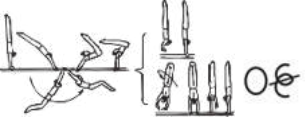
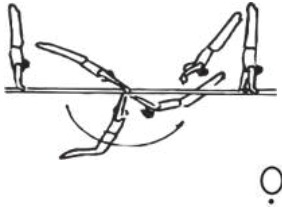
● Prohibited for juniors/Запрещено для юниоров

A = 0,1	B = 0,2	C = 0,3	D = 0,4	E = 0,5	F = 0,6 G = 0,7 H = 0,8
<b>EG III: Long swings in hang on 1 or 2 bars and Underswings</b>					
1.	2.	3. Swing forward, straddle cut backward, and regrasp with straight body at horizontal to bent and upper arm. (Alsadi)  T	4. Moy piked with straddle cut bwd to handstand (Tippelt)  T	5. Swing forward, straddle cut backward, and regrasp with straight body at horizontal. (Bhavsar)  Bv	6.
7.	8. Moy piked with straddled. cut bwd. and 1/2 t. to upper arm hang (also legs together).  Me	9. Moy piked with 1/1 t. to upper arm hang. (Nolet)  Me	10. Moy and salto fwd. tuck, pike, or straddled. to upper arm hang. (Giraldo)  Me Me <sup>v</sup>	11.	12.
13.	14. Moy to support bent legs (also without grip release).  Mz	15. Moy to support straddled legs (also without grip release). (Moy)  M	16.	17..	18.
19.	20.	21. Giant swing bwd. to handstand or with inlocation fwd. (also with 1/4 or 1/2 turn and to one rail). (Kenmotsu)  O (Wells)  Oe	22. Giant swing bwd. to handstand on one rail (connected to Healy type element). (Piasecky)  O	23.	24.

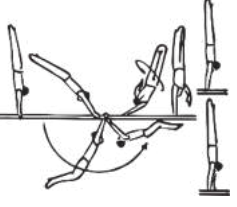
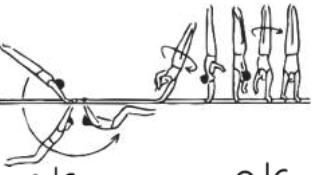
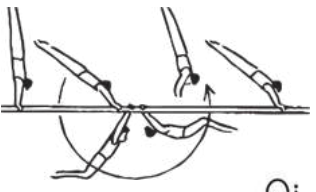
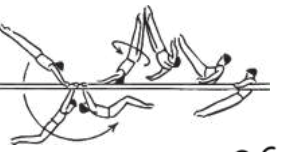
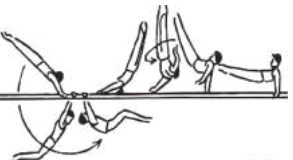
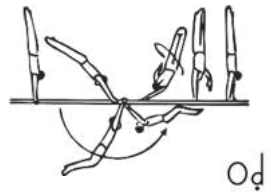
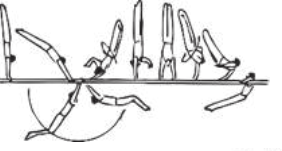
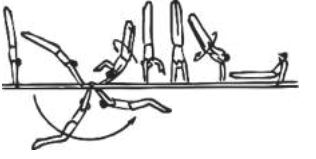

● Prohibited for juniors/Запрещено для юниоров

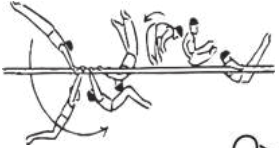
A = 0,1	B = 0,2	C = 0,3	D = 0,4	E = 0,5	F = 0,6 G = 0,7 H = 0,8
<b>EG III: Long swings in hang on 1 or 2 bars and Underswings</b>					
25.	26.	27.	28.	29. Giant swing bwd. with Diamidov to handstand, also to one rail.  Od	30. Giant swing Diamidov with ¼ or ½ t. to handstand.  Ode Ode
31.	32.	33.	34.	35.	36.
37.	38. Swing down with salto bwd. straight to hang  Oi	39. Giant swing bwd. with ½ t. to upper arm hang. (Gushiken)  OGe	40. Giant swing bwd. with ½ t. to support. (Marinitch)  Ma	41.	42. Giant swing bwd. with Diamidov to handstand to one rail (connected to Healy type element).  Od
43.	44.	45.	46. Giant swing bwd. with Makuts to upper hang. (Dauser)  OMk	47.	48. Giant swing bwd. with Makuts. (Baumann)  OMk

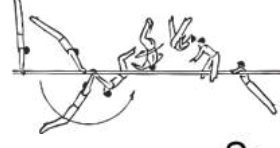
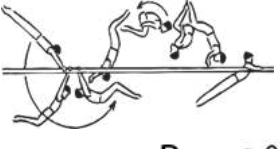
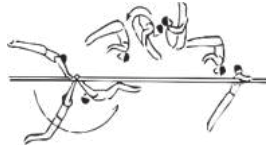
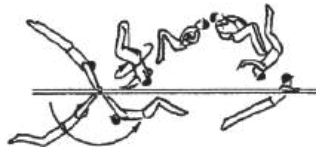
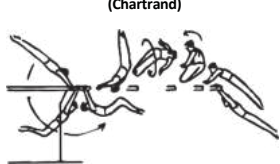
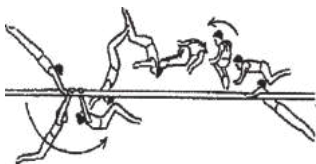
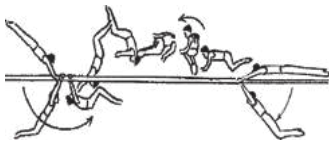
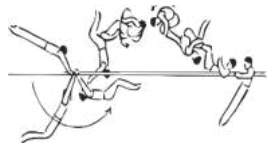
● Prohibited for juniors/Запрещено для юниоров

A = 0,1	B = 0,2	C = 0,3	D = 0,4	E = 0,5	F = 0,6 G = 0,7 H = 0,8
<b>EG III: Long swings in hang on 1 or 2 bars and Underswings</b>					
49.	50. Giant swing bwd. with straddled cut to upper arm hang  ● O <sub>2</sub>	51.	52. Giant swing bwd. with straddle cut to support or bent arms support. (Korolev)  ● O <sub>3</sub>	53. Giant swing bwd. with 1/2 t. and straddled cut bwd. to upper arms. (Sosa)  ● So	54.
55.	56.	57.	58.	59. From giant. sw. bwd., double salto tuck to upper arm hang. (Belle)  ● Be O <sub>2</sub> o	60. Belle pike.  ● Bev O <sub>2</sub> o <sub>v</sub>
61.	62.	63.	64.	65.	66. Belle with 1/1 turn. (Quintero)  ● H Q
67.	68.	69. Giant swing bwd. and salto with 1/2 t. to hang on the end. (Chartrand)  Ch	70. Giant swing bwd. and salto with 1/2 t. to upper arm hang.  ● O <sub>2</sub> e	71. Giant swing bwd. and salto with 1/2 t. to hang.  O <sub>2</sub> i	72. Giant swing bwd. with 1/2 t. and 3/2 salto fwd to upp arm hang. (Tanaka)  ● G Ta

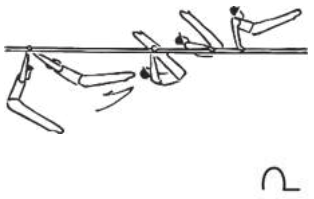
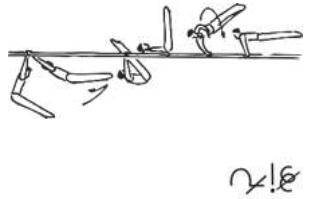
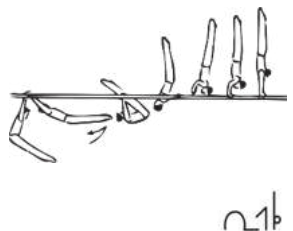
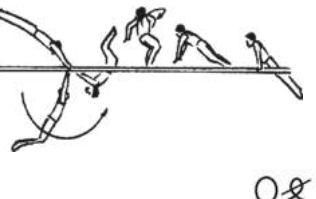
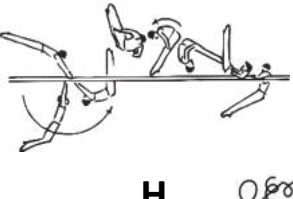
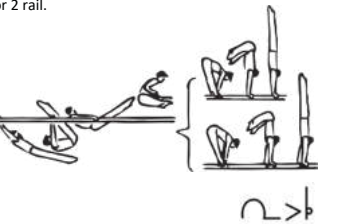
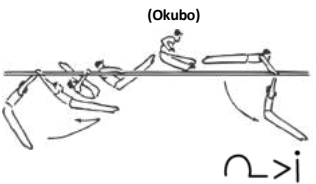
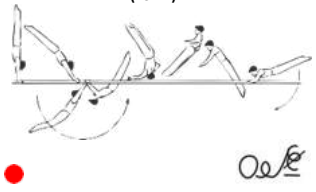
● Prohibited for juniors/Запрещено для юниоров

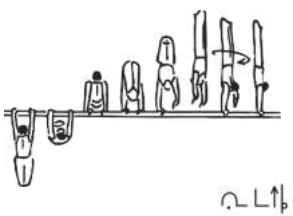
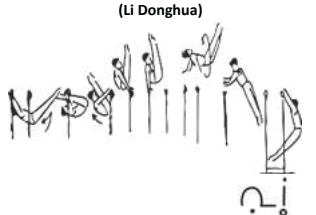



A = 0,1	B = 0,2	C = 0,3	D = 0,4	E = 0,5	F = 0,6 G = 0,7 H = 0,8
<b>EG III: Long swings in hang on 1 or 2 bars and Underswings</b>					
<p>73. Glide kip.</p>  <p style="text-align: right;">C</p>	<p>74. Glide kip with 1/2 t. to support.</p>  <p style="text-align: right;">C!E</p>	<p>75. Glide kip bwd. to handstand.</p>  <p style="text-align: right;">C!b</p>	<p>76.</p>	<p>77. Giant swing bwd. and salto with 1/2 t. to support.</p> <p style="text-align: center;">(Torres)</p>  <p style="text-align: right;">O!E</p>	<p>78. Giant swing backward with 1/2 t. and 3/2 salto forward piked to upper arm hang.</p> <p style="text-align: center;">(Esparza)</p>  <p style="text-align: right;">● <b>H</b> O!E</p>
<p>79.</p>	<p>80. Glide kip to straddled cut bwd. handstand on 1 or 2 rail.</p>  <p style="text-align: right;">C!&gt;b</p>	<p>81. Glide kip to straddled cut bwd. to hand.</p> <p style="text-align: center;">(Okubo)</p>  <p style="text-align: right;">C!&gt;i</p>	<p>82.</p>	<p>83. Giant swing bwd. and salto with 1/2 str to upper arm hang</p> <p style="text-align: center;">(Fokin)</p>  <p style="text-align: right;">● O!E</p>	<p>84.</p>
<p>85.</p>	<p>86. Glide kip one rail through L-sit straddled to handstand.</p>  <p style="text-align: right;">C!&gt;b</p>	<p>87. Glide kip through L-sit piked to handstand.</p>  <p style="text-align: right;">C!&gt;b</p>	<p>88. Glide kip through L-sit piked to handstand and hop with 3/4 t. or more.</p>  <p style="text-align: right;">C!&gt;b</p>	<p>89.</p>	<p>90.</p>
<p>91.</p>	<p>92. Glide kip through V-sit and hop 1/2 turn to hang on other rail.</p> <p style="text-align: center;">(Li Donghua)</p>  <p style="text-align: right;">C!&gt;i</p>	<p>93.</p>	<p>94.</p>	<p>95.</p>	<p>96.</p>

● Prohibited for juniors/Запрещено для юниоров





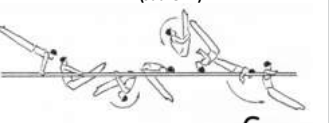
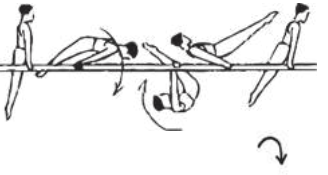
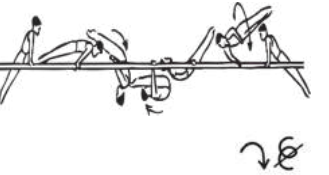

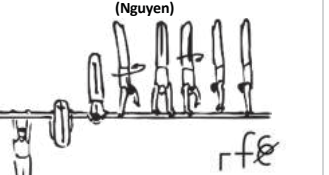
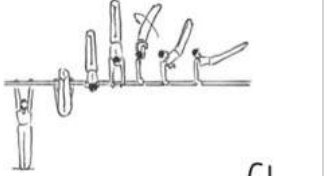
A = 0,1	B = 0,2	C = 0,3	D = 0,4	E = 0,5	F = 0,6 G = 0,7 H = 0,8
<b>EG III: Long swings in hang on 1 or 2 bars and Underswings</b>					
97. Cast to upper arm hang.  U	98. Cast to support.  U!	99. Felge with 1/2 t. to upper arm hang.  f	100. Felge with 1/2 t. to rear support.  f!	101.	102.
103.	104. Cast with 1/2 t. to up. arm hang.  UE	105. Cast with 1/2 t. to support.  UE	106. Felge to handstand. Also to one rail or 1/4 t. (Cucherat - Celen)  f fe	107. Felge with 1/2 or 3/4 t. to handstand.  fe fe	108. Felge with 1/1 t. to handstand. (Teng Hai Bin)  fe
109.	110.	111. Cast to straddle cut backward to handstand. (Arican)  U>	112.	113.	114. Felge with 5/4 t. to handstand. (Zhou Shixiong)  G fe
115. Felge with travel to hang  fi	116. Felge to support  fi	117. Felge with immediate straddle cut to support.  f>	118.	119. Felge to one rail handstand (connected to Healy type element). (Chiarlo)  f	120. Felge through handstand to Makuts. (Yamamuro)  G fMk



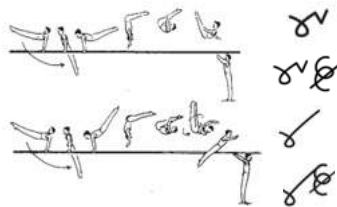
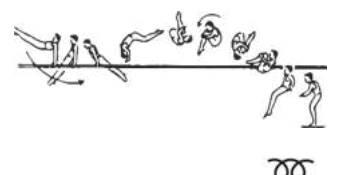
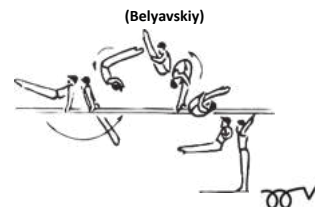
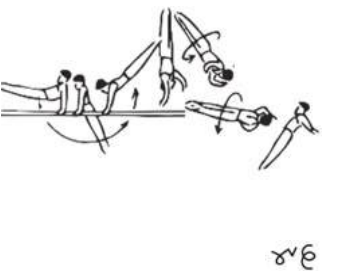
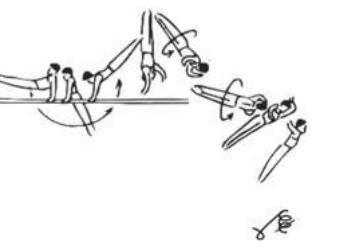
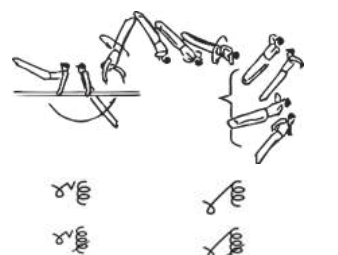
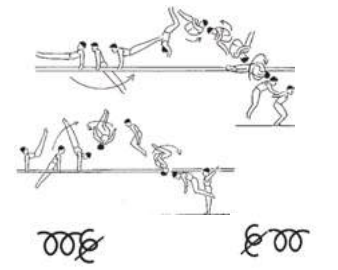
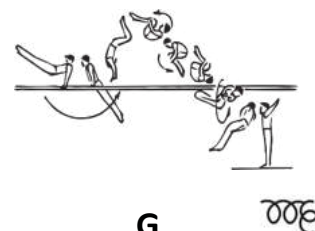
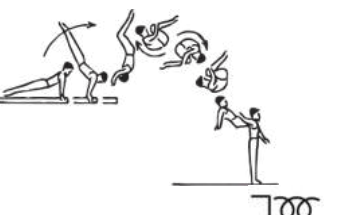
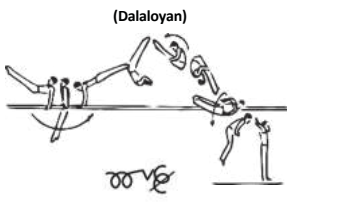
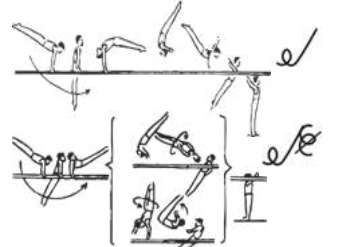
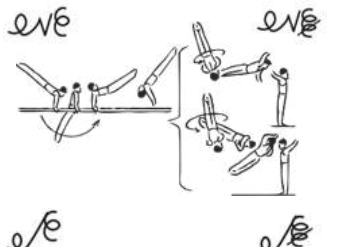
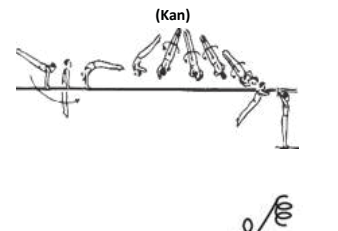

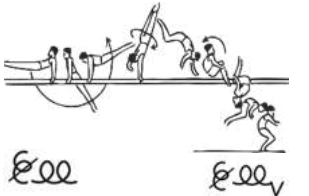
● Prohibited for juniors/Запрещено для юниоров

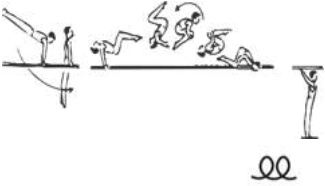
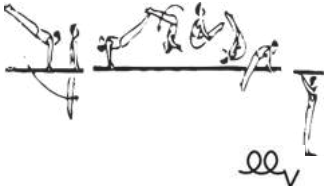
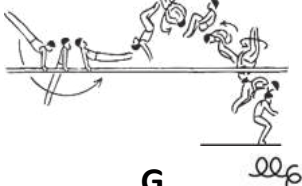
A = 0,1	B = 0,2	C = 0,3	D = 0,4	E = 0,5	F = 0,6 G = 0,7 H = 0,8
<b>EG III: Long swings in hang on 1 or 2 bars and Underswings</b>					
121.	122. Felge roll backward with tuck salto ½ to upper arm hang. (Gagnon)  ● Ga	123. Felge roll backward with straight salto ½ to upper arm hang. (Gagnon 2)  ● Ga <sub>2</sub>	124.	125. Felge with salto bwd tuck to upper arm hang. (Tejada)  ● fe	126. Felge with salto bwd p. to up. arm hang. (Juarez 1)  ● fev
127. Felge forward to support. 	128. Felge forward with ½ t. to support. 	129.	130. Shoot up with ¼ t. to handstand. 	131. Shoot up with ½ or ¾ t. to handstand. (Nguyen) 	132.
133.	134.	135.	136.	137. Shoot up to handstand and fall back to support with ¼ turn. (Malone) 	138.
139.	140.	141.	142.	143.	144.

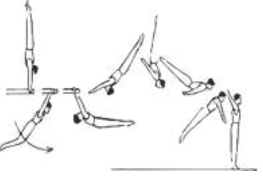
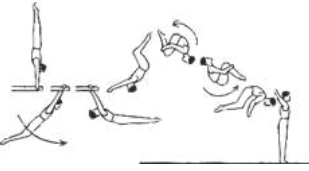
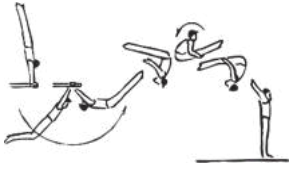
● Prohibited for juniors/Запрещено для юниоров

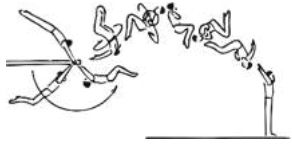
A = 0,1	B = 0,2	C = 0,3	D = 0,4	E = 0,5	F = 0,6 G = 0,7 H = 0,8
<b>EG IV: Dismounts</b>					
<p>1. Salto fwd. piked or straight also with ½ t.</p> 	<p>2.</p>	<p>3.</p>	<p>4.</p>	<p>5. Double salto fwd. tuck.</p> 	<p>6. Double salto fwd. p.</p> <p>(Belyavskiy)</p> 
<p>7.</p>	<p>8. Salto fwd. piked or straight with 1/1</p> 	<p>9. Salto fwd. piked or straight. 3/2 t.</p> 	<p>10. Salto fwd. piked or straight with 2/1 or 5/2 t.</p> 	<p>11. Double salto fwd. tuck with ½ t. or ¾ t. double salto bwd.</p> 	<p>12. Double salto fwd. tucked with 1/1 t.</p> <p>(Larduet)</p> 
<p>13.</p>	<p>14.</p>	<p>15. Double salto fwd. tuck from end.</p> 	<p>16.</p>	<p>17..</p>	<p>18. Double salto fwd. piked with ½ t.</p> <p>(Dalaloyan)</p> 
<p>19. Salto bwd. piked or straight, also with ½ t.</p> 	<p>20.</p>	<p>21. Salto bwd. piked or straight with 1/1 or 3/2 t.</p> 	<p>22. Salto bwd. straight with 2/1 t.</p> <p>(Kan)</p> 	<p>23.</p>	

A = 0,1	B = 0,2	C = 0,3	D = 0,4	E = 0,5	F = 0,6 G = 0,7 H = 0,8
<b>EG IV: Dismounts</b>					
25.	26.	27.	28. High wende and salto bwd tuck or pike. (Roethlisberger)  Eee      Eeev	29.	30.
31.	32. Double salto bwd. tuck from end.  7.00	33. Double salto bwd. tuck.  00	34. Double salto bwd. pike.  00v	35.	36. Double salto bwd. t. with 1/1 t. (Hiroyuki Kato)  G      00E
37.	38.	39.	40. Double salto bwd. tucked with ½ t. or salto bwd. ½ tucked to salto fwd. tucked.  00E	41.	42.
43. From hang on end, salto bwd. straight.  7e/	44.	45. From hang on end, double salto bwd. tuck.  000	46. From hang on end, double salto bwd. pike.  000v	47. From hang on end, double salto bwd straight	48. From hang on end, triple salto bwd. tuck G

A = 0,1		B = 0,2		C = 0,3		D = 0,4		E = 0,5		F = 0,6 G = 0,7 H = 0,8	
EG IV: Dismounts											
49.		50.		51.		52.		53. From hang on end, double salto bwd. tuck with 1/1 or 1/2 t.		54. From hang on end, double salto bwd. tuck with 2/1 t.	
											
55.		56.		57.		58.		59.		60.	
61.		62.		63.		64.		65.		66.	
67.		68.		69.		70.		78.		79.	

# Section 15

## Horizontal Bar





## Section 15 - Horizontal Bar

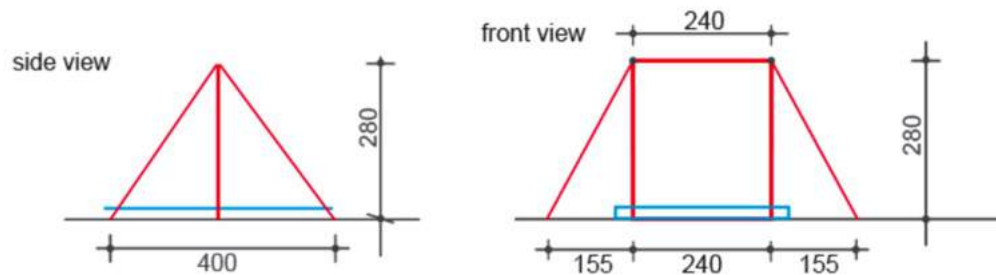

Height: 260 cm from top of mat, 280 cm from the floor.

**Article 15.1 Exercise description**

A contemporary Horizontal Bar Exercise must be a dynamic presentation that consists entirely of the fluid connection of swinging, turning, and flight elements alternating between elements performed near to and far from the bar in a variety of hand grips so as to demonstrate the full potential of the apparatus.

**Article 15.2 Content and Construction****Article 15.2.1 Information about Exercise Presentation**

- The gymnast must jump or be assisted to a still or swinging hang on the Horizontal Bar from a still stand with legs together or from a short run, but always with good form. The evaluation begins from the moment the gymnast leaves the floor. A cast, consisting in a maximum of three swings, is permitted in order to begin an exercise without deduction. Additional swings will be deducted 0.30.
- Other execution and exercise construction expectations are:
  - The exercise must consist entirely of swings without stops or pauses.
  - Deviations through handstands will be evaluated as follows:

Angle past handstand	Adlers, Stalders, Endos, ½ turns, etc.	Turns to mixed or elgrip, quast, flying giant
0°-15°	= No deduction	= No deduction
>15°-30°	= 0.10	= No deduction
>30°-60°	= 0.30	= 0.10
>60°-90°	= 0.50	= 0.30
>90°	= 0.50 & NR	= 0.50 & NR

## Секция 15 - Перекладина

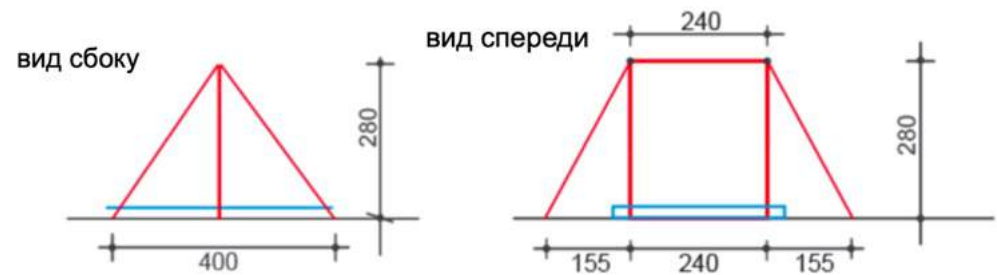

Высота снаряда: 260 см от поверхности мата, 280 см от пола.

**Статья 15.1 Описание упражнения на перекладине**

Современное упражнение на перекладине должно представлять собой динамичное представление, которое состоит из элементов с вращениями, маховых элементов и элементов с фазой полета, которые исполняются попеременно близко и с удалением от перекладины в различных хватах для того, чтобы продемонстрировать полный потенциал снаряда.

**Статья 15.2 Содержание и Построение упражнения****Статья 15.2.1 Информация об Исполнении Упражнения**

- Из положения стоя ноги вместе или после короткого разбега гимнаст с или без помощи тренера напрыгивает в спокойный или слегка раскачивающийся вис на перекладине. Судейство начинается с момента, когда ступни гимнаста отрываются от пола. Дуга, состоящая из максимум трех махов, разрешена в начале упражнения без сбавки. Дополнительные махи будут наказаны сбавкой в 0.30.
- Требования к исполнению и композиции упражнения:
  - Упражнение состоит исключительно из маховых элементов, исполняемых без остановок или пауз.
  - Отклонения при исполнении маховых элементов через стойку на руках:

Отклонения от стойки	Adlers, Stalders, Endos, ½ пов., и т.д.	Повороты в микс или обр. хват, Quast, оборот с подлетом
0°-15°	= Без сбавки	= Без сбавки
>15°-30°	= 0.10	= Без сбавки
>30°-60°	= 0.30	= 0.10
>60°-90°	= 0.50	= 0.30
>90°	= 0.50 и не считать	= 0.50 и не считать

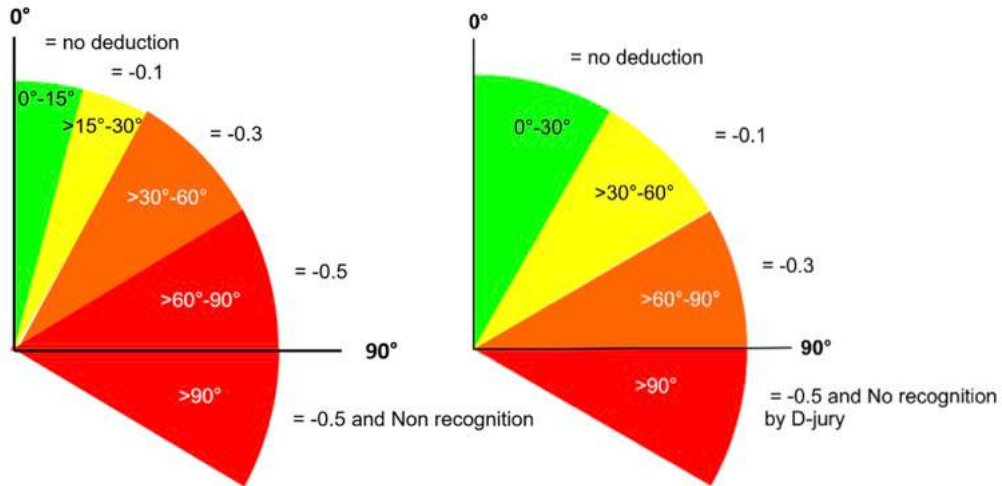

**Adlers, Stalders, Endos, 1/2 turns, etc.**

**Turns to mixed or elgrip, Quast, flying giant**

- c) Flight elements must demonstrate a conspicuous rise of the body during the flight phase.
- d) Backward swings to handstand that simply reverse direction and swing back down in the reverse direction are deducted (composition errors) each time with 0.30 points.  
Specific examples of such layaways are:
- Following a kip cast or back uprise to handstand - layaway to giant swing bwd., Stalder, free hip, 1/2 turn to el-grip, etc.
  - Following a backward uprise to handstand and hop to overgrip - swing forward to giant swing bwd., Stalder, free hip, etc.
- (Other angle deductions also need to be applied for missing the handstand position).
- e) Any flight element with salto over the bar requires a giant swing afterward or -0.30 (E-Jury deduction).
- f) For all Adler elements it is not required to enter from a handstand position.
3. For a full list of errors and deductions governing Exercise Presentation, see Section 9 and the summary of deductions in Articles 9.4 and 15.3.

#### Article 15.2.2 Information about the D-score

- The Element Groups are (EG):
  - Long hang swings with and without turns.
  - Flight elements.
  - In bar and Adler elements.
  - Dismounts.
- Information about Connections (CV).  
Connection points can be awarded only in the following situations:

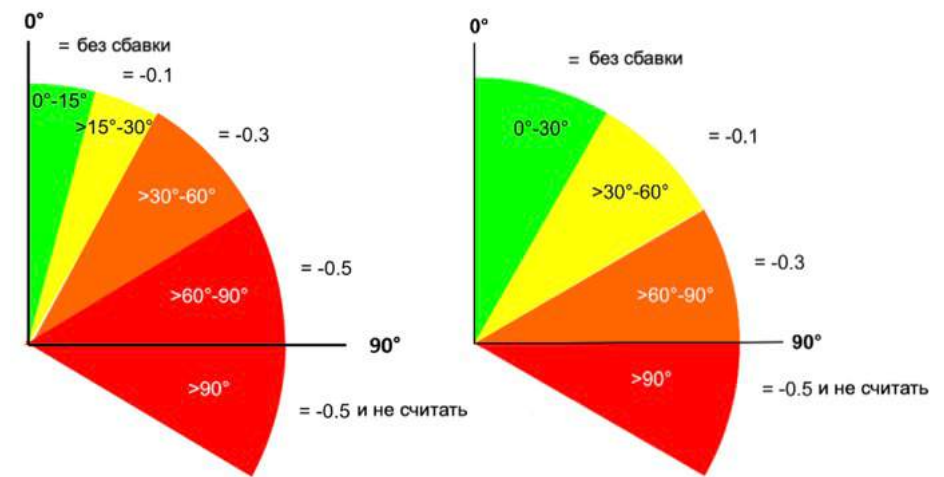

**Adlers, Stalders, Endos, 1/2 пов., и т.д.**

**Повороты в микс или обр. хват, Quast, оборот с подлетом**

- c) Элементы с фазой полета должны выполняться с видимым подлетом.
- d) Исполнение махов назад в упор, которые просто меняют направление и ведут в более низкую позицию, наказываются сбавкой, как композиционные ошибки каждый раз в 0.30 балла.  
Специфические примеры:
- После подъема разгибом отмах или подъем махом назад в стойку – далее в большой оборот, Stalder, Оборот не касаясь, 1/2 п. в обратный хват и т.д.
  - После маха назад перехват прыжком в хват сверху – далее в большой оборот, Stalder, Оборот не касаясь, и т.д.
- (Также все ошибки за угловые отклонения должны быть применены к стойке на руках).
- e) После всех сальтовых перелетов необходим большой оборот или -0.30 (Сбавка бригады E)
- f) Для всех Адлер типа элементов – не обязательно начинать со стойки на руках.
3. Полный список ошибок и сбавок за исполнение упражнения - в секции 9, основная информация об ошибках - в статье 9.4 и 15.3.

#### Статья 15.2.2 Информация по оценке D

- Существуют следующие группы элементов:
  - Маховые элементы в виси с и без вращений.
  - Перелеты.
  - Элементы исполняемые близко к перекладине и элементы типа Адлер.
  - Соскоки.
- Информация относительно соединений:  
Поощрительные баллы за соединения даются только в следующих случаях:

Flight		Flight		Connection points
C value	+	D or higher value	=	0.10
or vice versa				
D	+	D	=	0.10
D or higher value	+	E or higher value	=	0.20
or vice versa				

Group I or III elements		Flight		Connection points
D or higher value	+	D	=	0.10
or vice versa				
D or higher value	+	E or higher value	=	0.20
or vice versa				

Must be inside the 8 counting elements.

### 3. Additional information and regulations:

- Unless otherwise indicated, the value and identification numbers of elements listed in the Difficulty Tables are the same if performed from handstand, from a back swing, or from some other position.
- Unless otherwise indicated, elements have the same difficulty value and identification number when performed with the "wrong grip" or atypical grip positions.
- Elements that end in a double elgrip have one letter superior value than the same elements ending in one arm elgrip.
- Starting flight elements with any grip variation has the same value and identification number as starting or regrasping with two hands.
- Unless otherwise indicated regrasping with any grip variation has the same value and identification number as regrasping with two hands
- All Endo, Stalder, Weiler and Kip Elements with turn are divided up in two Elements except Stalder Rybalko.

Example:

- Endo + 1/1 turn to El-Grip = B + C
- Stalder + 1/2 turn to El-Grip = B + B

- Elements with hops to handstand, which include turns, must initiate the turn during the hop and must regrasp with the second hand only after the turn has been completed. A regrasp may occur initially with one hand and then the second hand as the turn is completed. A hop element is considered finished at the moment that both hands regrasp the bar.

- Clarifications for giants with hop and turn (Quast and Rybalko style)

Quast:

- Visible hop and fluid turn, not turning on the supporting arm
- Giant swing bwd. with hop 3/2 turn (into el-grip = Rybalko):
- Prerequisite condition is both hands in mixed el-grip or el-grip in end position

- Visible hop and fluid turn, not turning on the supporting arm.
- Giant swing bwd. with hop 3/2 t. to one arm giant swing (Rybalko to one arm giant swing) is the same value and box as Rybalko to undergrip or mixed el-grip (Element I.51).
- A giant bwd. swing with hop and more than 3/2 turn is prohibited (2 or more turn)
- This rule also applies to all Stalder with hop 3/2 turn (into el-grip = Rybalko) type elements

- Rybalko or Piatti from Stalder with legs together are not permitted.

Перелет		Перелет		Бонус
C	+	D или выше	=	0.10
или наоборот				
D	+	D	=	0.10
D или выше	+	E или выше	=	0.20
или наоборот				

Элементы группы I или III		Перелет		Бонус
D или выше	+	D	=	0.10
или наоборот				
D или выше	+	E или выше	=	0.20
или наоборот				

Должен находится среди 8 засчитанных элементов.

### 3. Дополнительная информация и правила:

- Если нет других указаний, элементы, исполняемые из стойки, махом назад или другого положения, имеют в таблице групп трудности один и тот же номер, одну и ту же стоимость.
- Если нет других указаний, Элементы с «неправильным» или нетипичным хватом имеют ту же стоимость и тот же номер, что и элементы с обычным хватом.
- Элементы, которые должны заканчиваться обратным хватом двумя руками, оцениваются на одну группу выше, чем те же элементы, заканчивающиеся обратным хватом одной рукой.
- Перелеты, начинающиеся из любого хвата, имеют тот же номер и ту же стоимость, что и начало или дохват двумя руками
- Если не указано иное, дохват с любым вариантом хвата имеет то же значение и идентификационный номер, что и дохват двумя руками.
- Все элементы типа Endo, Stalder и Weiler с поворотами делятся на два отдельных элемента, за исключением Stalder Rybalko.

Например:

- Endo + 1/1 п. в обратный хват = B + C
- Stalder + 1/2 п. в обратный хват = B + B

- Элементы с вращением прыжком в стойку должны исполняться во время прыжка, и хват должен осуществляться только после окончания вращения. Хват может осуществляться одной рукой, а затем второй рукой после окончания вращения. Элементы прыжком считаются до конца выполненными, когда обе руки возобновили хват.

- Пояснение для оборотов назад с подскоками поворотами (Quast и Rybalko)

Quast:

- Видимый подскок и поворот, без участия опорной руки
- Оборот назад с подскоком 3/2 п. (в обратный хват = Rybalko):
- Обязательным условием является то, что в конце элемента обе руки находятся в смешанном или обратном хвате.
- Видимый подскок и поворот, без участия опорной руки
- Оборот назад с подскоком 3/2 п. в одну руку (Rybalko в одну руку) имеет такое же значение и клетку, как и Rybalko в хват снизу или разнохват (Элемент I.51).
- Оборот назад с подскоком более чем на 3/2 п. запрещены (2 и более поворота)
- Это правило также распространяется на все элементы типа Stalder с прыжком на 3/2 оборота (в обратный хват = Rybalko).

- Rybalko или Piatti из Stalder ноги вместе запрещены.



- j) Turning elements in one hand support position must be considered as finished at the moment the gymnast regrasps the bar with the second hand.
- k) Piatti style elements from the stoop circle (feet on bar) are not permitted.
4. Flight elements from el-grip and dismounts from el-grip or dorsal hang have the same value as elements performed in regular grip.
5. Special repetitions:
- A maximum of two Stoop Circle Rearward forward through handstand elements (Adler type) are permitted. In this case the elements with the highest difficulty value will be counted.
  - Elements with turns: an exercise cannot include more than one grip variation of the same element. In this case the elements with the highest difficulty value will be counted as consistent with the Special Repetition rules of the other apparatus. Some examples:
    - Rybalko in double el grip or Rybalko in mixed grip or Rybalko one hand grip.
  - Only two Tkatchev & Piatti, Kovacs, Gienger, Jäger, Markelov or Saltos fwd over the bar style flight elements are permitted.
6. The gymnast may perform 5th flight if at least two flights are connected.
7. Regrasping Tkatchev ½ or Yamawaki ½ elements without sufficient turning and continuing to handstand (or directly connecting to a release element) will receive no value.
8. For an el-grip or Russian giant to be recognized directly after an Adler or turn to el-grip, the el-grip or Russian giant requires a swing over the bar in el-grip in order to receive a value.
9. A Zou Li Min executed with insufficient turning (greater than 90° deviation on first full twist) will not be recognized by the D-Jury and receive a -0.50 deduction by the E-Jury. This element may not be devalued to a Giant Swing Fwd. with one arm in undergrip (B value). One arm giant swing fwd. with 1/1 t. to el-grip and 1/1 t. to undergrip (Zou Li Min, Element I.27) cannot be combined with any other element for an increase in value.
10. The Yamawaki element must be straight when passing through a vertical body position over the bar for no deductions. An excessive pike or a poor vertical position over the bar will be deducted, but bent body more than 45° will be recognized as a B value.
11. Flight elements always receive value if a distinct hang phase is shown before the gymnast falls.
12. Endo in el-grip through handstand (**Elements III.99 and III.100**): For the recognition of **these** elements the gymnast must start the element in el-grip handstand and must go over the top of the bar in el-grip at the end of the element.
13. An El-grip giant swing (Element I.68) and Giant swing rearways fwd. (Russian giant, Element I.69) only require going over the top of the bar in el-grip to receive their listed value. No specific amount of a giant swing in el-grip is required in order for the element to be recognized.  
Sequence examples:
- Adler to 65° from handstand, swing in-elgrip through the bottom and over the top, swing in elgrip through the bottom and hop out to undergrip= value for Adler (and -0.5 angle deduction) and B value el-grip giant.
  - Adler to handstand, swing in el-grip through the bottom and over the top into el-grip Endo, swing through the bottom in el-grip Endo, swing in el-grip through the bottom and hop out to undergrip = C value Adler, B value el-grip giant, C value el-grip Endo.
14. Flights elements with ½ turns to mixed el-grip must have more than 50% of the turn completed upon catching the bar in order to receive no deduction while continuing to back uprise to handstand. E-Jury deductions of small, medium, large should be applied for any insufficient turning upon catching the bar.
15. Stoop circle fwd. to straddle cut to hang or sup. (Element III.103) - Gymnast may enter at any angle from a giant swing or swing forward.
16. Regarding the performance expectations for the exit from the Czech giant: A simple stoop exit from dorsal hang followed by a Stalder is permitted without an angular deviation deduction, but also does not receive any value.
17. Endo, Stalder, Weiler and Adler Elements: For recognition these elements must continue over the bar in the intended direction.
- j) Элементы с вращением на одной руке считаются законченными в момент, когда гимнаст возьмется второй рукой за перекладину.
- k) Элементы типа Piatti с поставить - снять (ступни на перекладине) запрещены.
4. Элементы с фазой полета обратным хватом и соскоки из обратного хвата или вися сзади имеют ту же стоимость, что и элементы нормальным хватом.
5. Специальные повторы:
- Разрешено выполнять только 2 элемента типа Адлер через стойку. В любом случае для оценивания будет выбрано два таких элемента с более высокой сложностью.
  - Элементы с вращениями: упражнение не должно содержать более одного варианта хвата одного и того же элемента. В этом случае будут засчитываться элементы наивысшей сложности. В соответствии с правилом специальных повторов на всех других снарядах. Некоторые примеры:
    - Rybalko в обратный хват или Rybalko в микст или Rybalko в одну руку.
  - Только два Tkatchev или Piatti, Kovacs, Gienger, Jäger, Markelov или Сальто вперед через перекладину типы перелетов разрешены.
6. Гимнаст может исполнить 5-ый перелет, если как минимум два соединены в связку.
7. Дохват после Tkatchev с ½ или Yamawaki с ½ без достаточного поворота и без последующего выхода в стойку (или соединения с элементом с отпусанием рук) не получит группу сложности.
8. Для того, чтобы оборот в обратном хвате или русский оборот был засчитан после Адлера или поворота в обратный хват, необходимо исполнить движение большим махом через перекладину.
9. Zou Li Min выполненный с недостаточным поворотом (более 90° на первом вращении) ведет к непризнанию элемента Бригадой D и сбавка 0.5 Бригадой E. Такой элемент не может быть рассмотрен как Оборот вперед на одной руке (группа B).  
Оборот на одной руке вперед с 1/1 п. в обратный хват и 1/1 п. в хват снизу (Zou Li Min, Элемент I.27) не может быть соединен с любым другим элементом для повышения сложности.
10. Yamawaki – пройти над перекладиной гимнаст должен с прямым телом и в вертикальном положении для того, чтобы быть оцененным без сбавки. Чрезмерное сгибание или плохое вертикальное положение над перекладиной будет наказано сбавкой, а сгибание тела более 45° приведет к засчитыванию элемента группы B.
11. Перелеты всегда получают трудность, если перед падением гимнаста показана четкая фаза вися.
12. Endo в обратном хвате (**Элементы III.99 и III.100**): чтобы быть засчитанными, элементы должны начинаться в стойке на руках в обратном хвате и должны проходить через перекладину в обратном хвате до конца элемента.
13. Оборот в обратном хвате (Элемент I.68) и Русский оборот (Элемент I.69) требуют только прохождения через гриф перекладины для получения группы. Никакого специального количества движения в обратном хвате не требуется для признания элемента.  
Примеры связок:
- Адлер в 65° отклонения от стойки, мах в обр. хвате проходя через вис и через перекладину, мах в обр. хвате проходя через вис и подскок в хват снизу = группа C за Адлер (и -0.5 за отклонение) и группа B за оборот в обр. хвате.
  - Адлер в стойку на руках, мах в обр. хвате проходя через вис и через перекладину закладка в обр. хвате, Endo в обр. хвате, оборот в обр. хвате, подскок в хват снизу= группа C за Адлер, группа B за оборот в обр. хвате, группа C за Endo в обр. хвате.
14. Перелеты с 1/2 п. в микст обр. хват должны выполняться с более чем 50% поворота законченным до прихода на перекладину, чтобы не получить сбавку за последующий подъем в стойку. Бригада E производит малую, среднюю и большую сбавку за любой недостаточный поворот до прихода на перекладину.
15. Продев в вис согнувшись и перемах н. врозь в вис или упор (Элемент III.103) - Гимнаст может начинать элемент с большого оборота или маха вперед под любым углом
16. Относительно ожидаемого исполнения выхода из оборотов Czech: простой выход из вися сзади с последующим элементом Stalder разрешен без сбавки за отклонение, но также не имеет никакой стоимости.
17. Элементы типа Endo, Stalder, Weiler и Adler: чтобы быть засчитанным, элементы должны проходить через перекладину в намеченном направлении.



18. Regarding the Tkatchev straight: the element must be performed with a straight body throughout the element until regrasping the bar. If the gymnast bends his body greater than 45° as the feet passes over the bar, it will be recognized as a Tkatchev pike = C value. If the gymnast bends his body after passing over the bar he will receive the D value, but would receive appropriate execution deductions.

19. For a further list of regulations governing non-recognition of elements and other aspects of the D-score, see Section 7 and the summary of deductions in Article 7.6.

#### Article 15.3 Specific Deductions for Horizontal Bar

##### E-Jury

Error	Small 0.10	Medium 0.30	Large 0.50
Legs apart or other poor execution during jump or lift to Horizontal Bar		●	
Lack of swing or pause in handstand or elsewhere	●	●	
Low amplitude on flight elements	●	●	
Deviation from plane of movement	≤ 15°	>15°	
Layaway on the back swing		●	
Illegal elements with or from feet on the bar		●	
Bent arms on regrasping following flight elements	●	●	
Bent knees during swing actions	● each time	● each time	
Elements not continuing in their intended direction		● NR	
Any flight element with salto over the bar without a giant swing afterward		●	
Entry angle deviation from handstand in Endos, Stalders and Weilers		●	
Additional swings in the beginning of exercise		●	

18. Разъяснение относительно перелетов Tkatchev прямым телом: элемент должен быть выполнен прямым телом на протяжении всего элемента до возобновления хвата. Если гимнаст сгибается более чем на 45° перед тем, как ступни пройдут над перекладиной, такой Tkatchev будет признан, как согнувшись = группа C. Если гимнаст сгибается после прохождения над перекладиной, он получит группу D, но получит соответствующие сбавки за исполнение.

19. Полный список правил относительно непризнания элементов и других аспектов оценки D в секции 7, основная информация об ошибках сбавки за ошибки - в статье 7.6.

#### Статья 15.3 Специфические сбавки на Перекладине

##### Бригада Е



Ошибки	Мелкая 0.10	Средняя 0.30	Грубая 0.50
Ноги врозь или другое плохое исполнение наскока или подъема на Перекладину		●	
Недостаточный мах или остановка в стойке или где-то еще	●	●	
Недостаточная амплитуда при выполнении перелетов	●	●	
Отклонение от плоскости движения	≤ 15°	>15°	
Переход в более низкую позицию при выполнении маха назад		●	
Запрещенные элементы с использованием ступней		●	
Согнутые руки при возобновлении хвата после выполнения перелетов	●	●	
Согнутые колени при выполнении махового движения	● каждый раз	● каждый раз	
Элемент не продолжен в нужном направлении по ходу движения		● не считать	
Любые сальтовые перелеты через перекладину без оборота после дохвата.		●	
Отклонение от стойки при входе в Endo, Stalder и Weiler		●	
Дополнительные махи в начале упражнения		●	

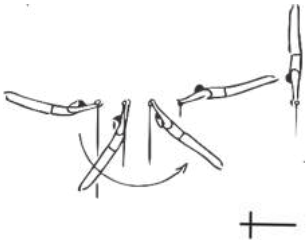
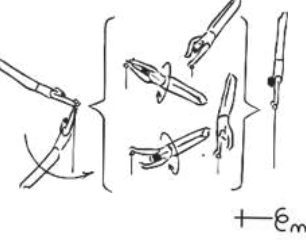
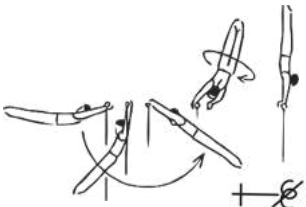
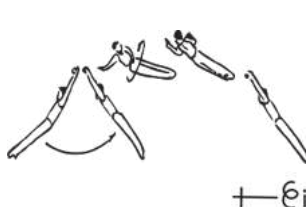
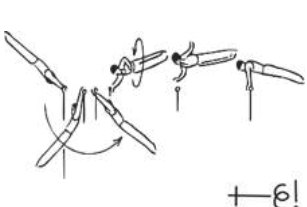
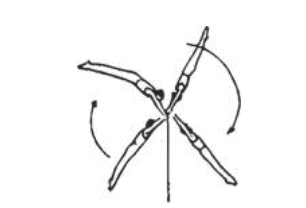
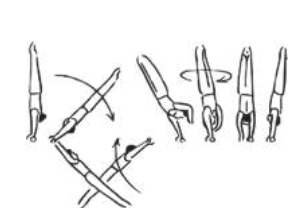
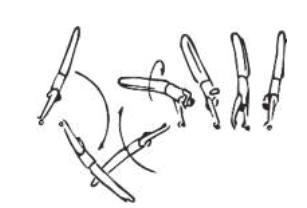
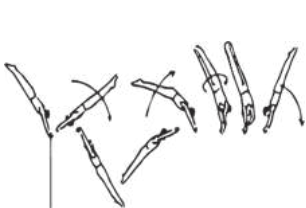
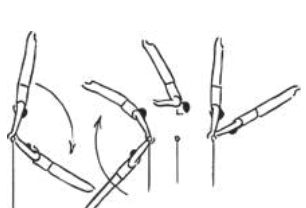
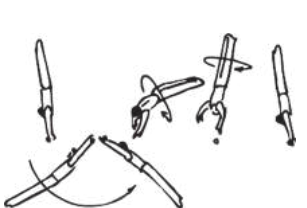

A = 0,1	B = 0,2	C = 0,3	D = 0,4	E = 0,5	F = 0,6 G = 0,7 H = 0,8
<b>EG I: Long hang swings and turns</b>					
<p>1. Back uprise to handstand.</p>  <p style="text-align: center;">+</p>	<p>2. Back uprise to hdst. with 1/1 turn also to mixt.</p>  <p style="text-align: center;">+ ε<sub>m</sub></p>	<p>3.</p>	<p>4.</p>	<p>5.</p>	<p>6.</p>
<p>7. Back uprise to handstand with ½ turn.</p>  <p style="text-align: center;">+ ε</p>	<p>8. S Swing bwd. and pirouette to hang.</p>  <p style="text-align: center;">+ ε<sub>i</sub></p>	<p>9. Swing bwd. and pirouette to support.</p>  <p style="text-align: center;">+ ε!</p>	<p>10.</p>	<p>11.</p>	<p>12.</p>
<p>13. Giant swing fwd.</p>  <p style="text-align: center;">○</p>	<p>14. Giant swing fwd. with 1/1 turn in mixt grip.</p>  <p style="text-align: center;">+ ε<sub>m</sub></p>	<p>15. Giant swing fwd. with 1/1 turn in double elgrip</p>  <p style="text-align: center;">+ ε</p>	<p>16.</p>	<p>17.</p>	<p>18.</p>
<p>19. Giant swing fwd. with ½ t. thr. hdst.</p>  <p style="text-align: center;">○ + ε</p>	<p>20. Flying giant swing fwd. or with ½ turn.</p>  <p style="text-align: center;">○ ↑ + ε</p>	<p>21. Flying giant swing fwd. with 1/1 t.</p>  <p style="text-align: center;">○ ↑ + ε</p>	<p>22.</p>	<p>23.</p>	<p>24.</p>

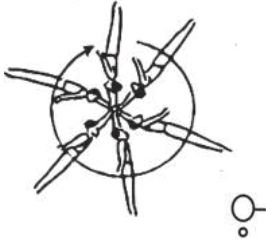
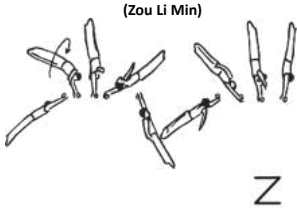
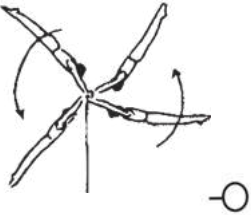
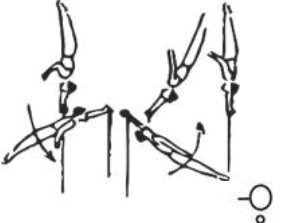
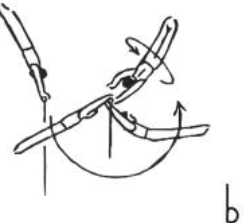
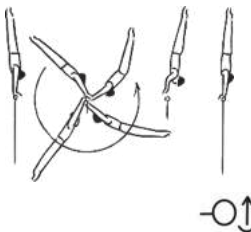
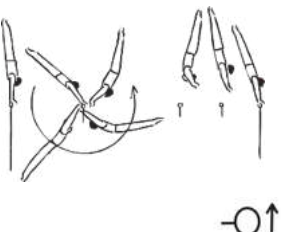
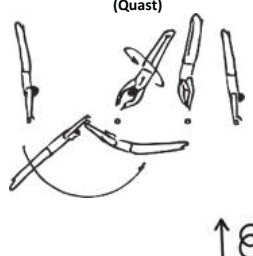

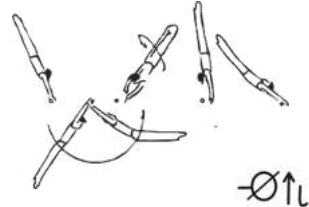
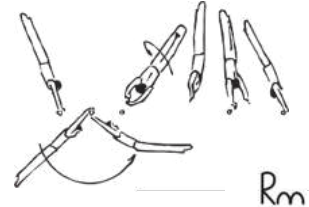
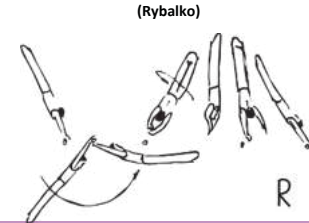

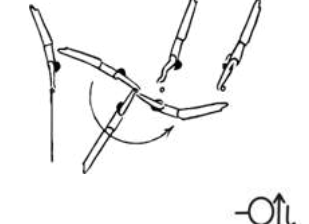
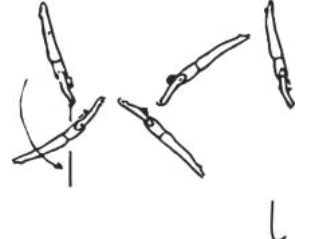
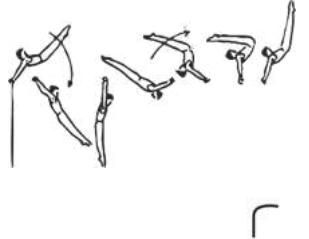
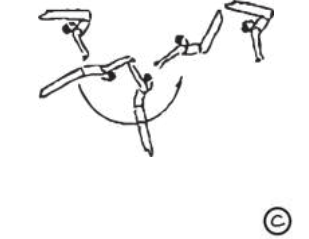

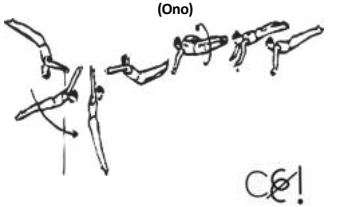
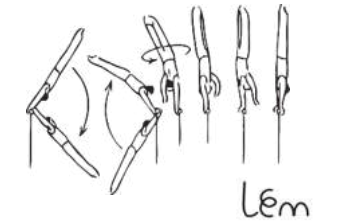
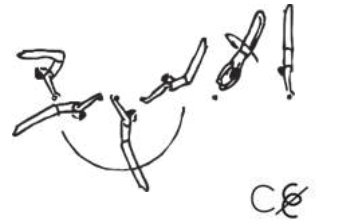



A = 0,1	B = 0,2	C = 0,3	D = 0,4	E = 0,5	F = 0,6 G = 0,7 H = 0,8
<b>EG I: Long hang swings and turns</b>					
25.	26. Giant swing fwd. with one arm in ungr. 	27. On one arm, giant swing fwd. w. 1/1 t. to el-grip and 1/1 t. (Zou Li Min) 	28.	29.	30.
31. Giant swing bwd. 	32. One arm giant swing bwd. 	33.	34.	35.	36.
37. Giant swing bwd. with 1/2 turn. 		39.	40.	41.	42.
43. Giant swing bwd. with hop to undergrip. 	44. Flying giant swing bwd. 	45. Flying giant swing bwd. with 1/1 t. (Quast) 	46.	47.	48.

A = 0,1	B = 0,2	C = 0,3	D = 0,4	E = 0,5	F = 0,6 G = 0,7 H = 0,8
<b>EG I: Long hang swings and turns</b>					
49.	50. Giant swing bwd. with hop ½ t. to el-grip.  -Ø↑L	51. Giant swing bwd. with hop 3/2 t. to undergrip, mixed el-grip.  Rm	52. Giant swing bwd. with hop 3/2 t. to double el-grip (Rybalko)  R	53.	54.
55.	56. Giant swing bwd. with ½ t. to el-grip.  -Ø½L	57.	58.	59.	60.
61.	62. Long swing fwd. with hop to el-grip.  -Ø↑L	63.	64.	65.	66.
67.	68. El-grip giant swing.  L	69. Giant swing rearways fwd. (Russian giant).  r	70. Giant swing rw. bwd. (Czech giant swing).  ©	71.	72.

A = 0,1	B = 0,2	C = 0,3	D = 0,4	E = 0,5	F = 0,6 G = 0,7 H = 0,8
<b>EG I: Long hang swings and turns</b>					
73.	74. Steineman uprise w. 1/2 t. to support. 	75. Elgrip giant swg. with 1/1 t. thr. hdst. in mx. gr. 	76. Giant swing rw. bwd. (Czech giant swing) with 1/2 turn to fwd giant swing. 	77.	78.
79.	80.	81.	82.	83.	84.
85.	86.	87.	88.	89.	90.
91.	92.	93.	94.	95.	96.

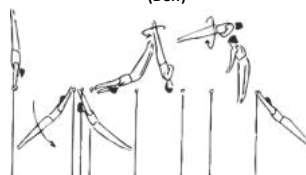
A = 0,1	B = 0,2	C = 0,3	D = 0,4	E = 0,5	F = 0,6 G = 0,7 H = 0,8
<b>EG II: Flight elements</b>					
1.	2. Back uprise and straddle over to hang rw. 	3. Back uprise and strad. hecht with ½ t. to hang. also w. ½ t.  (Markelov) M (Principi) M	4.	5.	6. Back uprise and hecht straight with 3/2 t. to hang. (Walstrom)  G Ye
7.	8.	9. Markelov str. with legs together .also with ½ t. (Yamawaki)  Y Ym (Muñoz - Pozzo)	10.	11.	12.
13.	14.	15. Swing fwd. and vault bwd. strad. to hang, also with ½ t. (Tkatchev)  T (Lynch) Tm	16. Tkatchev straight, also with ½ t. to mix el-grip into back uprise to hdst.  T Tm	17.	18. Tkatchev straight with 1/1 t. (Liukin)  G Te
19.	20.	21. Swing fwd. and vault bwd. piked to hang, also with ½ t.  Tv (Samiloglu) Tvm	22.	23. Tkatchev straddled ½ t. to double elgrip. (Kulesza)  Tl	24.



A = 0,1	B = 0,2	C = 0,3	D = 0,4	E = 0,5	F = 0,6 G = 0,7 H = 0,8
<b>EG II: Flight elements</b>					
25.	26. Back uprise and piked vault with 1/4 t. to hang.  (Voronin)  V	27.	28. Stalder or free hip circle bwd to Tkatchev straddle, also with 1/4 t.  (Piatti)  P P <sub>m</sub>	29. Piatti straight. also with 1/4 t. to mix el-grip into back uprise to hdst.   P P <sub>m</sub> (Kierzkowski)	30.
31.	32. Back uprise and rear vault with 1/4 t. to hang.   V	33.	34. Piatti piked (also w. 1/4 t.)   P <sub>v</sub>	35.	36. Piatti straight with 1/1 turn.  (Suarez)  H P <sub>e</sub>
37.	38.	39. Swing bwd. And salto fwd t. or strad. to hg. Also from el-grip  (Jäger)  J	40. Swing bwd. and salto fwd. p. to hg. also from el-grip.   J <sub>p</sub>	41. Salto fwd. straight, also from el-grip.  (Balabanov)  J <sub>s</sub>	42. Salto fwd. straight with 1/1 t. also from el grip  (Winkler - Pogorelev)  G J <sub>e</sub>
43.	44.	45.	46.	47.	48. Salto fwd. stretched with 2/1 t. also from el grip.   H J <sub>e</sub>



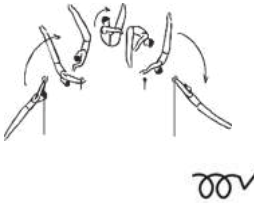
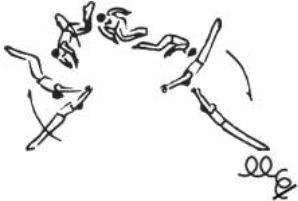
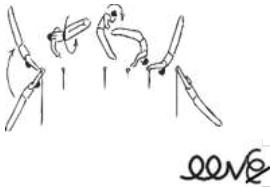
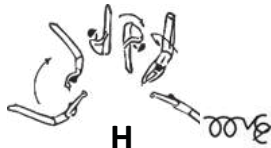
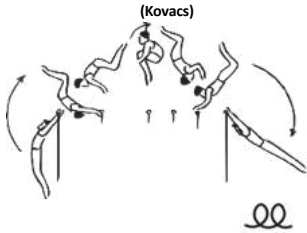
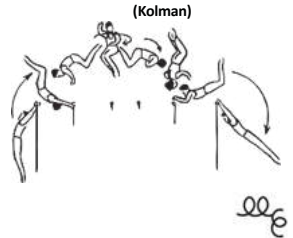
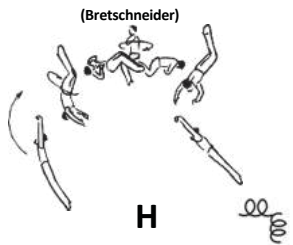
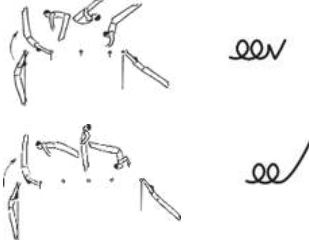
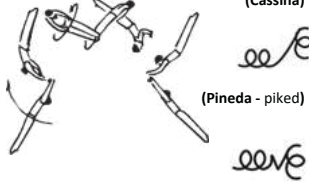
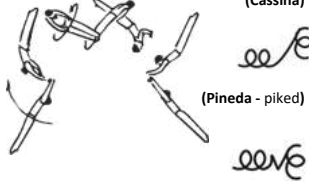

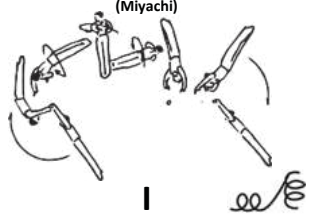
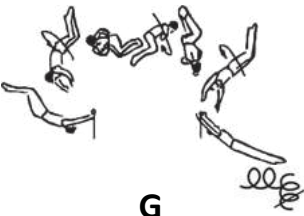

A = 0,1	B = 0,2	C = 0,3	D = 0,4	E = 0,5	F = 0,6 G = 0,7 H = 0,8
<b>EG II: Flight elements</b>					
49.	50.	51. Czech giant and vault bwd. strad. to hang.  cT	52. Swing fwd. and counter salto fwd. straddled to hang. (Xiao Ruizhi)  Tδ	53.	54.
55.	56.	57. Swing fwd. ½ t. to salto fwd. strad. to hang. (Deltchev)  G>	58. Swing fwd. and salto bwd. piked w. ½ t. to hang. (Gienger)  G cG (Sapronenko)	59.	60. Swing fwd. and salto bwd. w. 3/2 t. to hang. (Deff)  G Ge
61.	62.	63.	64.	65. Salto fwd, tuck over the bar, also from el-grip. (Gaylord)  oo	66. Gaylord with ½ t. (Pegan)  G ooε
67.	68.	69.	70.	71.	72. Gaylord with 1/1 t. (Koudinov)  H ooε

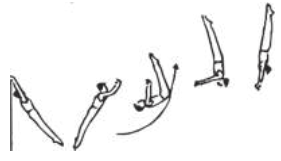

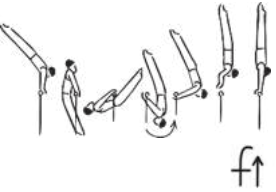
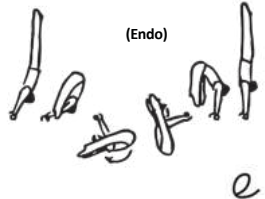

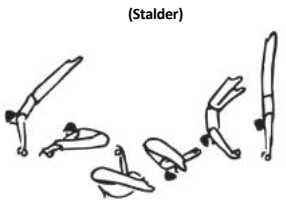

A = 0,1	B = 0,2	C = 0,3	D = 0,4	E = 0,5	F = 0,6 G = 0,7 H = 0,8
<b>EG II: Flight elements</b>					
73.	74.	75.	76.)	77.	78. Gaylord piked. 
79.	80.	81.	82. Salto bwd. ½ t. tucked over the bar. 	83. Salto bwd. ½ t. piked over the bar. (Gaylord 2) 	84. Pegan piked. (Maras) 
85.	86.	87.	88. Double salto bwd. t. over the bar. (Kovacs) 	89. Kovacs with 1/1 t. (Kolman) 	90. Kovacs with 2/1 t. (Bretschneider) 
91.	92.	93.	94.	95. Kovacs piked or straight. 	96. Kovacs straight or piked with 1/1 turn. (Cassina)  (Pineda - piked) 

A = 0,1	B = 0,2	C = 0,3	D = 0,4	E = 0,5	F = 0,6 G = 0,7 H = 0,8
<b>EG II: Flight elements</b>					
97.	98.	99.	100.	101.	102. Kovacs straight with 2/1 turn. (Miyachi)  <b>I</b>
103.	104.	105.	106.	107.	108. Kovacs with 3/2 t. to mix grip. (Shaham)  <b>G</b>
109.	110.	111.	112.	113.	114.
115.	116.	117.	118.	119.	120.

A = 0,1	B = 0,2	C = 0,3	D = 0,4	E = 0,5	F = 0,6 G = 0,7 H = 0,8
<b>EG III: In bar and Adler elements</b>					
1. Kip to hdst. or from mixed grip to hdst 	2.	3.	4.	5.	6.
7.	8. From hdst., free hip circle fwd. thr. hdst. (Weiler) 	9.	10.	11.	12.
13. From hang or from support, free hip circle through handstand. 	14.	15.	16.	17..	18.
19.	20.	21.	22.	23.	24.

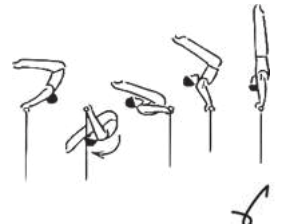
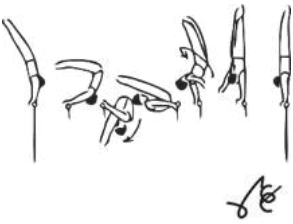
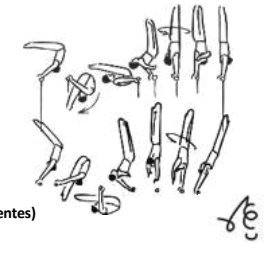
A = 0,1	B = 0,2	C = 0,3	D = 0,4	E = 0,5	F = 0,6 G = 0,7 H = 0,8
<b>EG III: In bar and Adler elements</b>					
<p>25. From hang or from support, free hip circle hop to handstand.</p>  <p style="text-align: center;">f↑</p>	26.	27.	28.	29.	30.
31.	<p>32. Free circle fwd. straddled thr. hdst.</p>  <p style="text-align: center;">(Endo) e</p>	<p>33. Free circle fwd. legs together thr. hdst.</p>  <p style="text-align: center;">ev</p>	34.	35.	36.
37.	<p>38. Free circle bwd. straddle thr. hdst.</p>  <p style="text-align: center;">(Stalder) S</p>	39.	<p>40. Stalder with hop 3/2 turn through hdst. in mix el-grip.</p>  <p style="text-align: center;">SRm</p>	<p>41. Stalder with hop 3/2 turn through hdst. in el-grip.</p>  <p style="text-align: center;">SR</p>	42.
43.	44.	<p>45. Stalder legs together thr. hdst.</p>  <p style="text-align: center;">Sv</p>	46.	47.	48.





A = 0,1	B = 0,2	C = 0,3	D = 0,4	E = 0,5	F = 0,6 G = 0,7 H = 0,8
<b>EG III: In bar and Adler elements</b>					
49.	50.	51.	52.	53.	54.
55.	56. Stalder with hop through hdst.  S↑b	57. Stalder legs together with hop through hdst.  Sv↑U	58.	59.	60.
61.	62.	63. Stoop circle rearward fwd. through hdst. (Adler).  ♂	64. Adler with ½ t. through hdst. in ovgr.  ♂	65. Adler and 1/1 t. through hdst. in ungr.  (Fuentes) ♂	66.
67.	68.	69.	70. Adler hop to hdst. in ungr. or ovgr. or mixed grip  ♂	71.	72.



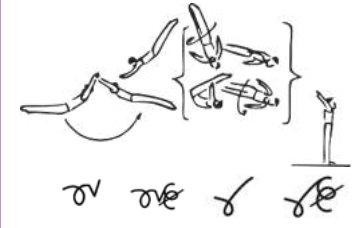
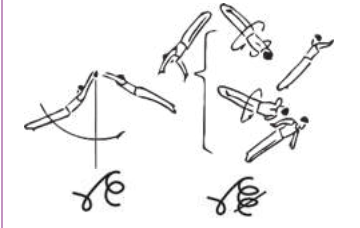
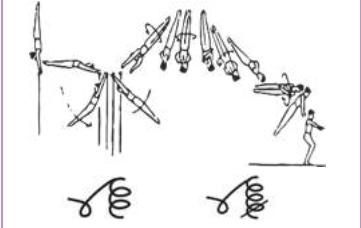
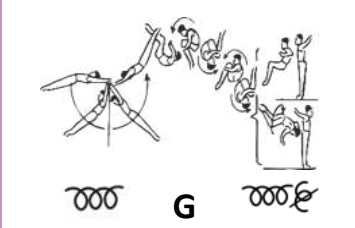
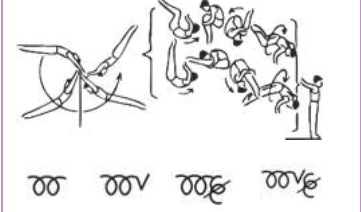
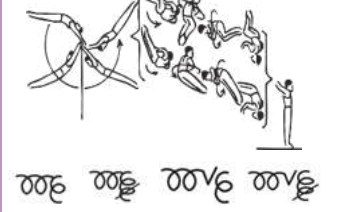
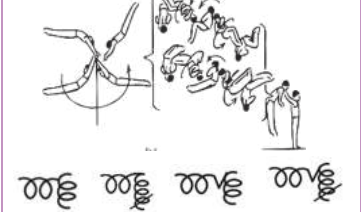
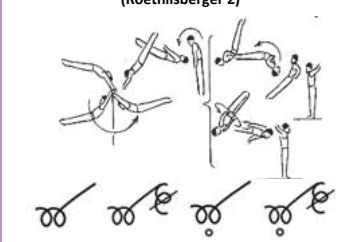
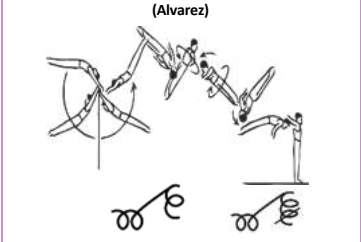
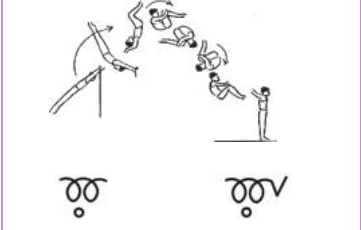
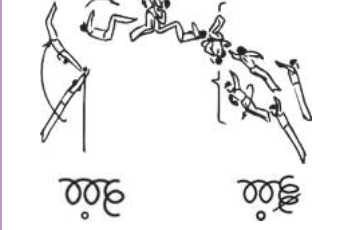

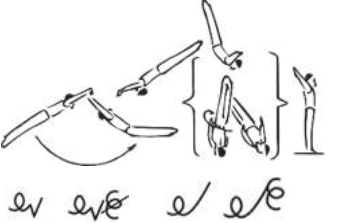
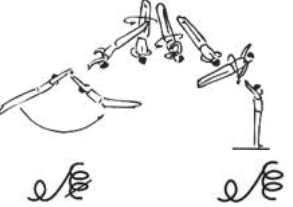
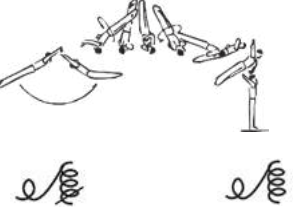

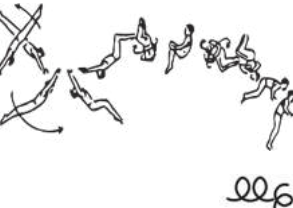
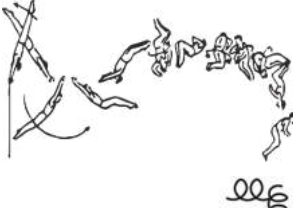

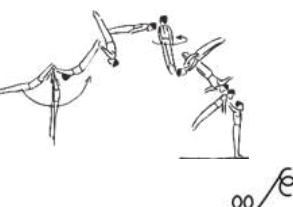
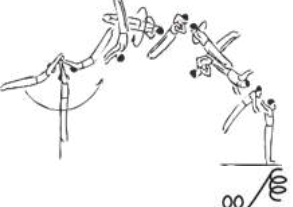
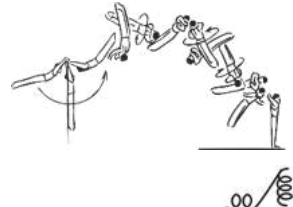
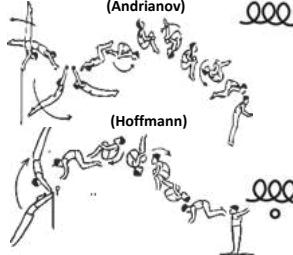

A = 0,1	B = 0,2	C = 0,3	D = 0,4	E = 0,5	F = 0,6 G = 0,7 H = 0,8
<b>EG III: In bar and Adler elements</b>					
73.	74.	75.	76. Adler and 1/1 t. thr. hdst. in mixed grip, also with hop  (Baldauf)	77.	78.
79. Back toss to dorsal hang. 	80. From dorsal hang, uprise fwd. to support rw. (Steineman) 	81. Stoop in and free back toss to dorsal hang 	82.	83.	84.
85.	86.	87. Steineman uprise w. stoop or to hdst. (Köste) 	88.	89.	90.
91.	92. Steineman uprise w. flank bwd. to sup. or hang. 	93.	94.	95.	96.



A = 0,1	B = 0,2	C = 0,3	D = 0,4	E = 0,5	F = 0,6 G = 0,7 H = 0,8
<b>EG III: In bar and Adler elements</b>					
97.	98.	99. Endo in el-grip thr. hdst. 	100. Endo legs together in el-grip thr. hdst. 	101.	102.
103. Stoop circle fwd. to straddle cut to hang or sup. 	104. Stoop circle fwd. to straddle cut through hdst. 	105. Stoop circle fwd. to straddle cut with 1/2 t. 	106. Carballo with 1/2 turn to mixed el-grip. 	107. Quintero to el-grip. 	108.
109.	110.	111.	112.	113.	114.
115.	116.	117.	118.	119.	120.

A = 0,1	B = 0,2	C = 0,3	D = 0,4	E = 0,5	F = 0,6 G = 0,7 H = 0,8
<b>EG IV: Dismounts</b>					
1. Salto fwd. piked or stretched, also with ½ t. 	2. Salto fwd. str. with 1/1 or 3/2 t. 	3. Salto fwd. str. with 2/1 or 5/2 t. 	4.	5.	6. Triple salto fwd. t. or with ½ t. (Rumbutis) 
7.	8.	9. Double salto fwd. t. or p. or with ½ turn. 	10. Double salto fwd. t. or p. with 1/1 or 3/2 t. 	11. Double salto fwd. t. or p. with 2/1 or 5/2 t. 	12.
13.	14.	15.	16. Double salto fwd. str. or with ½ t. or over the bar. (Roethlisberger 2) 	17. Double salto fwd. str. with 1/1 or 3/2 t. (Alvarez) 	18.
19.	20.	21. Double salto fwd. t. or p. or with ½ turn over the bar. 	22. Dbl. salto fwd. t. or p. w. 1/1 or 3/2 t. over the bar. (Roethlisberger 1) 	23.	24.

A = 0,1	B = 0,2	C = 0,3	D = 0,4	E = 0,5	F = 0,6 G = 0,7 H = 0,8
<b>EG IV: Dismounts</b>					
<p>25. Salto bwd. piked or str. also with ½ or 1/1 t.</p> 	<p>26. Salto bwd. str. with 3/2 or 2/1 t.</p> 	<p>27. Salto bwd. str. with 5/2 or 3/1 t.</p> 	<p>28.</p>	<p>29.</p>	<p>30.</p>
<p>31.</p>	<p>32. Double salto bwd. tuck or pike.</p> 	<p>33. Double salto bwd. t. with 1/1 t. (Tsukahara)</p> 	<p>34. Double salto bwd. t. with 2/1 t.</p> 	<p>35.</p>	<p>36.</p>
<p>37.</p>	<p>38.</p>	<p>39. Double salto bwd. str.</p> 	<p>40. Double salto bwd. str. with 1/1 t.</p> 	<p>41. Double salto bwd. str. with 2/1 t. (Watanabe)</p> 	<p>42. Double salto bwd. str. with 3/1 t. (Fedorchenko)</p> 
<p>43.</p>	<p>44.</p>	<p>45.</p>	<p>46.</p>	<p>47.</p>	<p>48. Triple salto bwd. t. or over the bar. (Andrianov) e/e/e (Hoffmann) e/e/e</p> 

A = 0,1	B = 0,2	C = 0,3	D = 0,4	E = 0,5	F = 0,6 G = 0,7 H = 0,8
<b>EG IV: Dismounts</b>					
49.	50. Double salto bwd. t. over the bar.  oo	51. Doble salto bwd. t. with 1/1 t. over the bar.  ooe	52. Double salto bwd. t. with 2/1 t. over the bar.  ooe	53.	54. Triple salto bwd. p. (Fardan)  G ooe
55.	56.	57. Double salto bwd. str over the bar.  oo	58. Double salto bwd. str. w. 1/1 t. over the bar. (Hayden)  ooe	59. Double salto bwd str. w. 3/2 or 2/1 turn over the bar. (Faulk) (Valverde)  ooe	60. Triple salto bwd. t. with 1/1 t. (Belle)  G ooe
61. Hecht strad., hecht or hecht w. 1/2 t.  H He	62. Hecht w. 1/1 or 3/2 t.  He He	63.	64. Hecht w. 2/1 t.  He	65.	66.
67.	68.	69.	70.	71.	72.

# PART 4

## APPENDICES



## Appendix A

## Additional Explanations &amp; Interpretations

- The text in the difficulty tables supersedes the illustrations.
- (See Art. 7.4.5.k) This rule is interpreted, in part, as follows:
  - Twisting elements on all six apparatus will not be recognized if they are performed with a  $>90^\circ$  twist short of or beyond the specifications for the intended element
  - Swinging elements on all appropriate apparatus will not be recognized if they are completed  $>45^\circ$  from the perfect or the prescribed end position. On the Parallel Bars, for example, a Stützkehre must be performed to at least  $45^\circ$  above horizontal to be recognized by the D-Jury.
- (See Section 9.1.1) Being performed with perfection implies also that elements be performed with the specified body position. The following definitions will apply.

- A perfect straight body position is one in which a line from the shoulders through the hips to the ankles is straight for static elements and straight or slightly bent forwards or backwards during dynamic elements. If the hip assumes a flexion of greater than  $45^\circ$  at any time during the element, it will be considered piked.

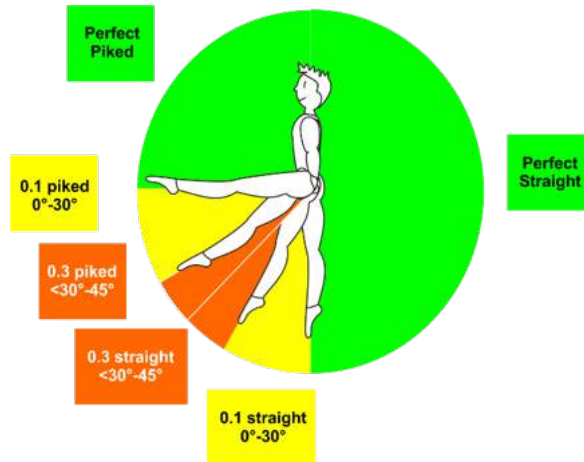

- A perfect piked body position is one in which the knees are straight and the hips are bent at least  $90^\circ$ . Errors include a pike of less than  $90^\circ$  from the extended position and/or an additional bending of the knees. If the knees assume a flexion of greater than  $45^\circ$  at any time during the element, it will be considered tucked.
- A perfect tuck position is one during which the hips are strongly bent and the bent knees are brought to the chest - a minimum  $90^\circ$  bend in each. Errors include a hip bend of less than  $90^\circ$  from the extended position and/or a knee bend of less than  $90^\circ$ .
- A straight position with a knee flexion of  $90^\circ$  is considered to be straight but with a large error. If this occurs during an element it will not be recognized by the D-Jury.
- A straddled position must be shown with the maximum separation of the legs that the aesthetic and technical nature of the element allows.
- Each of the salto positions - tucked, piked, straight, straddled is expected to be demonstrated so distinctly and conspicuously as to leave no doubt about the intent.
- A regular handstand on all apparatus is one with the body perfectly aligned and without arch.
- Strength holds on all affected apparatus require, depending on the element, the arms to be perfectly horizontal, and/or the body to be perfectly horizontal, and/or the legs to be perfectly horizontal.

## Приложение А

## Дополнительные объяснения и интерпретации

- Текст в таблице трудности является приоритетным над иллюстрациями.
- (См. Статью 7.4.5.к) Это правило интерпретируется следующим образом:
  - Вращения вдоль продольной оси на всех шести снарядах не будут признаны, если они перекручиваются или не докручиваются  $>90^\circ$  по сравнению с определением, данным для соответствующего элемента.
  - Маховые элементы на всех соответствующих снарядах не будут признаны, если они заканчиваются положением с отклонением  $>45^\circ$  от предписанного. На брусьях Оберучный в упор должен быть выполнен не менее чем  $45^\circ$  над горизонталью чтобы судьи D засчитали его.
- (См. Секцию 9.1.1) Правильное выполнение означает, что соответствующий элемент выполнен с определенной позицией тела. Сюда относятся следующие определения:

- Прогнувшись - плечи, бедра и ступни образуют одну прямую линию при выполнении статических элементов, такое же прямое или слегка согнутое вперед или назад положение туловища при выполнении маховых элементов. Если бедра в какой-то момент выполнения элемента согнуты более чем на  $45^\circ$ , засчитывается исполнение элемента в положении согнувшись.

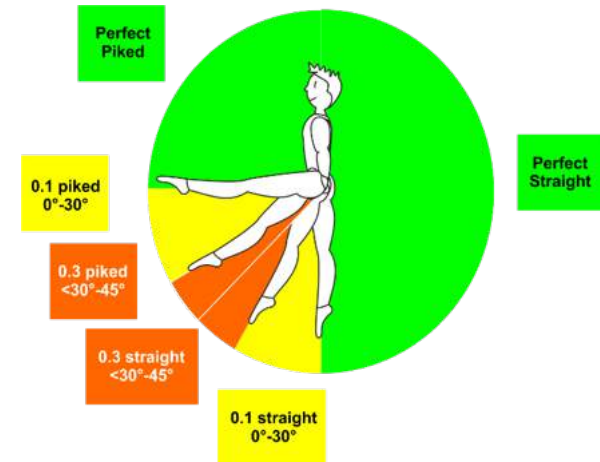

- Согнувшись - колени прямые, бедра согнуты не менее чем на  $90^\circ$ . Неправильным исполнением положения согнувшись считается, если бедра согнуты менее чем на  $90^\circ$  в требуемом положении и/или дополнительно согнуты колени. Если колени в какой-либо момент выполнения элемента образуют угол более чем  $45^\circ$ , засчитывается исполнение элемента в группировке.
- Группировка - бедра сильно согнуты, согнутые колени - оба не менее чем на  $90^\circ$  - прижаты к груди. Неправильное положение в группировке - бедра и/или колени согнуты менее чем на  $90^\circ$  в требуемом положении.
- Положение прогнувшись с согнутыми на  $90^\circ$  коленями засчитывается как таковое с грубой ошибкой исполнения. В подобном случае элемент не будет засчитан судьями D.
- Положение ноги врозь включает в себя максимальное разведение ног, при котором не нарушается эстетическая и техническая природа элемента.
- Любое сальто - в группировке, согнувшись, прогнувшись, ноги врозь - должны выполняться таким образом, чтобы не возникало сомнения относительно положения.
- Под стойкой на руках на всех снарядах подразумевается такое положение, при котором тело представляет собой прямую линию без прогиба.
- При выполнении силовых элементов на соответствующих снарядах требуется - в зависимости от элемента - чтобы полностью горизонтальными были руки и/или тело и/или ноги.



- i) Certain dynamic elements when poorly performed can be confused with other elements. Some typical examples include:

- i. Twisting elements on all apparatus that under-turn by more than 90°.
- ii. On Pommel Horse; cross support travels which are oblique by more than 45° versus travels in side support.

In all such cases, the gymnast is obligated to demonstrate the element he wishes to show in a distinct and unmistakable manner. Failure to do so will always result in a large deduction from the E-Jury and non-recognition by the D-Jury (or on Vault, recognition as the element and Group with the lower value).

- j) Exceptions can be made if the correct technical execution of an element requires a modification of these definitions.

**4. (See Section 9.1.4) This, along with Article 5.2.b is a most important directive for all judges especially with the stated expectation that all elements be performed to perfect end positions. The judge must at all times use his gymnastics knowledge and gymnastics sense. The following examples may be instructive.**

- a) It is possible to perform elements such as a Tkatchev to a handstand on Horizontal Bar but it is not yet a reasonable, nor perhaps a desirable, expectation. It is reasonable, however, to expect in all cases that the element be performed with technique of such excellence that the gymnast has had time to prepare for the regrasp, that it occurs with straight arms, and that it permits continuation with a smooth full swing.
- b) It is possible to perform a dislocate to handstand from inverted hang on Rings, but it would certainly be an exception. The deduction for not completing this element in handstand would not apply.
- c) Some elements have a special purpose or effect and if such purpose is conspicuous and aesthetic it would be exempt from the usual amplitude requirements.
- d) It is possible to perform a reverse Stützkehre on Parallel Bars through a handstand but that is essentially a different element (it is listed as such in the Difficulty Tables) and should not become the regular expectation for a reverse Stützkehre.
- e) There exist a small number of elements (bent arm vs. straight arm press on several apparatus; amplitude on scales on Floor Exercise; V-sits vs. high V-sits (Manna) on several apparatus; planche vs. swallow on Rings) where intermediate positions make recognition for the D-Jury and evaluation difficult for the E-Jury. The gymnast is expected to show his intended position or performance so distinctly and conspicuously as to leave no doubt about the intent. Intermediate or non-distinct positions are always deducted by the E-Jury and may lead to non-recognition by the D-Jury.



Perfect Manna



0.1 Deduction

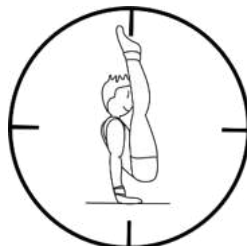

Perfect V-Sit

- i) Определенные маховые элементы, если они выполнены плохо, можно спутать с другими элементами. Некоторые типичные примеры:

- i. Элементы с вращениями на всех снарядах, которые недокручены более чем на 90°.
- ii. Конь – переход в упоре поперек с отклонением более чем на 45° и переход в упоре продольно.

Во всех подобных случаях гимнаст обязан показать элемент, который стоит у него в программе в четкой и безошибочной манере. Если бы он не сможет справиться с этим, то в связи с этим будут произведены большие сбавки со стороны судей E, а элемент не будет засчитан судьями D (или на прыжке приведет к понижению стоимости и изменению группы прыжка).

- j) Исключения возможны, если правильное техническое исполнение элемента требует определенной модификации.

**4. (См. секцию 9.1.4.) Вместе со статьей 5.2.b. эта статья содержит важнейшие для всех судей указания, касающиеся правильного конечного положения элементов с определенными исключениями. В каждом случае судья должен применять свое знание и понимание гимнастической техники. Следующие примеры призваны продемонстрировать это утверждение:**

- a) Такие элементы как Ткачев на перекладине, можно исполнять в стойку. Но в настоящее время мы можем пока только говорить о пожелании такого исполнения. В любом случае надо исходить из того, что элемент должен исполняться технически таким образом, чтобы у гимнаста было время подготовиться к возобновлению хвата, чтобы происходило это прямыми руками, и чтобы упражнение было продолжено полноценным махом.
- b) На кольцах можно выполнить из виса прогнувшись подъем махом - высокий выкрут. Но это тоже пока только ожидание. Если элемент не заканчивается в стойке на руках, это не влечет за собой сбавку.
- c) Некоторые элементы выполняют специальную функцию или обладают специальным эффектом. Если эта функция выполняется отчетливо и не нарушается эстетичность элемента, можно отказаться от обычных требований к амплитуде.
- d) На Брусьях можно выполнить махом назад обратный оберучный в упор через стойку на руках, но в принципе это другой элемент (приведен в таблице групп трудности), и к нему не должны применяться обычные требования как к обратному оберучному.
- e) Существует ограниченное количество элементов (согнутые руки во время исполнения стоек силой с прямыми руками на некоторых снарядах, различные углы при выполнении равновесий на вольных упражнениях, промежуточные положения высокого угла и высокого угла Манна на некоторых снарядах, горизонтальный упор и самолет на Кольцах), судейство которых затруднительно для судей. Гимнасты должны выполнять элементы таким образом, чтобы не возникало сомнений относительно того, какой именно элемент или какое именно положение исполнения он выбрал. В противном случае судьи E могут произвести сбавки, а судьи D не засчитать выполнение элемента.



Манна без сбавки



0.1 Сбавка



Выс. угол без сбавки

**5. Parts of the pommel horse.**

To assist in the definition of circles and travels in side support or cross support, the parts of the horse are defined according to the following diagrams.

**5. Части Коня.**

Для помощи в определении кругов и переходов в упоре продольно или упоре поперек части Коня обозначаются в соответствии со следующими диаграммами.

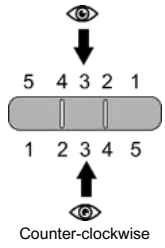

Elements in Side Support

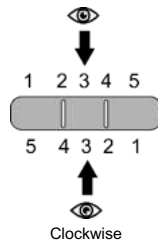
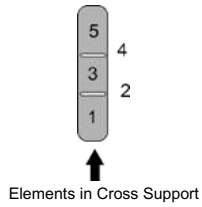

Против часовой стрелки

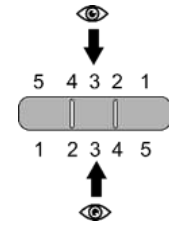

Элементы в упоре продольно

